

Mazzola Françesko

*Avropa Akademiyasının məsləhətçi üzvü,
İtaliya Yüksək Risk Komissiyasının üzvü, Milan Universitetinin professoru,
Yerusalimli Müqəddəs İohann Ekumenik Ordeninin cəngavəri*

ANTİK XRİSTİAN QAFQAZ MEMARLIĞI

Bu katolik kilsəsinin formasını nəzərdən keçirərkən kim başa düşə bilər ki, onun daxilində "Sabot" adlı qədim yəhudi ayininin keçirilməsi üçün yer nəzərdə tutulmuşdur? Memarlıq fakültəsinin tələbələrinə kilsələr haqqında dərs keçərkən onlara öyrətməyə çalışdığımız budur ki, diqqəti, sadəcə, kilsənin əbədi estetik formasına deyil, həm də (və ilk növbədə) ayinlərin dinamik şəkildə təşkilini şərtləndirən səbəblərə və bəzi ənənələrin qorunub-saxlanması zərurətinə cəmləşdirmək lazımdır. Bütün bu səbəblər və ehtiyaclar kilsənin daxili məkanlarını, üfünün cəhətlərinə nəzərən mövqeyini və ölçülərini şərtləndirən amillərdir. Qübbələrin və qüllələrin forması, damın həndəsi quruluşu əsasında kilsənin müxtəlif daxili məkanlarının təyinatını başa düşmək mümkün deyil. Memarlıq layihələrinin ərsəyə gəlməsində tarixi dövr, dini ayinlər, liturgiya və bütün bunların aid olduğu kontekst həlledici rol oynayır.

Qafqaz Albaniyasında xristianlığın yenidən təşəkkül etməyə başladığı ilkin dövrlərdə hakim memarlıq prinsiplərini hansı amillərin dəyişdirməsinə nəzər salaq.

Eramızın birinci yüzilliyinə aid xristian arxeologiyasını araşdırmaq üçün ilk növbədə "Həvari qətnamələri" (ing. Apostolic Constitutions; lat. Constitutiones apostolorum) (II, 57, 3) və "Həvarilərin təlimi (öyüdləri)" (lat. Didascalia apostolorum) (II, 57, 3) adlı mənbələrə müraciət etmək lazımdır. Bu mənbələrdən belə məlum olur ki, xristian kilsələrinin ən qədim modeli məhz primitiv Suriya kilsəsidir.

Xristian missionerləri, həvarilər və onların şagirdləri Qüds və Suriyadan tarixi Azərbaycan ərazisi olan Qafqaz Albaniyasına İrandan keçib gedirdilər. Həmin region hazırkı Azərbaycanın şimal hissəsində yerləşir (e.ə. IV əsr – eramızın VIII əsri). Burada adını Kiş çayından götürmüş Kiş kəndi (müasir Azərbaycanın xəritəsinə əsasən indiki Şəki rayonu ərazisində) olub.

Antropoloji tədqiqatlara aid qeydlərdə göstərilir ki, Kiş kəndinin əhali si Misir fironlarının 24-cü sülaləsinin hökmranlıq etdiyi dövrdə qərbə doğru miqrasiya edərək Misirin cənubunda məskən salmışdır. Onlar kuşitlər adlandırılan qrupun əcdadlarıdır. Misirin cənubundan Afrika buynuzu yarımadasındakı Eritreyaya qədər uzanan ərazidə yaşayan bütün əhaliyə hələ də Kuşilər deyilir. Musa peyğəmbərin arvadı da Kuşi əsilli olmuşdur [Abba İsaak Ghebrejesus, 1999].

F.Məmmədovaya görə [Мамедова, 1986], Albaniyaya İsa Məsihin anadan olmasından xeyli əvvəl köçmüş yəhudilər yaşayış məskənləri yaratmış və xristianlığın burada yayılmasını asanlaşdırmışlar. Yəhudi modelindən imtina etsə

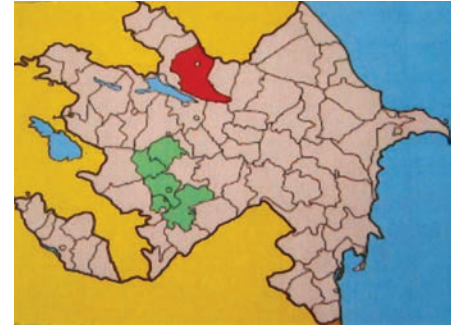

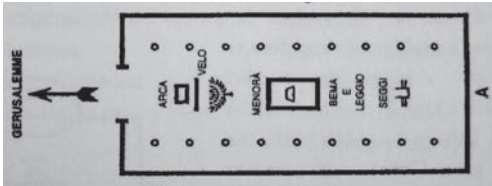

"A" sinaqoqu

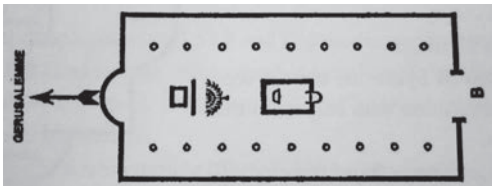

"B" sinaqoqu

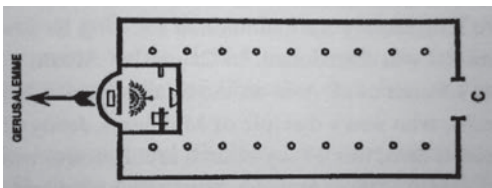

"C" sinaqoqu

də, xristianlıq özünün ibtidai formasında uzun müddət semitik xarakterini qoruyub saxlamışdır. Asiyanın ilk xristian kilsəsinin Qafqaz Albaniyasında, indiki Şəki rayonunun ərazisində İsa Məsihin qardaşı Yaqub tərəfindən təyin olunan müqəddəs Yelisey tərəfindən tikildiyini göstərən mənbələr var.

Bunu nəzərə alaraq, eramızın I əsrində köhnə büt-pərəst məbədinin xarabalıqları üzərində tikilmiş Şəkidəki həmin kilsəni Qafqaz arxitekturası mövzusu ətrafında fikir yürütmək üçün istinad nöqtəsi hesab edə bilərik.

Nestorianlıq (Nəsturilik) ətrafında mübahisələrin gətirdiyi, yəni Bizans imperiyası dövründə (eramızın V əsrində) ilkin xristianlıq "ANA" kilsədən asılılığını, sadəcə, doktrina ilə bağlı məsələlərə görə deyil, həm də semit ənənəni Bizans kilsəsinin ellinist təsirindən mühafizə etmək üçün aradan qaldırmaq istəyirdi.

Buna görə də, antik dövr Suriya kilsəsinin yəhudi sinaqoqlarının bir versiyasına oxşaması bizə təəccüblü gəlməməlidir. Həmin dövrdə yəhudilər sinaqoq kimi bazilikaya bənzər binalardan istifadə etsə də, onları öz dini inanclarına və dinlərinə uyğunlaşdırırdılar [Louis Bouyer in Architettura e Liturgia, 2007]. Nəticədə, sinaqoqlarda "qıraət" və "dua" funksiyası, adətən, nefin ortasında yerləşən "bema"-da (altarda) yerinə yetirilirdi. Tağ "bema" ilə "apsidanın" arasında idi. "bema"-nın digər tərəfində, yəni məhz sinaqoqda "Musanın masası" olan yerdə "yepiskopun masası" yerləşirdi. Xristian keşişləri eyni yerlərdə, yəni əvvəllər yəhudi rahiblərin oturduqları yerlərdə otururdular.

Bu üç sinaqoq modelinin daxili tərtibatı arasında müəyyən fərqlər olsa da, onların üçünün də səmti Yerusəlimə yönəlmişdir. Suriyada mövcud olan Şərq xristianlığı kilsələrini tədqiq etsək görərik ki, onların səmti Şərqə tərəfdir.

Əslində, xristianlar üçün "Yerusəlim" anlayışı Dünyəvi Məbədi ifadə etmir, çünki Yeni Məbəd İsa'dır və Zəkəriyyə peyğəmbərin kahinliyinə görə (bax: Luka 1–78), İsa – Ədalət günəşidir, Şərq isə – Günəşin doğduğu, yəni İsa ədaləti bərqərar etmək üçün gəldiyində yeni həyatın doğacağı tərəfdir [Dölger Sol Salutis və Cyrille Vogel].

Bizans kilsəsi. Ənənəvi Bizans kilsəsi ibtidai kilsələrlə müqayisədə təkmül etmiş kilsə memarlığının bir başqa nümunəsidir. Burada həm daxili məkan, həm də arxitekturada dəyişiklik baş vermişdir. Yalnız bir "qıraət masası" var ("Bema"-nın mərkəzində). Masanın səmti mehrba tərəfdir. Tağ isə yavaş-yavaş yox olur.

Digər vacib dəyişiklik isə ikonoqrafiyanın inkişaf etməsidir. Xristianlıqla bu sahədə fikir ayrılığı olduğu üçün sinaqoqlarda ikonoqrafiya yox olmuşdur. Ancaq bəzi müəlliflərin fərziyyələrinin əksinə, eramızın III əsrinə qədər sinaqoqlar tam şəkildə dekorasiya olunurdu.

İkonoqrafiyanın inkişafı memarları ikonalar və dekorasiya olunacaq səthlər üçün boş yerlər saxlamaq, tədqiqatlar aparmaq, dəqiq layihələr işləyib hazırlamaq zərurəti ilə üz-üzə qoyurdu (kilsənin hündürlüyü, habelə açıqlıq yerlərin, qapı və pəncərə yerlərinin ölçüləri, tavan elementlərinin ölçüləri). Xüsusi qaydada layihələndirilmiş dekorasiya elementlərini və rəsmləri yerləşdirmək istəyirsinizsə, arxitektur quruluşda belə dəyişiklikləri aparmağa məcbursunuz.

Layihələndirmə üçün baza modellər:

- Katolik kilsələri
- Kopt kilsələri
- Bir katolik kafedral kilsəsi
- Bir çox dinin nümayəndələrinin ibadət etdiyi yer
- Məscidlər

Bərpa üçün baza modellər:

- məscidlər
- maronit kilsələri
- sinaqoqlar
- Roman kilsələri
- Leonardonun kilsələri və Bramant üslubunda kilsələr – müqəddəs yerlər

Bizans memarları xristianlıqdan əvvəlki dövrə aid olan və liturgiya ayininin keçirilməsi üçün uyğun olmayan ibtidai bazilika tipli məbədlərin bütün xarakteristikalarından imtina etdilər. Bizans kilsəsində, əlbəttə ki, antik dövr Suriya kilsəsinin baza elementləri mövcuddur. Ancaq yəhudilərin və xristianların tətbiq etdiyi dəyişikliklər aradan qaldırılmışdır. Bizans memarlığının ən vacib cəhətlərindən biri ibadət ayinlərinin əzəmətli, möhtəşəm keçirilməsi və ictimai xarakter daşmasıdır. Əvvəllər isə ayinlərdə istisnasız olaraq ancaq keşişlər iştirak edirdilər.

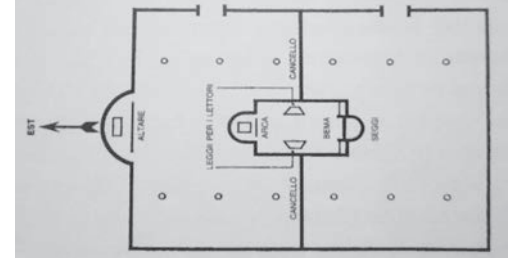

Suriyadakı Qədim Şərq kilsələrinin tərtibatı

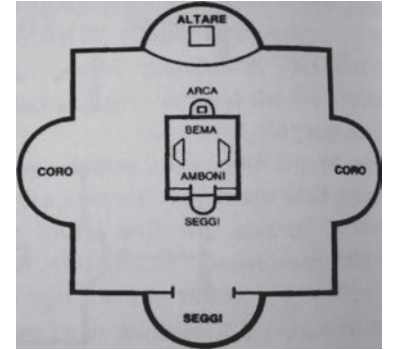

Bizans kilsəsi

ƏDƏBİYYAT

1. Connolly R.Hugh. Didascalia Apostolorum. Oxford: Clarendon Press, 1929
2. Constitutiones apostolorum et Canones Pamphili ex synodo apostolico Antiocheno. Lex canonica sanctorum apostolorum. Poenae pro lapsis sanctorum apostolorum. Euchologion Serapionis / Compositio et elaboration Arcadius Baron, Henricus Pietras S.J. Synodi et Collectiones Legum. Vol. II. Krakow: Wydawnictwo WAM. Ksieza Jezuci, 2007
3. Dr. Abba Isaak Ghebrejesus. Ethiopian Sindrom. 1999
4. Louis Bouyer in Architettura e Liturgia. Stampatre – Torino, 2007.
5. Mamadova F. On political history and historical geography of Caucasian Albania. Baku, Elm, 1986.
6. Zaccaria the prophet (cf.Lc 1,78)