

T.C. ANADOLU ÜNİVERSİTESİ YAYINI NO: 2363  
AÇIKÖĞRETİM FAKÜLTESİ YAYINI NO: 1360

# İSLAM TARİHİ VE MEDENİYETİ-I

## **Yazarlar**

*Doç.Dr. Mustafa S. KÜÇÜKAŞCI (Ünite 1, 4, 8)*

*Doç.Dr. Casim AVCI (Ünite 2, 3, 7)*

*Prof.Dr. Mustafa FAYDA (Ünite 5)*

*Prof.Dr. İsmail YİĞİT (Ünite 6)*

*Doç.Dr. Birsal KÜÇÜKSİPAHİOĞLU (Ünite 9)*

*C. Ersin ADIGÜZEL (Ünite 10)*

## **Editör**

*Doç.Dr. Mustafa S. KÜÇÜKAŞCI*



**ANADOLU ÜNİVERSİTESİ**

Bu kitabın basım, yayım ve satış hakları Anadolu Üniversitesine aittir.  
“Uzaktan Öğretim” tekniğine uygun olarak hazırlanan bu kitabın bütün hakları saklıdır.  
İlgili kuruluştan izin almadan kitabın tümü ya da bölümleri mekanik, elektronik, fotokopi, manyetik kayıt  
veya başka şekillerde çoğaltılamaz, basılamaz ve dağıtılamaz.

Copyright © 2011 by Anadolu University  
All rights reserved

No part of this book may be reproduced or stored in a retrieval system, or transmitted  
in any form or by any means mechanical, electronic, photocopy, magnetic, tape or otherwise, without  
permission in writing from the University.

## **UZAKTAN ÖĞRETİM TASARIM BİRİMİ**

### **Genel Koordinatör**

*Prof.Dr. Levend Kılıç*

### **Genel Koordinatör Yardımcısı**

*Doç.Dr. Müjgan Bozkaya*

### **Öğretim Tasarımcısı**

*Yrd.Doç.Dr. Alper Tolga Kumtepe*

### **Grafik Tasarım Yönetmenleri**

*Prof. Tefik Fikret Uçar*

*Öğr.Gör. Cemalettin Yıldız*

*Öğr.Gör. Nilgün Salur*

### **Ölçme Değerlendirme Sorumlusu**

*Öğr.Gör. Nur İstatince*

### **Kitap Koordinasyon Birimi**

*Yrd.Doç.Dr. Feyyaz Bodur*

*Uzm. Nermin Özgür*

### **Kapak Düzeni**

*Prof. Tefik Fikret Uçar*

### **Dizgi**

*Açıköğretim Fakültesi Dizgi Ekibi*

İslam Tarihi ve Medeniyeti-I

ISBN  
978-975-06-1037-0

1. Baskı

Bu kitap ANADOLU ÜNİVERSİTESİ Web-Ofset Tesislerinde 6.000 adet basılmıştır.  
ESKİŞEHİR, Eylül 2011

# İçindekiler

Önsöz ..... ix

**İslamiyet Öncesi Arabistan..... I**

## I. ÜNİTE

ARABİSTAN'IN COĞRAFİ ÖZELLİKLERİ ..... 3

Arabistan'ın Sakinleri..... 5

Arab-ı Ârîbe ..... 5

Arab-ı Müsta'ribe ..... 6

GÜNEY ARABİSTAN'DA KURULAN DEVLETLER ..... 8

Maîn Devleti ..... 8

Sebe Devleti..... 8

Himyerî Devleti ..... 9

KUZAY ARABİSTAN'DA KURULAN DEVLETLER ..... 10

Nabatî Devleti..... 10

Tedmür Devleti ..... 10

Gassânî Devleti..... 11

Lahmî (Hîre) Devleti ..... 11

Kinde Devleti..... 12

ARABİSTAN'IN KALBI: HİCAZ BÖLGESİ ..... 12

Mekke'nin Şehir Olarak Ortaya Çıkışı ..... 13

Mekke'ye Putperestliğin Girişi ..... 14

Kusay b. Kilâb'ın Mekke Hâkimiyeti ve Yönetimi..... 15

Dârünnedve ..... 16

Kıyâde ..... 16

Hicâbe ..... 16

Rifâde ..... 17

Sikâye ..... 17

Mekke'nin Ticari Bir Merkez Olarak Yükselişi..... 18

Arabistan Ticaretinin Can Damarı Panayırlar ..... 19

Fil Vak'ası: Ebrehe'nin Kâbe'yi Yıkma Teşebbüsü ..... 20

Özet..... 22

Kendimizi Sınayalım..... 23

Kendimizi Sınayalım Yanıt Anahtarı ..... 24

Sıra Sizde Yanıt Anahtarı ..... 24

Yararlanılan Kaynaklar..... 25

**İslâm'ın Doğuşu ve Mekke Dönemi.....26**

## 2. ÜNİTE

HZ. MUHAMMED'İN PEYGAMBERLİK ÖNCESİ HAYATI ..... 27

Soyu, Ailesi, Doğumu ve Çocukluğu..... 27

Hz. Muhammed'in Gençliği..... 30

Hz. Hatice ile Evliliği ..... 31

Kâbe Hakemliği ..... 32

HZ. MUHAMMED'İN PEYGAMBERLİĞİ VE İSLÂM'IN MEKKE DÖNEMİ.. 33

İlk Vahyin Gelişi..... 33

İlk Müslümanlar ..... 34

Açık Davetin Başlaması ..... 35

Mekkelileri Davet ..... 36

Hamza b. Abdülmuttalib ve Ömer b. Hattab'ın Müslüman Oluşu ..... 38

Habeşistan'a Hicret.....	38
Kureyş'in Boykotu.....	39
Ebû Tâlib ve Hz. Hatice'nin Vefatı .....	40
Tâiflileri İslâm'a Davet .....	40
İsrâ ve Mi'râc .....	41
Akabe Biatları .....	41
Medine'ye Hicret .....	42
Özet.....	47
Kendimizi Sınayalım.....	48
Okuma Parçası .....	49
Kendimizi Sınayalım Yanıt Anahtarı .....	49
Sıra Sizde Yanıt Anahtarı .....	50
Yararlanılan Kaynaklar.....	51

### 3. ÜNİTE

<b>İslâm'ın Medine Dönemi.....</b>	<b>52</b>
HZ. PEYGAMBER'İN MEDİNE'DEKİ İLK FAALİYETLERİ .....	53
KUREYŞ MÜŞRİKLERİYLE İLİŞKİLER VE MEKKE'NİN FETHİ .....	53
Mekke- Medine İlişkileri .....	53
Bedir Gazvesi .....	54
Uhud Gazvesi .....	55
Hendek Gazvesi .....	56
Hudeybiye Antlaşması .....	58
Mekke'nin Fethi.....	59
Hz. Ebû Bekir'in Hac Emîri Tayin Edilmesi ve Müşriklere Son Çağrı .....	61
DİĞER MÜŞRİK ARAP KABİLELERİYLE İLİŞKİLER .....	62
Recî' Vak'ası.....	62
Bi'rîmaûne Faciası .....	62
Müreysî' (Benî Mustalik) Gazvesi.....	62
Huneyn (Hevâzin) Gazvesi.....	63
Tâif Kuşatması .....	63
Cîrâne'de Ganimetlerin Taksimi .....	64
Bazı Bedevî Kabilelerin Tutumu .....	64
YAHUDİLERLE İLİŞKİLER .....	65
Benî Kaynuka Gazvesi .....	65
Benî Nadîr Gazvesi .....	66
Benî Kurayza Gazvesi .....	66
Hayber'in Fethi.....	66
BİZANS VE DİĞER BAZI DEVLETLERLE İLİŞKİLER .....	67
İslâm'a Davet Mektupları.....	67
Mûte Savaşı.....	68
Tebük Gazvesi.....	68
ARABİSTAN'DA SİYASİ BİRLİĞİN SAĞLANMASI: ELÇİLER YILI .....	69
VEDA HACCI VE HZ. PEYGAMBER'İN VEFATI .....	70
Veda Haccı.....	70
Hz. Peygamber'in Vefatı .....	70
Özet.....	72
Kendimizi Sınayalım.....	73
Okuma Parçası .....	74
Kendimizi Sınayalım Yanıt Anahtarı .....	75
Sıra Sizde Yanıt Anahtarı .....	76
Yararlanılan Kaynaklar.....	76

## 4. ÜNİTE

<b>Hz. Peygamber ve Medine.....</b>	<b>78</b>
HİCRETEN ÖNCE MEDİNE'NİN SİYASÎ VE SOSYAL YAPISI.....	79
Yesrib'den Medine'ye.....	80
Medine Vesikası ve İç Düzenlemeler .....	80
Medine'nin İdari Yapısı ve Nüfusu .....	81
Hicretten Sonra Diğer Bazı Önemli Gelişmeler .....	82
MEDİNE'NİN ŞEHİR OLARAK ORTAYA ÇIKIŞI .....	83
Medine ve Mescid-i Nebevî.....	83
Hz. Peygamber'den Sonra Mescid-i Nebevî .....	85
Mescid-i Nebevî'nin Bölümleri .....	86
Hücre-i Saadet .....	86
Ravza-i Mutahhara .....	86
Minber .....	86
Mihrap .....	86
Mahfil .....	87
Minare .....	87
Kapılar.....	88
Diğer Bölümleri.....	88
Mescid-i Nebevî'nin Fonksiyonları .....	89
HZ. MUHAMMED'İN MÜSLÜMANLARIN İMAN, AHLAK, GÖNÜL VE AKIL DÜNYALARINDAKİ YERİ.....	90
Adları.....	90
Fiziki Özellikleri .....	90
Eşleri ve Çocukları .....	90
Hz. Muhammed'in Misyonu ve Kişisel Özellikleri .....	91
Hz. Muhammed'in Mirası.....	94
Özet .....	95
Okuma Parçası .....	96
Kendimizi Sınayalım Yanıt Anahtarı .....	97
Sıra Sizde Yanıt Anahtarı .....	97
Yararlanılan Kaynaklar.....	97

## 5. ÜNİTE

<b>Hulefâ-yi Râşidîn Dönemi-I (Hz. Ebû Bekir ve Hz. Ömer)..</b>	<b>98</b>
HULEFÂ-Yİ RÂŞİDİN KAVRAMI.....	99
Hz. Ebû Bekir Dönemi .....	100
Hz. Ebû Bekir'in Halife Seçilmesi ve İlk İcraatları.....	101
Üsâme b. Zeyd Kumandasındaki Ordunun Gönderilmesi .....	102
Ridde Hareketleri ve Bastırılması.....	103
İslam Fetihlerinin Başlaması.....	105
Hz. Ebû Bekir'in Kişiliği ve Yönetim Anlayışı .....	107
HZ. ÖMER DÖNEMİ .....	108
Hz. Ömer'in Halife Seçilmesi Bizans ve Sâsânîlerle .....	109
Mücadelenin Yoğunlaşması.....	109
Irak Cephesi .....	109
Suriye Cephesi.....	111
Hz. Ömer'in Vefatı ve Kişiliği.....	112
Hz. Ömer'in Yönetimi ve Kurumsallaşma .....	113
Hz. Ömer'in Divan Teşkilatını Kurması .....	115
Özet .....	118

Kendimizi Sınayalım.....	119
Kendimizi Sınayalım Yanıt Anahtarı .....	120
Sıra Sizde Yanıt Anahtarı .....	120
Yararlanılan Kaynaklar.....	121

## 6. ÜNİTE

### Hulefâ-yi Râşidîn Dönemi-II (Hz. Osman ve Hz. Ali)..... 122

HZ. OSMAN DÖNEMİ.....	123
Hz. Osman'ın Halife Seçilmesi ve İlk İcraatları.....	124
İran, Horasan ve Azerbaycan Fetihleri .....	125
Kuzey Afrika ve Nûbe Bölgesindeki Fetihler.....	125
Müslümanların Akdeniz'e Açılmaları ve Kıbrıs'ın Fethi.....	125
Zâtü's-savârî Savaşı.....	125
Kur'an-ı Kerim'in Çoğaltılması.....	126
İÇ KARIŞIKLIKLAR VE İSYAN .....	126
İç Karışıklıkların Vilayetlerdeki Yansıması .....	128
İsyancılar Haklı mıydı? .....	129
Olayların İsyana Dönüşmesi ve Hz. Osman'ın Katledilmesi.....	130
HZ. ALİ DÖNEMİ .....	133
Hz. Ali'nin Halife Seçilmesi ve İlk İcraatları.....	133
Hz. Ali'ye Karşı Oluşan Muhalefet ve Cemel Vakası.....	134
Sıffin Savaşı ve Hakem Olayı .....	137
Hâricîliğin Ortaya Çıkışı ve Nehrevan Savaşı.....	138
Hz. Ali'nin Vefatı ve Şahsiyeti .....	139
HZ. HASAN DÖNEMİ .....	140
Özet .....	142
Kendimizi Sınayalım .....	143
Kendimizi Sınayalım Yanıt Anahtarı .....	144
Sıra Sizde Yanıt Anahtarı .....	145
Yararlanılan ve Başvurulabilecek Kaynaklar .....	145

## 7. ÜNİTE

### Kuruluşundan Abdülmelik b. Mervan'a Kadar Emeviler.... 146

EMEVÎ DEVLETİ'NİN KURULUŞU .....	147
MUÂVİYE b. EBÛ SÜFYÂN DÖNEMİ.....	148
İslâm Fetihlerinin Yeniden Başlaması.....	149
Muâviye'nin Hilâfeti Saltanata Dönüştürmesi ve Ölümü.....	149
Muâviye'nin Şahsiyeti.....	149
I. YEZİD DÖNEMİ .....	150
Kerbela Vakası.....	151
Medine'deki Muhalefetin Bastırılması: Harre Savaşı .....	152
I. Yezid'in Abdullah b. Zübeyr'le Mücadelesi ve Mekke Kuşatması .....	152
II. MUÂVİYE DÖNEMİ.....	153
MERVAN b. HAKEM DÖNEMİ .....	154
ABDÜLMELİK b. MERVAN DÖNEMİ .....	156
Muhtâr es-Sekafî İsyanı .....	156
Abdülmelik'in Abdullah b. Zübeyr'le Mücadelesi.....	156
Hâricî İsyanlarının Bastırılması.....	157
Fetihlere Yeniden Başlanması .....	158
İbnü'l-Eş'as İsyanı.....	158
Kuzey Afrika Seferleri .....	159
Anadolu Seferleri.....	160

Abdülmelik'in Vefatı, Şahsiyeti ve Bazı Önemli İcraatları .....	161
Özet .....	163
Kendimizi Sınayalım .....	164
Kendimizi Sınayalım Yanıt Anahtarı .....	165
Sıra Sizde Yanıt Anahtarı .....	165
Yararlanılan Kaynaklar .....	167

**8. ÜNİTE**

<b>I. Velid'den Yıkılışına Kadar Emeviler .....</b>	<b>168</b>
VELİD b. ABDÜLMELİK DÖNEMİ .....	169
Velid Zamanında Fetihler .....	169
OrtaAsya Seferleri.....	170
Anadolu Seferleri.....	171
Kuzey Afrika Seferleri ve İspanya'nın Fethi .....	172
I. Velid'in Vefatı ve Şahsiyeti.....	174
SÜLEYMAN b. ABDÜLMELİK DÖNEMİ .....	174
İstanbul Kuşatması .....	175
Süleyman b. Abdülmelik'in Vefatı ve Şahsiyeti.....	176
FARKLI BİR EMEVÎ HALİFESİ PORTRESİ ÖMER b. ABDÜLAZİZ.....	176
Ömer b. Abdülaziz'in Yönetim Anlayışı .....	177
Abbasî Daveti'nin Başlaması.....	179
YEZİD b. ABDÜLMELİK DÖNEMİ .....	180
ÇÖKÜŞE DİRENEN HİŞAM b. ABDÜLMELİK.....	181
Türklerle Mücadelenin Yoğunlaşması.....	182
Zeyd b. Ali'nin Hilâfeti Emevîlerden Alma Çabası.....	183
Hişâm Döneminde Mısır ve Kuzey Afrika'daki Gelişmeler .....	183
Bizans'la İlişkiler.....	184
Hişâm'ın Bazı İcraatları ve Vefatı .....	185
SON DÖNEM EMEVÎ HALİFELERİ .....	186
Velid b. Yezid.....	186
Yezid b. Velid.....	187
İbrahim b. Velid .....	187
EMEVÎLERİN YIKILIŞI VE II. MERVAN.....	188
Haricîlerle Mücadele .....	189
Abdullah b. Muâviye ve Emevî İktidarı .....	190
Zap Suyu Savaşı ve Bir Dönemin Kapanışı.....	190
Emevî Devleti'nin Çöküş Sebepleri.....	191
Özet .....	193
Kendimizi Sınayalım .....	195
Kendimizi Sınayalım Yanıt Anahtarı .....	196
Sıra Sizde Yanıt Anahtarı .....	196
Yararlanılan Kaynaklar.....	197

**9. ÜNİTE**

<b>Endülüs'te İslâm Hâkimiyeti I (Fetihten 1031'e Kadar) .....</b>	<b>198</b>
MÜSLÜMANLAR İSPANYA'DA.....	199
Müslümanlardan Önce İspanya.....	200
İspanya'nın Fethi .....	200
ENDÜLÜS'TE VALİLER DÖNEMİ (714-756).....	202
ENDÜLÜS'TE EMİRLİK DÖNEMİ (756-929).....	204
ENDÜLÜS'TE HİLAFET DÖNEMİ (929-1031) .....	209

Özet.....	215
Kendimizi Sınayalım.....	216
Sıra Sizde Yanıt Anahtarı .....	217
Kendimizi Sınayalım Yanıt Anahtarı .....	217
Yararlanılan Kaynaklar.....	218

## 10. ÜNİTE

<b>Endülüs'te İslâm Hâkimiyeti II (1031-1492) .....</b>	<b>220</b>
MÜLÛKÛ'T-TAVÂİF DÖNEMİ (1031-1091).....	221
Cehverîler (1031-1070).....	222
Abbâdîler (1023-1091).....	223
Eftasîler (1022-1095).....	223
Zîrîler (1025-1090).....	224
Hûdîler (1039-1146) .....	224
Zünnûnîler (1037-1097) .....	224
MURÂBITLAR DÖNEMİ (1091-1147) .....	225
MUVAHHİDLER DÖNEMİ (1147-1229).....	227
Reconquista Sürecinde İspanyol Krallıkların Hâkimiyetinde Müslümanların Durumu .....	230
NASRÎLER (BENÎ AHMER DEVLETİ) DÖNEMİ (1232-1492).....	231
1492-1614 ARASINDA ENDÛLÛS MÜSLÛMANLARI.....	235
Kastilya Krallığı'nın Endülüs Müslümanları Hıristiyanlaştırma Politikası	235
Endülüs Müslümanlarının Kuzey Afrika'ya Göçü ve Osmanlı Yardımı.....	237
Özet.....	239
Kendimizi Sınayalım.....	240
Okuma Parçası .....	241
Kendimizi Sınayalım Yanıt Anahtarı .....	242
Sıra Sizde Yanıt Anahtarı .....	243
Yararlanılan Kaynaklar.....	243



## Önsöz

İslâm'dan önce Arabistan'da genellikle göçebe ve yarı göçebe hayatı yaşayan kabile topluluklarının kayda değer önemli bir tarihleri yoktu. Atalarından dolayı geçmişlerine bağlı olan Araplar, tarihî bilgileri kayda geçirmeyip hafızalarında yaşatırlardı. Daha çok sözlü kültüre dayanan bu tarih anlayışı Hz. Muhammed'in tebliğ ettiği son dinin kitabı Kuran-ı Kerim'in de etkisiyle gerçek anlamda tarihsel niteliği ön plana geçerek, geçmişe yeni bir bakış açısının ortaya çıkmasına sebep oldu. Çünkü tarihî malzemeyi insanı terbiye etmek ve dünyadaki medeni hayatın gidişatını öğretmek için kullanan Kuran-ı Kerim, başta geçmiş olmak üzere insan hayatının çeşitli yönlerine genişçe yer vererek, son peygamber Hz. Muhammed'e kadar peygamberlerin birbirlerinin takipçisi olduklarını vurgulayarak evrensel bir tarih anlayışı getirmiştir. Ayrıca dünyanın gidişatı ve insanların yaratılış gayesine uygun anlatılan çeşitli kıssalarda herhangi bir ırk veya milletin tarihine odaklanıp övülmeden, insanın doğuştan günahsız olduğu ve bütün insanlık tarihinin bir bütünlük içerisinde düşünülmesi gerektiği vurgulanarak, dünya tarihine yönelik ilgilenme salık verilir. Bütün bunlarda insanoğlunun tanıdığı ve bildiği olaylardan daha fazla etkilendiğinin üzerinde durularak tarih şuurunun önemine işaret edilir.

İslâm tarihi, kültür ve medeniyeti zaman, mekân ve etki bakımından olmak üzere üç boyutlu olup dünya tarihinin önemli bir parçasıdır. Dünya tarihinin VII. yüzyıldan günümüze önemli bir bölümünü İslâm tarih, kültür ve medeniyeti kapsamaktadır. Bu süreçte İslâmiyet, doğduğu Mekke ve Medine'den itibaren Arabistan'ı; Anadolu, Irak, Suriye, Filistin, Mısır ve Kuzey Afrika'yı; Sicilya, Endülüs ve Balkanlar'ı; Mâverâünnehir ve Doğu Türkistan'ı; İran, Afganistan ve Hindistan'ı içine alan geniş bir coğrafyanın en belirleyici unsuru olmuştur. Bu geniş coğrafyada Hz. Peygamber ve Hulefâ-yi Râşidîn döneminden sonra çok sayıda devlet ve hanedan ortaya çıktı. Siyaset ve hukuk başta olmak üzere sosyal hayatın bütün yönlerinden, mimari yapılara, sanat ve edebiyat eserlerine kadar bütün hayatı kuşatan ve bu coğrafyayı dönüştüren bu yeniden yapılanmaya en büyük etkiyi İslâmiyet yaptı. Özellikle VII. yüzyıldan başlayıp XIII. yüzyıla kadar devam eden dönemde dünya medeniyet tarihinin ekseninde İslâm medeniyetinin ağırlığı daima hissediliyordu. Uygarlıkların doğuşlarında ve gelişme süreçlerinde bir başka medeniyetten doğrudan veya dolaylı bir şekilde olumlu veya olumsuz anlamda etkilenmeleri doğal ve kaçınılmaz bir gerçektir. Bu bakımdan uygarlıklar arasında çatışma ve zıtlıklar olsa bile, içte bir takım uzlaşmalar ve karşılıklı etkileşimler hep olagelmıştır. Ancak her medeniyet kendini diğerlerinden ayıran bir takım temel özelliklere sahiptir. Bu bağlamda İslâm medeniyeti de Kuran ve Sünnet'e dayanmaktadır. Müslüman toplumların sosyal yapılarında, kültürel karakterlerinde, siyasi, idari, adli, askeri ve iktisadi kurumlarında bu iki kaynağın damgası vardır. Doğuş sürecindeki bu iki temel kaynağa, gelişme sürecinde yazılı literatür, arşiv belgeleri, sanat eserleri, diğer medeniyetlerin yaşayan unsurları ve onlardan yapılan tercüme gibi daha başka kaynaklar da eklenmiştir.

İslâm Tarihi ve Medeniyeti I adlı bu kitabın ilk altı ünitesini İslâm öncesinden başlayarak Hz. Peygamber ve Râşid halifeler dönemi oluşturmaktadır. Hz. Peygamber dönemi, onun hayatı ve şahsiyetiyle tek başına bir olay gibi telakki edilmeyip, dünya ve insanlık tarihinin bir parçası, Hz. Adem'den itibaren gönderilen peygamberler silsilesinin son halkası olarak ele alınmıştır. İslâm öncesi ve sonrası bir bütünlük içerisinde ele alınarak Hz. Peygamber'in öncülüğünde gerçekleştirilen değişim ve dönüşümün daha iyi anlaşılmasına çaba gösterilmiştir. Hz. Peygamber döneminden sonra ilk dönem İslâm tarihinin en önemli zaman dilimi Hulefâ-yi Râşidîn'dir. Zira Hz. Peygamber'in terbiyesinde yetişen halifelerinin icraat ve uygulamaları sonraki dönemlerde Müslüman devlet ve toplumlarda daima en önemli referans kaynağı olmuştur. Kitabın son dört ünitesi Emevîler ve Endülüs tarihinden oluşmaktadır. Bu bölümde ağırlıklı olarak siyasi tarihe yer verilmiş ve medeniyet tarihiyle ilgili gelişmeler İslâm Tarihi ve Medeniyeti II adlı kitaba bırakılmıştır.

Kitaptaki 1, 4 ve 8. üniteler Doç. Dr. Mustafa S. Küçükkaşçı, 2, 3 ve 7. üniteler Doç. Dr. Casim Avcı, 5. ünite Prof. Dr. Mustafa Fayda, 6. ünite Prof. Dr. İsmail Yiğit, 9. ünite Doç. Dr. Birsal Küçüksipahioğlu ve 10. ünite ise C. Ersin Adıgüzel tarafından kaleme alınmıştır. Bu vesileyle projenin başından itibaren uyumlu ve özverili bir çalışma sergileyen kıymetli hocalarıma teşekkür etmek yerine getirilmesi gereken bir ödevidir. Hocalarımızın yıllar süren araştırmalar neticesinde elde ettikleri bilimsel birikim ve tecrübenin ürünü olan bu kitabın oluşumunda Türkiye Diyanet Vakfı İslâm Ansiklopedisi maddelerinin de önemli katkısının olduğu belirtilmesi gereken bir husustur. Bu çerçevede adı geçen ansiklopedinin hazırlanarak bilim dünyasının hizmetine sunulmasına katkıda bulunanlara teşekkür etmeyi bir vazife telakki ediyorum. Bu çalışmanın öğrencilerimiz başta olmak üzere ilgilenen herkese faydalı olmasını umuyorum.

Editör

Doç.Dr. Mustafa S. KÜÇÜKAŞCI



# İSLAM TARİHİ VE MEDENİYETİ-I



## Amaçlarımız

Bu üniteyi tamamladıktan sonra;

- Arabistan'ın coğrafi durumunu tanımlayabilecek,
- Arabistan'ın kuzey ve güneyinde kurulan devletleri sınıflandırabilecek,
- Hicaz bölgesi ile Mekke'nin önemini açıklayabilecek,
- İslâmiyet'in ortaya çıktığı dinî ve sosyo-kültürel zemini anlatabileceksiniz.

## Anahtar Kavramlar

- Hicaz, Mekke, Yesrib, Tâif, Kâbe, San'a
- Adnânîler, Kahtânîler, Kureys, Sebeliler, Kindeliler, Kusay b. Kilâb, Hz. İbrahim, Hz. İsmail, Hâşim b. Abdümenâf, Abdülmuttalib
- Dârünnedve, Rifâde, Sikâye, Hicâbe, Eyyâmü'l-Arab, Ukaz
- Hanîf, Şirk, Paganizm, Câhiliye, Bedevî, Amr b. Luhay, Ebrehe

## İçindekiler

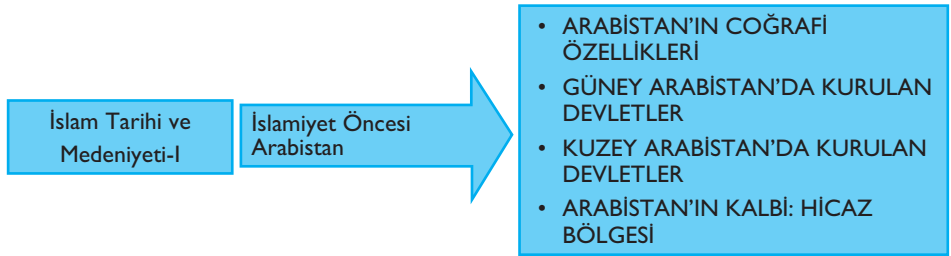

# İslamiyet Öncesi Arabistan

## ARABİSTAN'IN COĞRAFİ ÖZELLİKLERİ

İslâm'ın doğup geliştiği Arabistan, insanlık tarihi bakımından yeryüzündeki en önemli bölgelerin başında gelir. Asya, Avrupa ve Afrika kıtalarının kesişme noktasında yer alan dünyanın en büyük yarımadalarından **Şibhü Cezîreti'-Arab'a Türkçe'de Arap yarımadası veya Arabistan** denilir. Doğuda Basra Körfezi ve Uman Denizi, güneyde Arap Denizi ve Aden Körfezi, batıda Kızıldeniz ve Akabe Körfezi ile çevrilidir. Genellikle **Tihâme, Hicaz, Necid ve Yemen** adlarıyla dört bölüme ayrılır. Arabistan'ın batısında Kızıldeniz kıyısında genişliği yer yer 80-100 km.yi bulan dar bir kıyı ovası olan **Tihâme** yer alır. Bu bölgede sahilin hemen gerisinde bir bölümünde sönmüş volkanik alanların bulunduğu güneyden kuzeye Serât adı verilen sıradağlar silsilesi uzanır. Kuzeyde Ürdün'ün liman şehri Akabe'den güneyde Yemen sınırındaki Asîr'e ve doğuda Necid çöllerinden Irak'a kadar uzanan Hicaz, Arabistan'ın en önemli ve müstakil bölgesidir. Şam'dan Necran'a kadar uzanan dağları yer yer kesen vadilerden meydana gelen Hicaz coğrafi görünüş bakımından farklılık arz eder. Bölge içerisinde düz araziler, dağlar, alçak kısımlar, harreler, vadiler ve çöller yan yana yer alır; kurak arazilerin uzantıları üzerinde tarıma, dolayısıyla yerleşik hayatın gelişmesine imkân veren bazı vahalar da vardır. Arap yarımadasının ortasında alçak kısımları Irak ve Suriye'ye, yüksek kısımları da Tihâme ve Yemen'e bakan Necid platosu yer alır. Üç taraftan çöllerle çevrili olan Necid, 1400 metreye kadar yükselen bazalt ve kireçli taşlarla örtülü sıradağlarla parçalı bir görünüm sunar. Kuzeydoğusunda sadece ilkbaharda yeşillenen geniş vadilerin bulunduğu kısımda yerleşim yoğundur. Necid'in güneydoğusundaki Yemâme ile Bahreyn'e el-Arûd adı verilir. Arabistan'ın güneybatısında kuzeyinde Necrân, ortasında San'a ve güneyinde Taiz yaylalarıyla ünlü olan Yemen yer alır. Yemen'in güney ve güneydoğusundaki dağlık ve dağlık olduğu kadar vadilerle çokça yarılmış bölgeye Hadramut denilir. Güney sahillerinde dar bir şerit halinde uzanan Hadramut'un doğusunda Uman, güneyinde Aden körfezi, kuzeyinde ise Suudi Arabistan'la arasını ayıran Rub'ulhâlî çölü yer alır. Arap yarımadasının kuzeyindeki Nüfûd ile Rub'ulhâlî çöllerini küçük şerit bir halindeki Dehnâ çölü bağlar.

Arabistan'ın büyük kesimi sıcak ve kurak kuşakta yer alır. Yağışlar kıt olup, yazlar dayanılması güç derecede sıcak geçer. Gece ile gündüz arasındaki sıcaklık farkı çok fazladır. Sıcaklık kuzeyden güneye ve plato kesiminden alçak kesimlere inildikçe daha da artar ve ara sıra 50 dereceyi aşar. Günümüzde sahip olduğu zengin petrol ve doğalgaz kaynaklarından dolayı ortadoğunun jeopolitik açıdan en

önemli bölgesi olan Arap yarımadası Suudi Arabistan, Yemen Cumhuriyeti, Uman, Birleşik Arap Emirlikleri, Katar, Bahreyn ve Kuveyt ile Irak ve Ürdün'ün bir kısmının sınırları içinde kaldığı bölge olup yüzölçümü 3 milyon kilometrekareden biraz fazladır.

DİKKAT



İslâm'dan önce Arabistan'ın coğrafi ve fizikî yapısı hakkında daha geniş bilgi için P. Hitti'nin *Siyâsî ve Kültürel İslâm Tarihi* adlı eserinin ilgili bölümlerine başvurabilirsiniz.

Şekil 1.1

Arabistan Fizikî Haritası

**Kaynak:** TDV İslâm Ansiklopedisi, III, 249.

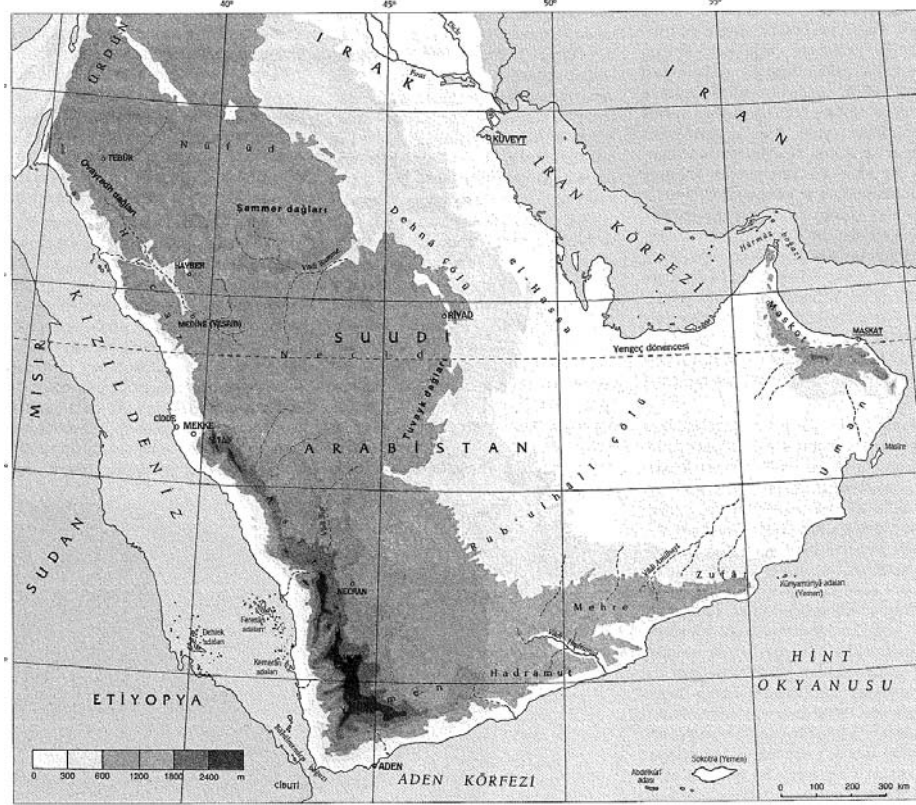

Arabistan tamamen susuz, bitkiszik ve çöllerle kaplı bir alan değildir. Binlerce yıldır ziraat yapılan ve bol ürün elde edilen kısımları vardır. Vadilerde çeşitli ürünler yetiştirilir. Hicaz hurma, Yemen buğday, Asır zambak, Tâif de üzüm üretimiyle meşhur olup Yemâme bölgenin tahıl ambarıdır. Tarih boyunca Mezopotamya ile Akdeniz'in güney ve doğu sahilllerinde bulunan ülkelerin kültürlerinde daima önemli bir yer işgal eden hurmanın anavatanı Arap yarımadasıdır. Hurma Arabistan üzerinde bulunan bütün vahaların en önemli ağacıdır. Bu bakımdan Arabistan'ın yerleşik ve göçebe nüfusunun temel gıda maddeleri arasında birçok türü olan hurma en başta gelir. Hurmanın meyvesinin yanında odunundan ve lifinden yararlanılır. Tarım türleri bakımından yarımadanın en önde gelen bölgesi olan Yemen'de hurmadan başka çeşitli meyveler, hububat ayrıca bir tür uyuşturucu elde edilmesine yarayan kat bitkisi, tütüsü ve kahve yetiştirilir. Kahve Arabistan'ın güney ucunda 1000-2000 m. arasında kalan platolar üzerinde yaygın olarak üretilir.

Arabistan'daki tarım ürünlerinden hurmanın özel bir yere sahip olması gibi evcil hayvanlardan devenin de ayrı bir yeri vardır. Çünkü sıcak ve kurak iklimin yaşandığı bölgelerde uzak mesafeler arasındaki taşımacılığa uygun yapısıyla deve çöllerde yaşayan göçebeler için büyük bir öneme sahiptir. Araplar eti, sütü, derisi, yünü, gübresinin yanında yük ve binek aracı olarak kullandıkları deveye 'çöl gemisi' derler. Göçebeler sadece ihtiyaçları için değil vahalardaki yerleşik insanlara satmak için de deve yetiştirirler. İlkçağdan beri sadece develerle baştanbaşa geçilebilen yarımadayı günümüzde geniş asfalt yollar katetmektedir. Araplar için ata sahip olmak üstünlük ve zenginlik belirtisiydi. Bununla birlikte at hiçbir zaman göçebelerin hayatında deve kadar önemli olmadı. Daha çok Umman Denizi'nin yoğun balıkçılık alanı olduğu Arap yarımadasındaki denizlerin hepsi balıkçılık bakımından önem taşımaz. Basra körfezi balıkçılığın yanında diğer bir deniz aktivitesi olan mercan ve inci avcılığına elverişlidir.

## Arabistan'ın Sakinleri

Yarımadanın esas sakinleri günümüzde dünyanın en kalabalık **Sâmî** kavmi Araplardır. Arapların tarihin eski devirlerinde yaşayan daha sonra çeşitli sebeplerle yok olan kısmı Arab-ı bâide hakkında çok fazla bilgi yoktur. Kur'an-ı Kerim'de adları geçen Âd, Semûd başta olmak üzere Medyen, Casîm, Amâlika vb. bunlardandır.

Arapların soyları devam eden kısmı Arab-ı bakiye ise Arab-ı âribe ve Arab-ı musta'ribe olmak üzere iki ana kola ayrılır. Bu ayrım dil ve kültürden kaynaklanır. Kahtânîler ve Adnânîler veya güney ve kuzey Arapları da denilen bu iki kol arasında sosyal hayat, lehçe, din, ahlâk ve gelenek bakımından farklılıklar mevcuttur. Bu bakımdan Arabistan'ın tarihi, bu ülkenin sahip olduğu çok geniş sınırlar, farklı coğrafi şartlar ve bu ayrım sebebiyle, güney ve kuzey olarak ele alınmalıdır. Güney Arapları yerleşik hayatı benimsemişken Kuzey Araplarının Kureys hariç büyük kısmı göçebe veya yarı göçebeliliği yeğlemişlerdir. Arapların bu şekilde ikiye ayrılmalarına rağmen tarihin çeşitli zamanlarında siyasi ve iktisadi sebeplerle güneyliler kuzeye, kuzeyliler de güneye göç ederek birbirleriyle karıştılar. Bu iki büyük kola mensup Arap kabileleri Câhiliye döneminde olduğu gibi İslâmiyet'ten sonra da birbirleriyle sürekli mücadele ettiler.

Hız. Nuh'un büyük oğlu Sâm'a nispet edilen kavimlerdir. Esasen kültürel çevreyi ifade eden Sâmî kavramı Arabistan, Afrika, Irak ve Suriye'nin çeşitli bölgelerindeki benzer özelliklere sahip diller konuşan Akkadlar, Ârâmîler, Bâbillîler, Asurlular, Süryânîler, Nabatîler, İbrânîler, Habeşler, Fenikeliler, Ken'ânîler, Amurîler ve Araplar gibi kavimleri kapsar.

**Kır, sahra, çöl anlamlarındaki bâdiyede develeriyle birlikte konargöçer olarak yaşayan bedeviler deve veya keçi kılından yapılmış çadırlarda ikamet ettiklerinden ehlü'l-veber, ehlü'l-hıyâm veya sekenetü'l-hıyâm adlarıyla anılırlar. Köy, kasaba ve şehirlerde kerpiçten yapılmış evlerde yerleşik hayat yaşayanlara ise ehlü'l-medey adı verilir. İlk defa Kur'an-ı Kerim'de, yerleşik hayat yaşayan Araplarla bedevî Araplar birbirinden ayrılarak bedeviler a'râb olarak adlandırılmıştır. Böylece bir ırkın adı olmakla birlikte yarımadanın köy ve şehirlerinde yaşayanlarına arap, çölde göçebe olarak yaşayanlara ise bedevî anlamında a'râb denilmiştir.**



DİKKAT

## Arab-ı Âribe

Kahtânîler adı verilen bu kabileler grubunun anavatanı Yemen'dir. Bu sebeple Güney Arapları olarak da bilinirler. Cürhüm ve Ya'rub olmak üzere önce iki büyük kola ayrılır. Ya'rub'dan da Kehlân ve Himyer adında iki ayrı koldan birçok alt kol meydana gelmiştir. Bu kabileler değişik zamanlarda değişik sebeplerle anavatanlarını terk ederek Arabistan'ın çeşitli bölgelerine yerleştiler. Bunlar arasında Yesrib'e yerleşen Evs ve Hazrec, Mekke'ye yerleşen Cürhüm, Hîre'ye yerleşen Lahm ve Cüzam sayılabilir.

### Arab-ı Müsta'ribe

Aslen Arap olmayıp sonradan Araplaşan kabilelerden meydana gelir. Kuzey Arapları adıyla da bilinen bu kabilelerin soyu Hz. İbrahim'in oğlu Hz. İsmail'e dayandığı için İsmaililer veya soyundan uzak torunlarına nispetle Adnânîler, Meaddîler, Nizârîler diye de anılır. Hz. İsmail Mekke'ye geldiğinde babası gibi Ârâmîce, Keldânîce veya İbrânîce konuşuyordu. Hz. İsmail ve soyu Arapça'yı Mekke'de öğrenip Cürhümlülere karışarak Araplaştığı için Arab-ı müsta'ribe adıyla anılmıştır. Hz. Peygamber'in yirmi birinci göbekten atası olan Adnan'a mensup olan Adnânîler nüfusları çoğalınca anayurtları Mekke'den çeşitli yerlere dağıldılar.

#### DİKKAT



**Arabistan'ın geçmişine dair elde edilen sınırlı sayıdaki arkeolojik belge, bölgede Yontma Taş ve Cilâlı Taş devirlerinde hayat olduğunu göstermektedir.**

Kadim tarihleri Arabistan'ın tarihiyle iç içe olan Arapların ilk devirleri hakkında çok fazla bilgi yoktur. Arap yarımadasının coğrafi ve fizikî şartlarının arkeolojik araştırmalara çok elverişli olmaması Araplar hakkındaki en eski bilgilerin komşu kavimlerin yazılı belgelerinden öğrenilmesine sebep olmaktadır. Kökeni hakkında farklı görüşlerin olduğu **Arap kelimesine ilk defa Asur Kralı III. Salmanasar'ın yıllıklarının, 853 yılındaki büyük bir ayaklanmanın bastırılmasını anlatan kısmında rastlanır.** Bu tarihten **milattan önce VI. yüzyıla kadar Asur ve Bâbil** kitabelerinde Aribi, Arabu ve Urbi adları sıkça yer alır. **Herodotos'tan itibaren de eski Yunan ve Latin kaynaklarında** Arabia ve Arap kelimeleri geçer.

Büyük İskender'in Perslere karşı başarıyla sonuçlandığı Asya seferinde Suriye ve Mısır ile Kuzey Arabistan'ı da hâkimiyeti altına almış olmalıdır. İskender'den sonra Helenistik krallar arasındaki iktidar mücadelesinde Araplar az da olsa rol üstlendiler. Ancak gerek Selevkoslar gerekse Ptolemaioslar yarımadasının içlerine nüfuz edemediklerinden Araplar egemenliklerini sürdürdüler. Roma İmparatorluğu da Mısır, Filistin ve Suriye'ye hâkim olunca temasa geçtiği Arap Nabatî ve Palmira krallıklarıyla iyi münasebetler kurmasına rağmen Arabistan'ın içlerine nüfuz edemedi. Nitekim Roma İmparatorluğu, Arap yarımadasında kurulan devletlerle daha ziyade iyi ilişkiler kurarak vahşi çöl ile kendi arasında bir tampon bölge oluşturmayı benimsedi. En eski yerleşim yerlerinden olan Arap yarımadasının güney ve kuzeyinde İslâm öncesi dönemde çeşitli devletler kuruldu. Orta Arabistan'daki Hicaz 'da ise İslâmiyet'e kadar herhangi bir devlet kurulmadı ve bölgedeki insanlar kabileler halinde yerleşik veya göçebe olarak her hangi bir otoriteye bağlı olmadan yaşadılar.

#### SIRA SİZDE



1

**Adnânî Arapların atası ile meşhur kabile ve kollarını araştırınız.**



Şekil 1.2

Arapların iki büyük koluna mensup kabilelerin soyağacı

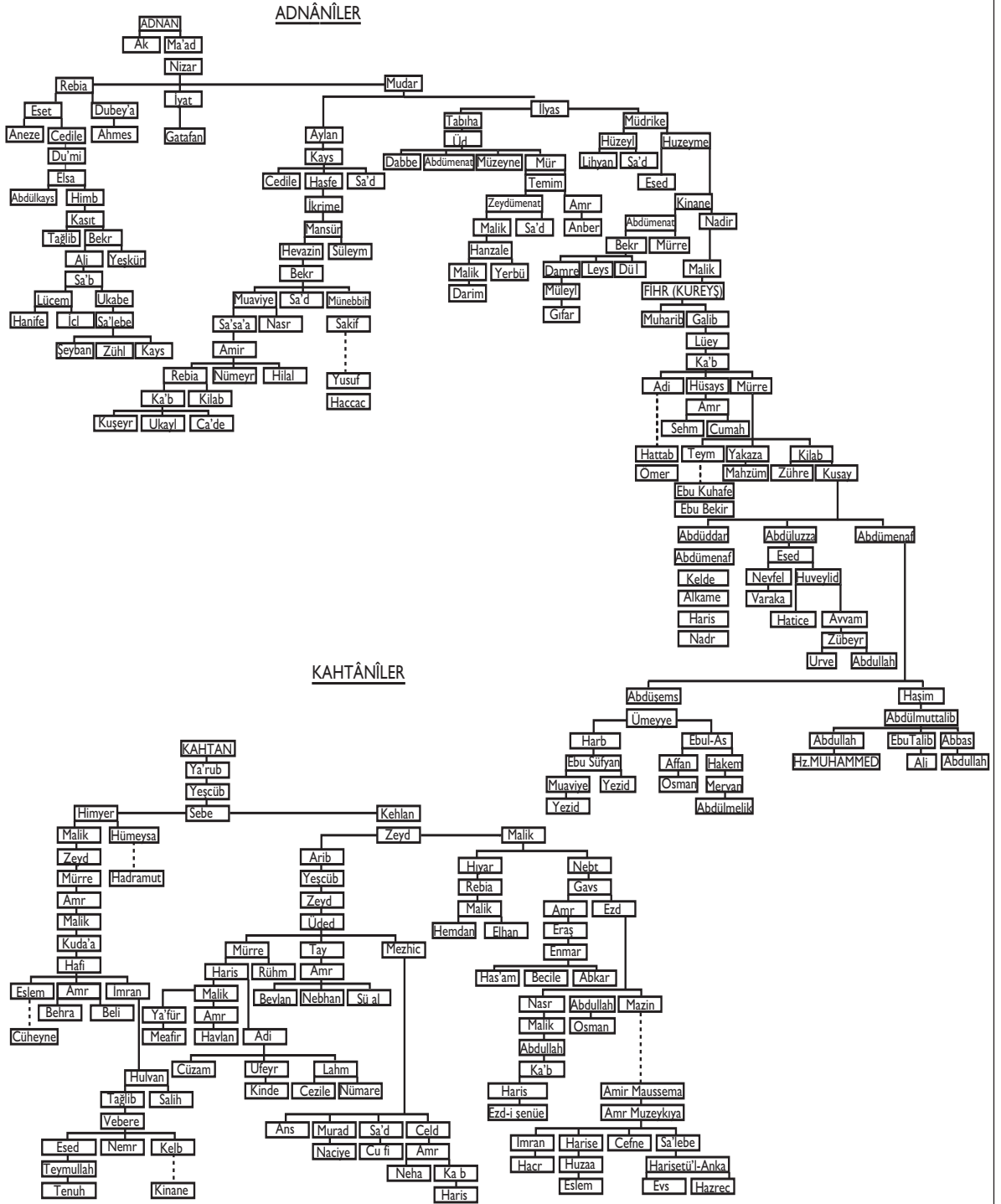

Kaynak: TDV İslâm Ansiklopedisi, III, 324.

## GÜNEY ARABİSTAN'DA KURULAN DEVLETLER

Güney Arabistan'da Maînliler, Sebeliler ve Himyerîler hüküm sürdü, ardından bölge Habeşliler ve Sâsânîlerin eline geçti. Bu arada Güney Arabistan'da milattan birkaç asır önce Hadramutlular, Katabanlılar, Karililer gibi bazı küçük hanedanların hâkimiyetleri de söz konusudur.

### Maîn Devleti

Merkezi **San'a'nın doğusunda harabeleri bulunan Maîn şehridir**. Maîn Krallığı m. ö. **1400-650** yılları arasında **Yemen'de** hüküm sürdü. Yedi tabakadan oluşan Maîn hükümdarlarının sayısı yirmi ikidir. Günümüze ulaşan Maînlilere ait paralar hangi hükümdar tarafından basıldığını gösteren ön yüzü dışında Büyük İskender'in darp ettirdiği paraların aynısıdır. Ekonomik bakımdan çok gelişmiş olan Maînliler Arabistan ürünleriyle Hindistan ve Çin'den gelen ticaret mallarını Suriye, Filistin ve Mısır'a satarak büyük gelir elde ederlerdi. Başkent Maîn'in dışında Berâkış, Athlula, Beycan, el-Beydâ, Nestum, Nesca, Lûk Maînliler'in meşhur şehirleri arasında sayılabilir.

#### DİKKAT



**Arabistan'da ilk defa para Maîn kralları tarafından bastırılmıştır.**

### Sebe Devleti

Güney Arabistan'da Maîn Devleti'nden sonra hüküm süren devletlerin ikincisi Sebe Devleti'dir. Başkenti San'a'nın doğusunda ticaret yollarının kavşağında yer alan Me'rib'dir. Kuruluş tarihi bilinmeyen Sebe Devleti'nin m.ö. X. yüzyıl öncesinden itibaren mevcut olduğu tahmin edilmektedir. Tarihçiler Sebe Devleti'ni **Mukarribler Dönemi (m.ö. ? -m.ö. 650)** ve **Melikler Dönemi (m.ö. 650-115)** olmak üzere iki devreye ayırır. Mukarribler döneminde Sebe Devleti'nin başkenti **Sırvâh** idi. Kur'an-ı Kerim'de de işaret edildiği gibi Sebe toplumu son derece gelişmişti. Verimli topraklara sahip olan Sebeliler **ziraat ve ticaret** alanında önemli gelişme kaydettikleri gibi **güzel kokulu bitkiler yetiştirmekle** de ünlüydüler. Ticari faaliyetleri Kuzey Arabistan ve Akdeniz ülkeleriyle Afrika'nın kıyı, hatta iç bölgelerine kadar uzanıyordu. Ülkelerarası ticaretteki başarıları ve meşhur barajları sayesinde geliştirdikleri ziraatçılıkla büyük servetler edinen Sebe hükümdarları başta **Me'rib** olmak üzere **Necran, Sırvâh, Gurâb ve Nakbülhucre** gibi büyük şehirlerde kalıntıları günümüze ulaşan çok sayıda saray, köşk, mabet ve kale inşa ettiler. **Şehirlerin etrafını surlarla çevirdiler**. Sebelilerin mühendislik alanındaki gelişmişliğinin bir sembolü olan **Me'rib Barajı** çok meşhurdur.

Kur'an-ı Kerim'in otuz dördüncü suresinin adı Sebe'dir. Bu sürede tevhid ilkesini pekiştirmek için sıkça çok tanrı inancı tenkit edilir. Allah'ın dünya hayatına lutfettiği hükümler ve refah gibi nimetlerin geçiciliğine dikkat çekilir. Hz. Süleyman'ın peygamberlik ve hükümdarlığı Neml suresinde anlatılır. Süleyman Peygamber zengin ve güçlü bir ülke olan ve halkı güneşe tapan Sebe melikesine bir elçi göndererek onu ve halkını tevhid inancına davet eder. O da Kudüs'e giderek Süleyman Peygamber'le bizzat görüşür, onun peygamberliğini ve tevhid inancını benimser. Hz. Süleyman ile görüşen Sebe melikesinin kim olduğu hususu açık değildir. Tevrat'ta da yer alan bilgilerden yola çıkılarak burada kastedilenin ünlü Sebe kraliçesi Belkis olduğu yorumu yapılır. Bu bağlamda onun milattan önce X. yüzyılda yaşamış, Hz. Süleyman'ın çağdaşı bir Arap kraliçesi olduğu söylenebilir. Ancak onun kraliçesi olduğu Arap kavminin Sebeliler mi, yoksa onlardan daha önce aynı bölgede yaşayan Maînliler mi olduğu belli değildir.

Sebe Devleti'nin eski merkezi olan Me'rib şehri yakınındaki su seddidir. Sebe Seddi veya Arim Seddi olarak da bilinir. Kur'an-ı Kerim'de **(Seylül'arim)** adıyla yer alan sel baskınıyla ortadan kalkmıştır.

Güney Arabistan'da milattan önce V. yüzyıldan sonra **Hemdân kabilesi** etkili olmaya başladı. Hanedan mensupları arasındaki uyuşmazlıklar yüzünden çıkan iç savaşlar sıkıntıları daha da artırdı. Sebelilerin akrabalarından olan **Himyerî kabilesinin lideri Yeşerha b. Yahdup** Sebe'yi ele geçirdi; Melikü Sebe ve Zû Reydân unvanıyla Himyerî Devleti'ni kurdu (m.ö. 115). Böylece Sebe Devleti tarihe karıştı.

## Himyerî Devleti

Arapların Kahtânîler koluna mensup olan Himyerîler kısa zamanda bütün Yemen'i ele geçirdiler. Devletin başkenti Reydân daha sonra Zafâr adıyla meşhur oldu. Himyerîler Maîn ve Sebe devletlerinin aksine yayılmacı bir politika izleyerek sınırlarını, milattan sonra III. yüzyılın sonlarına doğru Hadramut ve Orta Arabistan'a kadar genişlettiler. Böylece askerî bakımdan Arap yarımadasının en güçlü ve nüfus bakımından en kalabalık devleti haline gelen Himyerîler, Habeşliler ve Perslerle mücadeleye giriştiler. Çevredeki çöller bölgeye doğal bir koruma sağlıyordu. Himyerîlerin birinci hâkimiyet devri IV. yüzyılın başına kadar devam eden feodalite dönemidir. Bu dönemde hükümdar bir derebeyi olarak görülür ve kalede otururdu. İkinci hâkimiyet dönemi ise IV. yüzyılın başından 525 yılına kadar devam eder; hükümdarlara "tübba" denilmesinden dolayı "tebâbia devri" adıyla anılır. Ancak Hadramut'a da sahip oldukları takdirde bu unvanı alabilen tübbaların sayısı dokuzdur. Güney Arabistan'ın İslâm öncesi en uzun ve en parlak medeniyetini temsil eden Himyerî Devleti, Akdeniz havzası ile Uzakdoğu arasındaki kara ve deniz ticaret yolu üzerinde bulunduğundan hareketli bir iktisadi yapıya sahipti. Güneyden ve kuzeyden gelen bütün yolların kavşak noktasında yer alan San'a en önemli ticaret merkeziydi. Debâ, Mehre, Aden, Sebâ ve Râhiye'de kurulan panayırlar Arabistan'ın yanında Akdeniz ve Çin-Hint ülkelerinden gelen tüccarlar için buluşma noktasıydı. Bununla birlikte zenginlikleri daha çok lüks maddelere dayanan Himyerîlerin zamanla savaşçı iradeleri zayıfladı. Hristiyan Bizans ile Ateşperest İran'ın takip ettikleri dinî ve ekonomik politikaları ile Habeş saldırıları bölgedeki huzur ve istikrarın giderek kaybolmasına sebep oldu.

Arabistan'da Hristiyanlıkla Yahudiliğin rekabet ettiği IV. yüzyılda Himyerîler Yahudileri, Habeşliler ile Bizanslılar ise Hristiyanları destekliyordu. Yahudiliği kabul eden son Himyerî hükümdarı Zû Nüvâs, Hristiyanları Yahudiliği kabul etmeye zorladı. Kabul etmeyen birçok Necranlı Hristiyanı "uhdûd" adı verilen ateş çukurlarında diri diri yakarak cezalandırdı. Kur'an-ı Kerim'de bu olaya işaret edilerek yapanlar şiddetle kınanır (el-Burûc 85/4-9). Himyerîlerin zulmüne uğrayan Hristiyanların yardım çağrısı üzerine Habeş Aksum Kralı Kaleb ela-Asbaha, Zûnüvâs'ı mağlûp ve katledip Himyerî Devleti'ne son verdi (m. 525). Bundan sonra Yemen yaklaşık yarım yüzyıl Habeşlilerin elinde kaldı. Habeşistan'ın Yemen valisi Ebrehe başta olmak üzere Habeşlilerin kötü idaresi Yemen'de memnuniyetsizliği artırdı. Himyerî hükümdar ailesinden Seyf b. Zû Yezen Sâsânî hükümdan Enûşirvân'ın yardımıyla Habeş egemenliğine son verdi. Onun bir suikast sonucu öldürülmesiyle Yemen'de İslâm dönemine kadar sürecek Sâsânî dönemi başladı.

**İslâmiyet öncesi Arap tarihi ve Arabistan'da kurulan devletler konusunda en geniş kapsamlı bilgi Cevad Ali'nin *el-Mufassal fî târîhi'l-Arab kable'l-İslâm* adlı on ciltlik eserinde yer alır.**



## KUZEY ARABİSTAN'DA KURULAN DEVLETLER

Kuzey Arabistan'ın tarihi hakkında Mezopotamya, İbranî, ve İran kaynaklarında az da olsa bilgi vardır. En geniş bilgiye ise klasik çağ Grek kaynaklarında rastlanır. Kuzey Arabistan'da İslâm'dan önce Nabatîler, Tedmürlüer, Gassânîler, Lahmîler ve Kindeliler devlet kurdular. Orta ve Kuzey Arabistan'da tarih sahnesine çıkan bazı devletler, menşe itibarıyla Arap olmalarına rağmen Ârâmî kültürünün tesiri altında kalmış ve kitabelerini bu dille yazmışlardır.

### Nabatî Devleti

Milattan önce IV. yüzyılın sonlarında kuruldu. Filistin'in güneyinde Akabe körfezi ile Lût gölü arasında hüküm sürdü. Devletin merkezi Akabe körfezinin biraz kuzeyindeki Petra'dır. Bir ara Fırat nehri ile Kızıldeniz arasında geniş bir alana yayılan Nabatîler Kuzey Hicaz'a da hâkim oldu. Nabatî Krallığı Büyük İskender'in halefleri arasında meydana gelen mücadelelerde önemli roller üstlendi. Roma İmparatorluğu ile çöl arasında tampon devlet görevi üstlenen Nabatîler kuzey ve güney Arabistan arasındaki kervan ticaretine hâkimdiler. Milattan önce 25-24'te Romalı Kuzeyden Aellus Gallus, İmparator Augustus'un emriyle Hindistan ticaret yolunu emniyete almak için çıktığı Yemen seferinde Nabatî Krallığı'nı üs olarak kullandı. Nabatîler bir süre Roma İmparatorluğu ile iyi ilişkilerini sürdürdü. Zamanla siyasi ve ekonomik sebepler ilişkilerin bozulmasına sebep oldu. Milattan sonra 106 yılında İmparator Traianus Nabatî Devleti'ni ortadan kaldırdı. Büyük çoğunluğu bedevî olan Nabatîler yerleşik hayata çok sıcak bakmadılar ve içlerine yabancıların girmesine izin vermediler. Bir kısmının yerleşik hayata geçmesi ancak bakır ve demir madenlerini kullanmayı öğrenmeleriyle birlikte gerçekleşti.

### Tedmür Devleti

Kuzey Arabistan devletlerinin ikincisi Tedmür Krallığı'dır. Palmyra adıyla da anılan uluslararası ticaretin önemli merkezlerinden birisi olan Tedmür şehri Suriye çölünün ortasındaki bir vahada, Şam'ın 260 km. kuzeydoğusunda yer alır. Kuruluş tarihi kesin olarak tesbit edilemeyen ve Palmiriler adı da verilen Tedmür Devleti'nin, mevcut kitâbelerden I. yüzyıldan itibaren mevcut olduğu tahmin edilmektedir. II. ve II-I. yüzyıllarda en parlak dönemini yaşayan Tedmür Devleti'nden günümüze kitabeleriyle birlikte harabeleri ulaşan çok sayıda ihtişamlı yapı kaldı. Tedmür Kralı Üzeyne (Odenathus) III. yüzyılda Sâsânî ve Roma imparatorlukları arasındaki mücadeleyi fırsat bilerek Tedmür de bağımsız bir Arap devleti kurdu. Roma İmparatoru Valerianus'u yenen Sâsânî Hükümdarı Şâpûr'a karşı koyamayacağını anlayan Üzeyne'nin barış teklifi kabul görmedi. Bunun üzerine Üzeyne, Valerianus'un dağılmış olan kuvvetlerini toplayarak Sâsânîlerin başşehri Medâin üzerine yürüdü; Şâpûr mağlûp oldu, karısı ve çocukları esir edildi. Ancak kısa bir süre sonra Üzeyne, muhteris karısı Zeynep'in (Zenobia veya Zebbâ) bir tertibiyle öldürüldü. Oğlu adına idareyi ele alan Zeynep, hayallerini gerçekleştirmek amacıyla Roma'nın elinde bulunan Mısır'ı zapt ederek Anadolu'ya bir sefer yaptı; ancak Roma kuvvetlerine yenildi. Tedmür Devleti 272'de Roma İmparatoru Aurelien'in Tedmür'ü ele geçirip kraliçe Zeyneb'i esir alıp Roma'ya götürmesiyle sona erdi. Bizans İmparatorluğu döneminde Tedmür'de Hıristiyanlık yayıldı, şehri imar eden I. Iustinanos (527-565) burada bir kilise inşa ettirdi. Tedmür Hâlid b. Velid'in sulh yoluyla fethine kadar (634) Bizans idaresinde kaldı.

## Gassânî Devleti

Arapların Kahtânîler koluna mensup olan Gassânîler III. yüzyılda Yemen'den Suriye'ye göç ederek Cefne b. Amr liderliğinde Dımaşk merkezli bir devlet kurdular. Hem kendi hem de Bizans İmparatorluğu lehine Sâsânîler ve Hîre'de devlet kuran Lahmîler ile mücadele ettiler. Gassânîler Suriye'de ana dilleri Arapça'yı korudukları gibi burada konuşulan Ârâmî dilini de öğrendiler. Bizans İmparatorluğu'nun vassâl devleti olarak Hıristiyanlığı kabul ettiler ve Bizans kültürünün etkisi altına girdiler. Cefne'nin yerine oğlu Amr, onun ölümü üzerine oğlu Sa'lebe hükümdar oldu. Sa'lebe'den sonra bir Bizans valisi gibi hareket eden Gassânî hükümdarlarından II. Haris b. Cebele zamanında (529-569) hanedanlık en parlak dönemini yaşadı. Bizans'la ilişkiler bu dönemde zirveye ulaştı. Haris, 528'de Sâsânîlerin desteklediği Hîre Hükümdarı Münzir'i mağlûp etmesi, ertesi yıl da Filistin'deki isyanı bastırması üzerine Bizans imparatoru tarafından "Basileus" unvanıyla taltif edildi. Daha sonra bazen Bizans'la ciddi gerginlikler yaşanmakla birlikte Gassânîler genel itibarıyla Bizans müttefiki olarak kaldılar. VII. Yüzyıl başında Bizans-Sâsânî mücadelesi sürecinde ciddi güç kaybına uğrayan Gassânîler, İslâm dönemindeki Suriye fetihlerinde Bizans saflarında savaştılar. Gassânîler, 613'te Sâsânîlerin Suriye ve Filistin ile merkezleri Bostra'yı ele geçirmeleri üzerine siyasi bağımsızlıklarını kaybettiler. Hz. Ömer zamanındaki Yermük Savaşı'nda (636) Gassânî emirlerinden Cebele b. Eyhem 12.000 kişilik bir ordunun komutanı olarak Bizans'a destek verdi. Bölgenin fethiyle Gassânîlerin hâkimiyeti sona erdi. Gassânîler, Yemen ve Sebe ile Suriye ve Bizans medeniyetlerini birbirleriyle kaynaştırıp önemli mimarî eserler yaptılar. Saray ve evler, zafer takları, su kemerleri, kilise, hamam ve tiyatrolar inşa ettiler. Kasrû'l-Müşettâ ve Kasrû'l-Ebyaz saraylarının harabeleri günümüze ulaşmıştır.

## Lahmî (Hîre) Devleti

Kuzey Arabistan'da hükümdarlarının soyları Arapların Kahtânîler koluna mensup Lahm b. Adî'ye dayandığı için Lahmîler, başkentlerinden dolayı da Hîreliler adıyla bilinir. Lahmîler, Me'rib Barajı'nın yıkılmasından sonra Cüzam, Âmile ve Tenûh kabileleriyle birlikte Yemen'den göç ederek III. yüzyılın başlarında Irak'a yerleştiler. III. yüzyıl ortalarında Hîre'de kurulan ve Sâsânîlerin vassâlî olarak Bizans'a karşı uzun müddet varlığını koruyabilen Lahmîlerin ilk hükümdarı Amr b. Adî'dir. Sayılarının yirmi kadar olduğu bilinen Lahmî hükümdarlarının en meşhuru Amr b. Adî'nin oğlu İmruülkays'tır. 288-328 yılları arasında hüküm süren İmruülkays, Esed ve Nizâr kabilelerini hâkimiyeti altına alarak devletin büyümesini sağladı. Hıristiyanlığı kabul edip Sâsânîlerin yanında Bizans ile ittifak yaptı. Daha sonra Suriye topraklarına girdiyse de Havran'da (Nemâre) öldü. **Nemâre'de keşfedilen onun mezarındaki 329 tarihli yazılar en eski Arap kitâbelerinden olup, bütün Arapların kralı olan İmruülkays'ın Sâsânî ve Bizans devletleri tarafından vekil olarak tanındığını göstermektedir.** Hîre hükümdarlarından üçü Münzir adını taşıdığı için bu hanedana Menâzire de denilir. İmruülkays'ın yanında, III. Münzir (506-554) ve III. Nu'man b. Münzir (580-602) diğer önemli hükümdarlarıdır. Meşhur Arap şairleri Nâbiga ez-Zübyânî ve Adî b. Zeyd ile ilişkileri sebebiyle son Lahmî hükümdarı II. I. Nu'mân b. Münzir (580-602) hakkında diğerlerine göre daha fazla bilgi vardır. İran kültürünün tesirinde kalarak 613'te Sâsânîlerin siyasi kontrolü altına giren Lahmîler Hz. Ebû Bekir zamanında Hâlid b. Velid tarafından ortadan kaldırıldılar (633). Lahmîler döneminde Hîre ve Enbâr şehirlerinde Arap dili, edebiyat ve yazısı büyük gelişme gösterdi. Ayrıca Hîre'de tıp, eczacılık ve felsefe alanlarında önem-

li çalışmalar yapıldı. Putperestlik, Yahudilik, Mecusilik, Maniheizm ve Mazdeizm'in yaygın olduğu Hîre'ye Hıristiyanlık erken dönemden itibaren nüfuz etti ve yöneticilerin çoğu tarafından benimsendi. Hîre, VI. yüzyıl sonlarında Nesturi Hıristiyanlığın merkeziydi.

## Kinde Devleti

Kuzey ve Orta Arabistan'da hüküm süren Kindelilerin genellikle Kahtânîlerden oldukları yaygın kanaattir. Sürekli bir yerde oturmamalarından dolayı Kahtânî ve Adnânî Arapların bir karışımı olarak da kabul edilirler. Kindeliler III. yüzyıldan itibaren Kuzey ve Orta Arabistan'a, özellikle Necid bölgesine geçtiler. Mezopotamya, Filistin ve Suriye'yi içine alan geniş bir alana yayıldılar. Kinde Devleti 480 yılı civarında Necid'de Bekir b. Vâil'e üstünlük sağlayan Âkilü'l-mürâr lakaplı Hucr b. Amr tarafından Himyerîlere tabi olarak kuruldu. Kinde Devleti'nin ilk başşehri Karyetül-fâv'dır. Hucr'un ölümünden sonra Benî Âkilü'l-mürâr adı verilen ve Kindetü'l-mülûk şeklinde de anılan hanedanın başına önce oğlu Amr, ardından da onun oğlu Haris geçti (490-528). VI. Yüzyılın başında Himyerîlerden özerklik kazanarak gelişen Kinde hanedanının başında bulunan Haris b. Amr Bizans İmparatoru Anastasios ile 502'de bir antlaşma imzaladı. 525'te Bekir ve Tağlib kabilelerinin desteğiyle Hîre'yi hâkimiyeti altına alan Haris'in 528'de Hîre Kralı III. Münzir'e yenilmesi, Kinde ve müttefiklerinin oluşturduğu konfederasyonun dağılmasına yol açtı. Bu mağlûbiyetten sonra tahttan çekilen Haris, Kinde topraklarını dört oğlu arasında paylaştırdı. Kindeli ünlü Câhiliye şairi İmruü'l-Kays (İbn Hucr), babasından sonra hükümdar oldu ve Esedoğulları ile mücadeleye girişti. Sasânî ve Lahmîlerin Esedoğulları'nı desteklemesi üzerine yardım için İstanbul'a giderek İmparator I. Iustinianos'la (527-567) görüştü. Dönüşte Ankara'da öldü.

Önceleri Yemen hükümdarlarına bağlı olan ve muhtemelen yarımada'daki Bizans ve Sâsânî güçlerini dengeleyen Kinde Devleti, V. yüzyılın sonu ve VI. yüzyılın başında özerklik kazanarak gelişmesine rağmen manevi kuvvet ve iç dayanışmadan yoksunluğu sebebiyle sınırlarına kadar ulaştığı Bizans ve Sâsânîlere karşı herhangi bir üstünlük elde edemedi. Yemen'in Habeşliler tarafından işgali Kinde'nin çöküşünü hızlandıran sebeplerdendi. İçlerinde putperestlerden başka Hıristiyanlık, Yahudilik ve Mazdek dinini benimseyenlerin olduğu Kindeliler VI. yüzyılın ikinci yarısından itibaren belirgin ölçüde güç kaybına uğramakla birlikte İslâm fetihlerine kadar Bizans'ın müttefiki olmayı sürdürdüler.



**İslâmiyet'in hemen öncesinde Arap yarımadasının yakın ve uzak çevresinin siyasî durumu ve Arabistan'la ilişkilerini araştırırız.**

## ARABİSTAN'IN KALBİ: HİCAZ BÖLGESİ

Arap Yarımadasının İslâm tarihi bakımından en önemli bölgesi Hicaz'ın da yer aldığı Orta Arabistan'dır. Sözlükte 'iki şeyi birbirinden ayıran sınır, engel' anlamına gelen Hicaz'a bu ad iki bölgeyi birbirinden ayırdığı için verilmiştir. Hicaz Kızıldeniz'in doğusunda, kuzeyde Ürdün'ün liman şehri Eyle'den (Akabe) güneyde Yemen sınırındaki Asîr'e ve doğuda Necid çöllerinden Irak'a kadar uzanır. Kuzey ve doğu sınırlarının nerede bittiği ise ihtilafıdır. Tarihin ilk dönemlerinden itibaren Yemen'den başlayan ticaret yolu Mekke ve Yesrib'den geçerek Akabe körfezinden Akdeniz limanlarına bağlanıyordu. Bu güzergâh üzerinde Hicaz'ın birbirinden farklı özellikler taşıyan şehirleri Mekke, Medine ve Tâif'in yanında mîkât yerleri de yer alır. Arabistan'da Mekke ile boy ölçüşebilecek bir durumda olmayan hayatını

tarımla kazanan Yesrib'de iki Arap ve üç yahudi kabilesi oturuyordu. Tâif ise Mekke'nin âdeta bir sayfiyesi durumundaydı. Mekke Afrika çöllerini temsil ederken, Medine ılık ülkelerin bereketliliğine sahipti; Tâif ise Avrupa'nın güneyinin iklim özelliklerini göstermekteydi. İslâm'dan önce Hicaz'ın en önemli şehri Mekke'nin dinî ve ticarî öncülüğü üç şehri birbirine bağlamıştı. İslâm'dan önce Orta Arabistan'ın tarihini **Eyyâmü'l-Arab** denilen kabileler arasındaki savaşlar teşkil eder.

## Mekke'nin Şehir Olarak Ortaya Çıkışı

Sadece İslâm tarihi bakımından değil dünya tarihi bakımından da Hicaz'ın en önemli şehri Mekke'dir. Şehir hayatı için elverişli bir iklimi olmamasına ve iskânı zor bir vadinin üzerinde yer almasına rağmen, Mekke'nin yerleşim birimi olarak seçilip plânlanmasında belirleyici en mühim unsur merkezinde yer alan Kâbe'dir. Ortaçağ coğrafyacıları eserlerine, genel olarak Arap yarımadasını, özel olarak da Kur'an-ı Kerim'de 'şehirlerin anası (ümmülkurâ)' olarak vasıflandırılması ve bünyesinde Müslümanların kiblesi Kâbe'yi barındırmasından dolayı Mekke'yi anlatarak başlarlar. Mekke'de şehir hayatı Kâbe'nin yapımıyla başlamıştır. Bu bakımdan Mekke ile Kâbe'nin tarihi iç içe olup birini diğerinden ayırmak mümkün değildir. Kur'an-ı Kerim'de yer alan "Şüphesiz âlemlere bereket ve hidayet kaynağı olarak insanlar için kurulan ilk ev (mâbed) Mekke'deki -Kâbe-dir" (Âl-i İmrân 3/96) şeklindeki ayet Kâbe'nin dünyanın yaratılışıyla birlikte var olduğuna işaret etmektedir. Bununla birlikte bazı kaynaklarda Kâbe'yi ilk yapanların Hz. Âdem yahut oğlu Şît, hatta onlardan daha önce melekler olduğuna dair rivayetlere rağmen Hz. İbrahim'den önceki varlığı hakkında bilgi yoktur.

Üç semavî dinin (Yahudilik, Hıristiyanlık ve İslâm) en büyük peygamberlerden biri kabul ettiği Hz. İbrahim, Allah'tan aldığı emir üzerine eşi Hacer ile ilk çocuğu İsmail'i Mekke'ye Kâbe'nin bulunduğu yere götürerek bıraktı. Hacer, o sırada tamamen ıssız olan Mekke vadisinde İbrahim'in bırakmış olduğu az miktardaki su ve erzakın tükenmesi üzerine İsmail'in susuzluktan ölmesinden korkarak telaşlandı. Çaresizlikten Safa ile Merve tepeleri arasında yedi defa gidip gelirken oğlunun bulunduğu yerden bir suyun fışkırdığını gördü. Zemzem adını alan kaynağın ortaya çıkmasıyla birlikte kervanlar Mekke'de daha çok konaklamaya başladılar. Bu kafilelerden Yemenli Cürhümlüler Hacer'den Mekke'ye yerleşerek Zemzem'den faydalanmak için izin istediler. Hacer de su üzerinde mülkiyet hakkı iddia etmemeleri şartıyla müsaade etti. Cürhümlüler'den Arapça öğrenen İsmail bu kabilede bir kızla evlendi. Böylece Cürhüm kabilesinin bazı kollarının da göç etmesiyle Mekke'de sürekli ikâmet başladı. Bu şekilde Mekke'ye iskânın hızlanmasına sebep olan Zemzem, Hz. İbrahim ve Hz. İsmâil tarafından temelleri yükseltilen Kâbe ile bütünleşerek en önemli mekânlardan birisi oldu.

Câhiliye döneminde ve İslâmiyet'in ilk zamanlarında Arap kabileleri arasında cereyan eden savaşların adıdır. Bazen siyasi, iktisadi sosyal ve psikolojik sebeplerden dolayı meydana gelirse de genellikle sürüler, otlaklar, su kaynakları gibi çok basit sebepler yüzünden çıkardı. Şahıslar veya kabileler arasında çıkan bir tartışma ile başlar, daha sonra savaşa dönüşürdü. Bazen yıllarca devam eden Eyyâmü'l-Arab'ın en meşhur mücadeleleri Ficar savaşlarıdır.

**İslâm'dan önce Hicaz ve şehirleri hakkında daha geniş bilgi için M. Hamidullah'ın İslâm Peygamberi ile M. S. Küçükkaşçı'nın Cabiliye'den Emevîler'in Sonuna Kadar Haremeyn adlı eserlerinin ilgili bölümlerine başvurabilirsiniz.**



K İ T A P

Filistin'de yaşayan Hz. İbrahim zaman zaman Hacer ile İsmail'i ziyarete gelirdi. Mekke'yi üçüncü ziyaretinde Allah'ın emri doğrultusunda oğlu İsmail ile birlikte Kâbe'yi inşa etmesi Kur'an-ı Kerim'de şöyle ifade edilir: "Bir zamanlar İbrahim, İsmail ile beraber Beytullâh'ın temellerini yükseltiyor -ve şöyle diyorlardı-: Ey Rabbimiz! Bizden bunu kabul buyur; şüphesiz sen işitensin, bilensin. Ey Rabbimiz! Biz sana boyun eğenlerden kıl; neslimizden de sana itaat eden bir ümmet çıkar; bi-

ze ibadet usûllerimizi göster ve tevbemizi kabul et. Zira tevbeleri çokça kabul eden ve çok merhametli olan ancak sensin. Ey Rabbimiz! Neslimiz arasından, senin ayetlerini kendilerine okuyacak, onlara kitap ve hikmeti öğretecek, onları temizleyip arındıracak bir peygamber gönder. Muhakkak ki sen Azîz ve Hakîmsin.” (el-Bakara 2/127-129). Kâbe'nin inşasını tamamlayan Hz. İbrahim haccın menâsikini tespit ederek her yıl ziyaret edilmesini sağladı. Daha sonra da oğlu İsmail ve annesini burada bırakarak Filistin'e döndü. Böylece Mekke'de tevhid dini geleneği başladı. Hz. İbrahim'den sonra gelen peygamberler ve ümmetleri Kâbe'yi ziyaret ettiler. Zaman içerisinde şirk unsurları karışmasına rağmen Hz. Muhammed'in peygamber olarak gönderilmesine kadar Kâbe ziyareti sürdü.

Yeryüzünde Allah'a kulluk maksadıyla yapılmış ilk mabet olan Kâbe, inşa edildiğinden günümüze kadar Kur'an-ı Kerim'de de ifade edildiği gibi Allah'ın evi olarak bilinen en kutsal ve en güvenilir mekândır. Aynı şekilde Kâbe'nin bulunduğu Mekke ve çevresi de Hz. İbrahim'in duasında dilediği üzere Yüce Allah tarafından, insanların manevi olarak temizlenip arındığı her türlü tecavülden korunmuş kutsal ve güvenli bir yer, **harem** ilân edilmiştir. Mekke'nin meşhur adları arasında el-Beledü'l-emîn (güvenli belde), el-Beledü'l-harâm (kutsal ve dokunulmaz topraklar), kısaca Harem sayılabilir. Bu çerçevede Kâbe de, el-Beytü'l-harâm (kutsal ve dokunulmaz ev), el-Beytü'l-atîk (eski veya şanlı ev); çevresindeki mescit ise el-Mescidü'l-harâm (kutsal ve korunmuş ibadet yeri) gibi adlarla anılır. Zira Mekke ve Kâbe ilahî övgüye mazhar olmuş, Allah tarafından himaye ve dokunulmazlığı ilân edilmiş en kutsal mekânlardır. Bu sebeptendir ki, Mekke'nin idaresi yanında Kâbe'ye ve bu kutsal toprakları ziyarete gelen hacılara yönelik hizmetler özel bir anlam ve önem kazanmış, çeşitli dönemlerde belli başlı şahıslar ve kabileler arasında yarış ve mücadeleye konu olmuştur.

Sözlükte 'yasaklanmış, korunmuş, dokunulmaz' manasında olup harem ile eş anlamlı olan harem Mekke ve Medine'nin sınırları Hz. Peygamber tarafından çizilen çevresi için kullanılan bir terimdir. Bu bölgelere harem adının verilmesi, zararlılar dışındaki canlılarını öldürülmesi ve bitki örtüsüne zarar verilmesinin yasaklanmış olmasındandır.

## Mekke'ye Putperestliğin Girişi

Başlangıçta Hz. İsmail tarafından yürütülen Mekke ve Kâbe'nin idaresi ondan bir nesil sonra Cürhümlüler'in eline geçti. Önceleri Hz. İsmail'in tebliğ ettiği dini benimseyen Cürhümlüler zamanla bunu terk ettiler. Kâbe'ye saygı göstermeyip takdim edilen hediyelere el koydukları gibi hac amacıyla şehre gelenlere kötü davranmaya başladılar. Güney Arabistan'daki büyük sel felaketi sebebiyle kuzeye göç eden Huzâaoğulları Mekke'ye yerleşmek için Cürhümlüler'den izin istediler. Bu istekleri reddedilince Benî Kinâne'nin de desteğini alarak Mekke'ye saldırdılar. Kısa bir çarpışmadan sonra Cürhümlüler'i yenilgiye uğrattılar. Şehirden ayrılmak zorunda kalan Cürhümlüler'in büyük çoğunluğu, Hacerülesved'i yerinden söküp bir yere gömdükten ve Zemzem Kuyusu'nu da kapatıp yerini belirsiz hale getirdikten sonra ilk yurtları Yemen tarafına gittiler. Cürhümlülerle Huzâa arasındaki savaşta İsmailoğulları, sayılarının azlığı sebebiyle taraf olmadılar ve Huzâaoğulları ile anlaşarak şehirde yaşamaya devam ettiler.

Huzaa kabilesinin ileri gelenlerinden Amr b. Luhay, Mekke ve Kâbe idaresini üstlenince tevhid geleneğini bozup şehirde putperestliğin başlamasını sağladı. Amr b. Luhay, bir iş için gittiği Suriye'deki Belkâ yöresindeki Meâb'dan (Moab) kırmızı akikten yapılmış Hübel putunu getirip Zemzem Kuyusu'nun üst tarafına Kâbe'nin yakınına dikti. Daha sonra İsaf, Naile, Ved, Süvâ, Yegüs, Yeûk, Nesr ve benzeri pek çok put dikip Arapları bunlara tapmaya çağırdı. Böylece Mekke'de Hz. İbrahim'in tebliğ ettiği, Allah'ın birliği esasına dayalı Hanîf dininin yerini, çok tanrılı dinlerde ilahî varlıkları sembolize eden çeşitli figürlere tapınmayı ifade eden putperestlik (paganizm) aldı.



Amr, bahîre, vasîle, sâibe ve hâmî adlarıyla bazı vesilelerle belirli hayvanların putlara kurban edilmesi veya putlar adına serbest bırakılması geleneğini de başlattı. Buna göre deve ve koyun gibi bazı evcil hayvanlar putlara adandıktan sonra serbest bırakılır; böylece kutsal bir mahiyet kazandığına inanılan bu hayvanlardan bazı istisnalar dışında bir daha faydalanılamazdı. Bu uygulama Kur'an-ı Kerim'de şöyle tenkit edilir: "Allah bahîre, sâibe, vasîle ve hâm diye bir şey meşru kılmamıştır. Fakat kâfirler kendi uydurdukları yalanları Allah'a yakıştırmaya çalışıyorlar. Onların çoğu akıllarını kullanmıyor" (el-Mâide 5/103).

**Câhiliye dönemi ile İslâmiyet'in doğuşu esnasında müşrik Arapların dinleri hakkında en güvenilir ve ayrıntılı bilgiler Kur'an-ı Kerim'de yer alır.**



DİKKAT

Câhiliye döneminde hac en yaygın, köklü ve düzenli bir ibadetti. Amr b. Luhay'dan sonra hac ibadetine putperestlik unsurları karıştı. Mekkeliler edindikleri putları Kâbe'nin içine ve çevresine yerleştirmekte, putların önünde fal okları çekerek yapacakları işler konusunda karar vermekteydiler. Mekkeliler hac için Kâbe'yi ziyarete gelen kabilelerden azami derecede istifade etmek ve onların ilgilerini çekmek için sayıları 360'a kadar ulaşan putları Kâbe ve çevresine dikmişlerdi. Her kabilenin kendisine mahsus putu olduğu gibi bazı kabileler ortak putlara sahiptiler. Araplar haccederken her kabile kendi putunun önünde saygıyla durur, dua eder ve telbiye okurdu. Böylece Kâbe ve çevresi çeşitli kabilelerin tapındıkları putların muhafaza edildiği Arabistan'ın en önemli dinî merkezi hâline geldi. Araplar güneş ve ay takvimi farklılığından kaynaklanan sebeplerle nesî yaparak, yani ihtiyaç halinde yıla bir ay ilave ederek hac mevsimim her sene ilkbahar veya yaz aylarına denk getirirlerdi. Hac mevsimi savaşın haram kabul edildiği **eşhürü'l-hurum**'da olduğu için bir barış ve esenlik dönemi idi.

Kur'an-ı Kerim putperestliği şirk, Allah'a ortak koşanları da müşrik olarak nitelendirir. Putperestliğe meyiletmenin en önemli sebebi, putperestlerin Allah'ı şanına yaraşır biçimde tanıyamamalarından dolayı (el-En'âm 6/91) tevhid inancını koruyamamalarıdır. İslâm'dan önce Araplar tek tanrı düşüncesine sahiptiler ve putların kendilerini Allah'a yaklaştıracığına ve O'nun nezdinde şefaathçi olacağına inanıyorlardı. Câhiliye Arapları arasında çok tanrıcılık ve putperestliğin tamamen yaygın hale geldiği dönemlerde bile Hanîfler diye anılan bazı kişilerin Hz. İbrahim'in dinini yaşatmaya çalıştıkları, Yahudilik ve Hıristiyanlıktan uzak kaldıkları bilinmektedir. Nitekim bunlar Kur'an-ı Kerim'de putperestlikten, yalancılıktan ve Allah'a şirk koştuktan sakınan dindarlar olarak övgüyle anılmış, Ehl-i kitap'ın dinlerinin aslının da Hanîflik olduğu belirtilmiştir. Yemen ile kısmen Yesrib ve Hayber ile çevreleri istisna edilirse İslâm'dan önceki Araplar arasında Yahudiliğin fazla bir ilgi gördüğü söylenemez. İslâm'dan önceki Araplar üzerinde Necran, Hîre, Dımaşk şehirleri başta olmak üzere Arabistan'ın çeşitli bölgelerinde Hıristiyanlığın etkisi ise daha güçlü olmuştur.

Savaşın haram kabul edildiği dört kutsal ayın adıdır. Haram aylardan zilkade on birinci, zilhicce on ikinci, muharrem birinci ay olmak üzere üçü birbirini takip ederken yedinci ay receb tekdir. Kur'an-ı Kerim'de çoğul ve tekil şekliyle altı kere yer alan bu aylara, savaşın haram kılınması başta olmak üzere yılın diğer aylarından farklı bir önem ve saygılığa sahip bulunmaları sebebiyle bu ad verilmiştir. İlgili hükümleri Hz. İbrahim tarafından konulan bu aylar zamanla temel amacından uzaklaşmış, ancak İslâmiyet'le yeniden aslî hüviyetine kavuşmuştur.

**Arapların İslâm'dan önceki dönemlerine neden Câhiliye denilmiştir? Araştırınız.**



SIRA SİZDE

3

## Kusay b. Kilâb'ın Mekke Hâkimiyeti ve Yönetimi

Huzaîlîlerden sonra Mekke idaresi ve Kâbe hizmetleri Kureyş kabilesinin eline geçti. Hz. İsmail'in torunlarından Adnan'ın soyundan gelen Kureyşliler, uzun süre Benî Kinâne'den olan akrabalarıyla birlikte dağınık gruplar halinde Mekke dışındaki çadırlarda yaşadı. Kureyş'e adını veren Fihri (Kureyş) b. Mâlik'in altıncı kuşak-

tan torunu ve Hz. Peygamber'in beşinci kuşaktan dedesi Kusay b. Kilâb'in (ö. 480) Mekke tarihinde çok önemli bir rol üstlendiği görülür. Kureyşliler Kusay'ın önderliğinde Kinâne ve Kudâa kabilelerinin de yardımıyla Mekke'ye hâkim olan Huzâ-aoğulları ile mücadele ederek onlara üstünlük sağladılar. Bundan sonra Mekke hâkimiyeti Kâbe ile ilgili hizmetlerle birlikte Kureyş kabilesine geçti. Mekke'de yerleşim Kusay'a kadar şehrin dışında gelişmişti. İnsanlar Kâbe ve Mekke Haremi'ne saygılarından dolayı gündüzleri şehirde, geceleri ise harem bölgesi dışında ikamet ediyorlardı. Kusay dağınık halde yaşayan Kureyş kollarını birleştirerek Kâbe çevresinde yerleştirdi. Kâbe civarından başlayarak Mekke topraklarını on parçaya ayırdı ve Kureyş'in on kolu arasında paylaştırdı. Mekke ve civarında etkinliği artan Kureyşlilerden Kâbe'nin çevresinde iskân edilenlere Kureyşü'l-bitah, şehrin kenar mahallelerine yerleştirilenlere de Kureyşü'z-zevâhir denildi.

Kureyş kabilesini Mekke'ye yerleştiren Kusay, şehrin yönetimi yanında Kâbe hizmetleri ve idaresiyle ilgili bir takım düzenlemeler yaptı. Kâbe ve Mekke ile ilgili hizmetlerin tamamını elinde toplayarak şehrin yönetimini üstlendi. Kâbe'yi tamir ederek hac ibadeti sırasında yapılması gereken menâsiki düzenledi. Cürhümlüler'in gömdükleri Hacerülesved'i Kâbe'deki eski yerine koydu. Bazı Arap kabilelerinin elinde bulunan dinî vazifeleri, değiştirilmemesi gereken gelenekler olarak gördüğü için onlarda bırakarak Mekke'ye bağlılıklarının devamını sağladı. Kusay'dan sonra da devam eden bu hizmetlerden bazıları şöyle sıralanabilir:

### **Dârünnedve**

Kureyş kabilesinin önemli meseleleri görüşüp karara bağladığı **toplantı yeri** olan Dârünnedve **ilk defa Kusay tarafından oluşturuldu**. Kusay yaklaşık 440 yılında Kâbe'nin kuzeyine tavafa başlanan yerin arka tarafına kapısı Kâbe'ye doğru açılan Dârünnedve'yi yaptırdı. Esas itibarıyla bir asiller (mele') meclisi olan Dârünnedve'ye Kusayoğulları'ndan başka Mekke'deki Kureyş boylarının kırk yaşından büyük reisleri katılabilirdi. Her türlü savaş ve barış kararının alındığı, bütün önemli işlerin görüşüldüğü Dârünnedve siyasi, ekonomik, dinî, hukuki ve sosyo-kültürel çok yönlü fonksiyon ifa etmekteydi. Emevî ve ilk Abbasî halifeleri döneminde misafirhane olarak kullanılan Dârünnedve 897 yılında sütunlar eklenerek Mescid-i Haram'a katıldı. Bugün Dârünnedve'nin yerinde müezzin mahfili bulunmaktadır.

### **Kıyâde**

Sözlükte 'reislik, önderlik ve kumandanlık' gibi anlamlara gelen kıyâde, Câhiliye döneminde Mekke'de **ordu kumandanlığı** ve **kafile başkanlığını** ifade etmek için kullanılıyordu. İslâm'dan önce bedevî ve yerleşik Arapların şeyh adı verilen kabile reisleri seferde ordu kumandanı, hizada ise kabile başkanı olmak üzere her iki vazifeyi de üstlenirlerdi. **Kusay'dan sonra bu vazife oğlu Abdüddâr'a veraset yoluyla intikal etti. İslâm'dan sonra Mekke'nin reisi Ebû Süfyân fethi kadar kıyâde görevini üstlendi.**

### **Hicâbe**

Sözlükte 'örtmek, birinin bir yere girmesine engel olmak' anlamındaki hicâbe **Kâbe'nin bakımı, kapısının ve anahtarlarının muhafazası** görevi için kullanılan bir terimdir. Hicâbe kaynaklarda 'Kâbe'ye hizmet etmek' anlamındaki **sidâne (sedâne)** ile birlikte yer alır. Hâcib veya sâdin adı verilen görevli, Kâbe'nin anahtarlarını elinde bulundurur, belirli zamanlarda ziyaretçilere açar, ondan izinsiz kimse Kâbe'ye giremezdi. Aynı zamanda Makam-i İbrahim'in, Kâbe'ye hediye edilen kıy-

metli eşya ile iç ve dış örtülerin korunması ve bakımı gibi hizmetler de bu görevli tarafından yürütülürdü. Hz. İsmail'den beri devam eden hicâbe görevi **en büyük şeref vesilesi** idi. Kusay'ın vasiyetine uygun olarak yerini oğullarından **Abdüddâr** aldı ve soyundan gelenlerce sürdürüldü. **Mekke'nin fethi sırasında hicâbe görevi Osman b. Talha'nın uhdesindeydi**. İslâm'dan sonra kaldırılmayan görevlerden olan hicâbe **günümüzde de Şeybeoğulları tarafından** üstlenilmektedir.

### Rifâde

Sözlükte 'yardım etmek, desteklemek' gibi anlamlara gelen rifâde, İslâm'dan önce hac günlerinde Kâbe'yi ziyaret için gelenlerin **yemek ihtiyaçlarının karşılanması** ve ağırlanması demektir. Mekke idaresi ve Kâbe hizmetlerine yönelik düzenlemeler yaptığı sırada Kusay Kureyşlileri toplayıp bir konuşma yaptı ve onları hacılara su ve yiyecek temini gibi hizmetlere ortak olmaya çağırarak şöyle seslendi: "Ey Kureyşliler! Sizler Allah'ın komşuları, Kâbe ve harem ehlisiniz. Hacılar ise Allah'ın misafirleri ve O'nun kutsal evinin ziyaretçileri olup ikram edilmeye en lâyük misafirlerdir. Şu halde hac mevsiminde hacılar buradan ayrılıncaya kadar onlara yiyecek ve içecek ikram edin. Şayet bunların hepsini yapmaya yetecek gücüm olsaydı, buna sizi dâhil etmeden bizzat kendim yerine getirirdim." Kusay bu hizmetlerin yürütülebilmesi için bütün Kureyşlilerden gücüne göre para ve mal toplayarak bu maksatla bütçe oluşturulması geleneğini de başlattı. Haccın ilk günlerinde Mekke yollarında ve şehrin belli yerlerinde oluşturduğu özel mekânlarda develer kestirip hazırladığı yemekleri hacılara ikram eden Kusay, yaşlanınca oğlu Abdüddâr'a hacılara yemek yedirme hizmetini sürdürmesini vasiyet etti. **Bu görev Hz. Peygamber'in büyük dedesi Hâşim'den itibaren Hâşimoğulları'na geçti**. Hâşim Kureyşliler'den mal toplama geleneğini sürdürdü; rifâde ve sıkaye görevleri için harcanan paranın dörtte birini kendi malından karşıladı. Bu alanda yaptığı hizmetlerle Mekke ve çevresindeki Arap kabileleri arasında büyük itibara sahip olan Hâşim, kıtlığın hüküm sürdüğü bir yıl Şam'dan getirttiği ekmekleri et suyunda tirit yaparak hacılara ikram etti. Bundan dolayı asıl adı Amr olduğu halde, ufalayan, kıran, parçalara ayıran anlamındaki 'Hâşim' lakabıyla meşhur oldu. **Rifâde hizmetini Hâşim'den sonra küçük kardeşi Muttalib üstlenmiş, ondan da Hz. Peygamber'in dedesi Abdülmuttalib'e geçmiştir. Abdülmuttalib'den sonra rifâde görevi oğlu Ebû Tâlib'e, onun mali durumu bozulması üzerine kardeşi Abbas'a intikal etti.** Hz. Peygamber, Mekke'nin fethinden sonra rifâdeyi şahısların uhdesinden alıp bir **kamu görevi haline getirdi**. 631 yılında hac emiri olarak görevlendirdiği Hz. Ebû Bekir'e hacılara yemek hazırlanması için bir miktar mal veren Resûl-i Ekrem Vedâ Haccı'nda bu görevi bizzat üstlendi. Bu görev Hulefâ-yi Râşidîn'den itibaren Hicaz'da egemen olan halife ve devlet başkanları tarafından yürütüldü.

### Sikâye

Sözlükte 'sulamak, su kabı, sulama yeri, suculuk' gibi anlamlara gelen sikâye, terim olarak Mekkelilerin ve hac günlerinde Kâbe'yi ziyaret için **gelenlerin su ihtiyaçlarının karşılanması görevi** demektir. Önceleri şehrin ve Kâbe'yi ziyaret edenlerin su ihtiyacı halktan toplanan yardımlarla karşılanıyordu. Daha sonra sikâye görevini bunu bir itibar ve şeref vesilesi olarak gören zenginlerle Mekke ve Kâbe'nin yönetiminde etkin olan kabile reisleri üstlendi ve bu görev Kusay b. Kilâb tarafından kurumsallaştırıldı. Mekke halkının ve misafirlerin su ihtiyacını karşılamak için kuyular kazdıran Kusay, Kâbe'nin etrafına koydurduğu deriden havuzlara su doldurarak sikâye hizmetini başlattı. Bazen hacılara süt ikramı da yapıyordu. Kusay

yaşlanınca sikaye görevini oğlu Abdüddâr'a vasiyet etti. Bu görev Hz. Peygamber'in büyük dedesi Hâşim'den itibaren Hâşimoğulları'na geçti. Hâşim'in ölümünden sonra bu görev önce kardeşi Muttalib'e, ardından oğlu ve Hz. Peygamber'in dedesi Abdülmuttalib'e intikal etti. **Zemzem Kuyusu'nu yeniden ortaya çıkararak Mekkelilere ve Kâbe'yi ziyaret edenlere tahsis eden Abdülmuttalib, sikâye görevine bu kuyunun işlerini de ilâve etti. Mekke'nin fethi sırasında Abbas b. Abdülmuttalib bu görevi üstlendi.** Bu hizmet Abbas'tan sonra oğlu Abdullah'a geçti ve ardından onun soyundan gelenler tarafından yerine getirildi. Mekke'nin fethinden sonra sikâye görevi sadece zemzemle ilgili hale geldi ve bunu üstlenen görevli için Zemzem Kuyusu'nun yakınında **Sikâyetü'l-Abbâs** adıyla özel bir yer inşa edildi.

## DİKKAT



**İslâm'dan önce Mekke'de idari ve askerî olmak üzere başka görevler de vardı. Veraset yoluyla intikal eden kabileye ait sancağın muhafaza görevi 'livâ' ile daima başkomutana ait olup sorumluluğundaki 'ukâb' bayraktarlık ve sancaktarlık görevlerine karşılık geliyordu. Savaş malzemelerinin korunması 'kubbe', dış ilişkilerde siyasî temsilcilik de 'sifâre' görevlisi tarafından üstleniliyordu.**

Kusay'ın vasiyetine uygun olarak nedve, kıyâde, hicâbe, livâ, sikaye ve rifâde görevleri oğlu Abdüddâr'a geçti. Ancak bu durum Mekke'de yaşayan Kureys'in diğer kolları arasında ihtilafa sebep oldu ve görevlerin taksimi konusunda Mekkeliler üç gruba ayrıldı. Aynı görüşte olan kabileler, kendi aralarında birbirlerini sonuna kadar desteklemek ve yalnız bırakmamak üzere yemin ettiler. Sonunda uzlaşmadan yana olanlar ağır bastı. **Sikaye, rifâde ve kıyâde Abdümenâfoğulları'na hicâbe, livâ ve nedve Abdüddâroğulları'na verildi.** Böylece Kureys kabilesi kanlı bir iç savaştan kurtulmuş oldu. Bu taksimat Mekke'nin fethine kadar kalıtsal olarak devam etti. Hz. Peygamber Mekke'nin fethi ile Veda hutbesinde sikâye ve hicâbe dışındaki bütün Cahiliye dönemi görevlerini kaldırdığını şu sözleriyle ilan etmiştir: "Dikkat edin! Kâbe'nin hizmeti (sidânetü'l-beyt) ve hacılara su temini (sikâye) dışında geçmişe ait bütün mefâhir iddiası, kan ve mal davaları şu iki ayağımın altındadır."

### Mekke'nin Ticari Bir Merkez Olarak Yükselişi

Mekke kuruluşundan Kusay b. Kilâb zamanına kadar her hangi bir siyasi gücü olmayan dinî bir merkezdi. Kur'an-ı Kerim'de "ekin bitmeyen bir vadi" olarak nitelenen (İbrâhîm 14/37) Mekke sakinlerinin ticaretten başka seçenekleri de bulunmuyordu. Ticaretteki ilk deneyimlerini Himyerîler ve Lahmîler'in vesayeti altında kazanan Mekkeliler, hac ve umre amacıyla şehirlerine gelenlerle ve çevredeki Araplarla yaptıkları sınırlı ticaretle yetiniyorlardı. Kusay'ın Kureys'in çeşitli kollarını Mekke içerisine yerleştirmesiyle kabile yarı göçebelikten yerleşik hayata geçti. Bundan sonra Mekkeli tüccarlar için yeni imkânlar ortaya çıkmaya başladı. Arabistan'daki ticari faaliyetlerin tedricî olarak kuzeye doğru kaymaya başlaması bu imkânların en başında geliyordu. Deniz taşımacılığındaki sorunlardan dolayı ticaretin yavaş yavaş karayoluna kayması bir diğer etkendi. İslâm'da önce ekonomik gelişmeler daha ziyade transit geçişlere imkân sağlayan ticaret yollarının belli menzilleri üzerinde daha belirgin bir şekilde ortaya çıkıyordu. Bu bağlamda coğrafi açıdan elverişli bir konumda olan ve ticaretten başka her hangi bir geçim kaynağına sahip olmayan Mekke, Petrâ ve Palymra'nın (Tedmür) çöküşünden sonra böyle bir yükselişe aday haline geldi. Mekkeliler bir yandan o dönemde dünya siyasetinde yaşanan Bizans-Sâsânî rekabetinden kendi lehlerine olacak şekilde faydalanmaya,

diğer yandan da hac merasimlerinden ekonomik bakımdan daha çok getiri elde etmeye çalışıyorlardı.

Mekke ticareti, şehrin coğrafi ve dinî konumunun sağladığı avantajlarına ek olarak 'ilâf' ve buna bağlı olarak gelişen 'rihleteyn' mekanizmalarıyla desteklenerek gelişimini sürdürdü. Hz. Peygamber'in büyük dedesi **Hâşim b. Abdümenâf kabilesi adına Sâsânîler, Himyerîler, Habeşîler, Gassânîler ve Bizanslılar başta olmak üzere bazı devlet ve kabilelerle diplomatik ve ticari ilişkiler kurdu.** Hâşim'in Bizans'la ticarî anlaşma yapmasından sonra kardeşlerinden **Muttalib Yemen'e, Abdüşşems Habeşistan'a ve Nevfel de İran'a giderek bu ülkelerden benzer imtiyazlar elde ettiler.** Böylece Mekke ve çevresiyle sınırlı olan ticaretlerini daha geniş alanlara yayan Kureyşliler gerek bu imtiyazlar, gerekse Harem bölgesinde oturup Kâbe hizmetlerini yürütmenin getirmiş olduğu itibar sayesinde kışın Yemen ve Habeşistan'a, yazın da Suriye ve Anadolu'ya kadar uzanan ticari amaçlı yolculuklar yapmaya başladılar. Bu ticarî seferler sayesinde bir yandan ekonomik durumları düzelen Kureyşliler, diğer yandan da çeşitli medeniyet ve kültürleri tanıma imkânı buldular. Mekke'nin saldırı korkusu bulunmaksızın gelinebilecek ve sığınabilecek kutsal bir yer oluşu şehrin ticaret merkezi olarak hızla gelişmesine imkân verdi. Mekke çevresinde yaşayan ve bedevî bir hayat tarzını benimseyen ehâbiş kabileleriyle yapılan ittifak anlaşmaları da ekonomik gelişmeye katkı sağlayan diğer bir etken oldu. Böylece Arap yarımadasının ekonomisi Mekke'nin öncülüğünde merkezleşti

Kur'an-ı Kerim'de Kureyş suresinde Mekke'nin ticari hayatına işaret edilir ve Allah'ın Kureyş kabilesine lütuflarda bulunduğu hatırlatılarak kabile imana ve tevhid inancına davet edilir. Mekke ve çevresi tarıma elverişsiz bir bölge iken Hz. İbrahim'in duası ve Kâbe sayesinde Kureyşlilerin bolluk içerisinde yaşadıkları ve yine bu dua sayesinde o bölgede meydana gelmesi muhtemel açlıktan yaz ve kış dönemlerindeki ticarî seferler sayesinde korundukları vurgulanır.

## Arabistan Ticaretinin Can Damarı Panayırlar

İslâm öncesinde Arap yarımadasının en geniş ticarî faaliyetleri büyük ölçüde panayırlarda (**esvâku'l-Arab**) cereyan ediyordu. Siyasî, sosyal ve kültürel açıdan da oldukça önem taşıyan, bir kısmı uluslararası mahiyetteki bu panayırlarda çeşitli milletlere mensup tüccarlar ile Arap kabileleri bir araya gelirdi. Mekkeliler bu panayırlara iştirak etmekte ve önemli miktarda gelir sağlamak-taydılar. Mekke ticaretinin ileri karakolu ileri karakolu olan panayırların önemli bir kısmı hac mevsimi ve haram aylar dikkate alınarak kuruluyordu. Kusay ile başlayan şehirleşmenin gelişip kökleşmesinde ve Mekke'nin nüfuz ve itibarının çevredeki göçebeler arasında yayılmasında **Ukaz, Zülmecâz ve Mecenne** gibi süresi haram aylarıyla sınırlı olan-

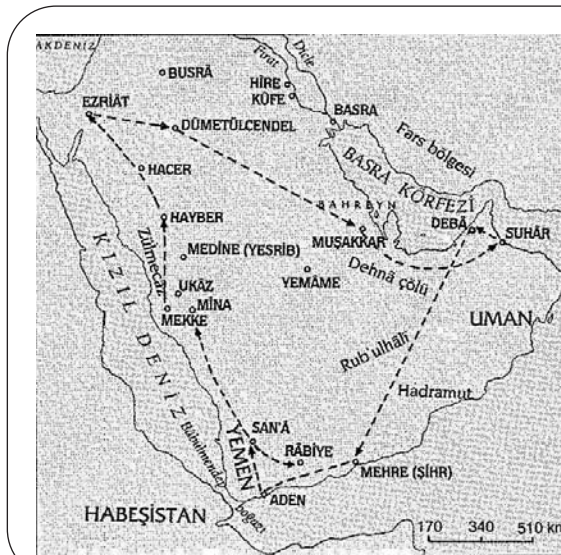

**Şekil 1.3**

Arabistan'da Kurulan Panayır Yerleri

**Kaynak:** TDV İslâm Ansiklopedisi, III, 323.

lar ile hac mevsimi dışında **Arafat, Hubâşe, Mina** gibi yerlerde kurulan panayırların önemli rolü vardı. İslâm öncesinde Arabistan'ın çeşitli bölgelerinde kurulan panayırların en önemlisi **Ukâz**'dir. Mekke'nin güneydoğusunda Tâif ile Nahle arasında hac mevsiminde zilkade ayının başından yirmisine kadar süren Ukâz Fuarı aynı zamanda edebî bir kongreydi. Şairler en güzel şiirlerini burada okurdu. Câhiliye döneminin meşhur yedi (veya on) şairine ait bu şiirler **'el-Muallâkâtü's-seb'a'** (**Yedi Askı**) adıyla bilinir. Ukâz'dan sonra zilkâde ayının sonuna kadar Zülmeccâz panayırı açılırdı. Zilhicce ayının ilk sekiz gününde Mecenne'de kurulan panayırdan sonra Arafat'a çıkılırdı. Mekke'nin fethinden sonra hac ile bağlantısı kesilen bu panayırlar tedricî olarak ortadan kalktı.

## DİKKAT



**Arabistan ticaretinin can damarı olan panayırlarda alışveriş yapılır, ilişkiler geliştirilir, dostluklar kurulur, ihtilaflar çözüme bağlanıp antlaşmalar imzalanır, edebî konuşmalar yapılır ve şiirler okunurdu.**

## SIRA SİZDE



4

**İslâmiyet'ten önce Arabistan'da kurulan diğer panayırları araştırınız.**

### Fil Vak'ası: Ebrehe'nin Kâbe'yi Yıkma Teşebbüsü

İslâm öncesinde şehir hayatı için gerekli kaynaklara sahip olmayan Mekke, coğrafi konumu, dini ve ticari bir merkez olmasından dolayı Roma, Bizans, İran ve Habeş imparatorlarının zaman zaman dikkatini çekerek, hâkim olmak için çeşitli teşebbüslerde bulunmalarına sebep olmuştur. Çünkü Arap yarımadasını gerek siyasi ve gerekse ekonomik alanda kontrol etmenin yolu büyük ölçüde Mekke'ye hâkim olmaktan geçiyordu. Habeş Necâşîsi tarafından 525'te Eryât kumandasında Yemen'e gönderilen orduda Ebrehe el-Eşrem adlı bir asker de vardı. Yemen'e hâkim olan Eryât ile Ebrehe arasında çıkan anlaşmazlık çatışmaya dönüştü. Halkın desteğini sağlayan Ebrehe Eryât'ı öldürerek Yemen'de idareyi ele geçirdi (537). Habeş Necâşîsi tarafından valiliği onaylanan Ebrehe Yemen'i müstakil olarak idare etmeye başladı. Ardından taassup derecesinde benimsemiş olduğu Hıristiyanlık dinini yaymak için harekete geçti. Arapların Mekke'yi ziyaretlerini engellemek için San'a'da Kâbe'nin bir benzerini yaptırmaya karar verdi. San'a'da yapılan bu kilise İslam kaynaklarında Yunanca ekklessia kelimesinin Arapçalaşmış şekliyle Kalîs (Kulleys) şeklinde yer alır. Arabistan'daki bütün kabilelere elçiler göndererek Kâbe'nin yerine bu kilisenin ziyaret edilmesini istedi. San'a'yı dinî ve ticari bir merkez haline getirmek isteyen Ebrehe Mekkeli tüccarların giderek gelişen ticari faaliyetlerini engellemeyi de hedeflemişti. Böylece kuzeye ulaşması önündeki en büyük engel olan Mekke'yi saf dışı bırakarak Sâsânîlerle savaşan Bizans'a yardım etmesi mümkün olacaktı.

Araplar Ebrehe'nin beklentisinin aksine davetine ciddî bir ilgi göstermediler. Hatta Kinâne kabilesinden birinin kiliseyi pislemesi gibi saygısızca davranışlar yapmaya başladılar. Bunun üzerine Ebrehe Kinâneliler'den San'a'ya gelerek kiliseyi ziyaret etmelerini istedi. Ancak onların bu teklifi reddederek elçisini öldürmeleri üzerine Kâbe'yi yıkmaktan başka seçeneğinin olmadığını anladı. İçinde Mahmûd adlı filin de bulunduğu büyük bir ordu ile Mekke'ye doğru yola çıktı. Kâbe'yi yıkmaya teşebbüsünden vazgeçirmek isteyenleri en sert tedbirlerle bertaraf ederek Tâif'e kadar geldi. Ebrehe ile Tâif halkı adına konuşan Mes'ûd b. Muatteb Lât Mâbedî'ne dokunulmamasına karşılık itaat etmeyi, erzak ve kılavuz vermeyi teklif etti. Talepleri kabul edilen Tâifliler Ebû Rigâl adında bir kişiyi kılavuz olarak verdiler. Ebrehe'nin ordusu Mekke yakınlarında Mugammes adı verilen yere kadar gelip

konakladı. Bu sırada Mekke'ye doğru gönderdiği öncü süvari birlikleri şehir yakınında yayılan develeri ordugâha getirdi. İzinsiz el konulan develerden iki yüzü Hz. Peygamber'in dedesi Abdülmuttalib'e aitti. Ebrehe, Mekke'ye elçi göndererek hedefinin sadece Kâbe olduğunu, kendisine karşı gelinmedikçe kimseye dokunmayacağını bildirerek şehrin liderini karargâhına davet etti. Mekkeliler adına Abdülmuttalib bir heyetle ordugâha geldi. Ebrehe Abdülmuttalib'in Kâbe'nin yıkılmamasını rica etmek yerine develerini istemesini garipsemişti. Bunun üzerine Abdülmuttalib kendisinin develerin sahibi olduğunu, Kâbe'yi de sahibinin koruyacağını söyledi. Develerini alarak Mekke'ye dönen Abdülmuttalib, Kâbe'ye giderek Bey'tini koruması için Allah'a niyaz ettikten sonra halka şehrin dışına çıkmalarını, dağlara ve vadilere çekilmelerini tavsiye etti.

Kâbe'yi yıkmaktan vazgeçmesi için yapılan teklifleri reddeden Ebrehe, ordusuna ertesi sabah hücum emrini verdi. Fakat ordusunun önünde bulunan Mahmûd adlı büyük fil yerinden kıvıldamadı ve Mekke Haremi'ne girmedi. Sonunda ordunun büyük bir kısmı, Kur'an-ı Kerim'de de belirtildiği gibi, akın akın gelen ve tepelerine taş yağdıran ebâbîl kuşları tarafından mahvedildi. Böylece planları boşa çıkan ve ordusu perişan olan Ebrehe kendisi gibi kurtulabilen askerleriyle birlikte Yemen'e dönmek zorunda kaldı; kısa bir süre sonra da öldü.

Ebrehe'nin ordusuyla Kâbe'ye saldırısı ve helak oluşu Fil suresinde şöyle anlatılır: "Görmedin mi Rabbin neler etti fil sahiplerine? Onların kötü planlarını boşa çıkarmadı mı? Onların üstüne sürü sürü kuşlar saldı. O kuşlar onların üzerlerine pişkin tuğladan yapılmış taşlar atıyorlardı. Böylece onları yenilip çiğnenmiş ekine çevirdi." (Fîl 105/1-5). Burada Fil Vak'ası hakkında bilgi vermekten daha çok, Mekke müşriklerine bildikleri bir olayın acı sonucu hatırlatılarak İslâm'a ve Hz. Peygamber'e karşı düşmanca tavır sergilemeyi sürdürmeleri halinde kendilerinin de böyle bir cezaya çarptırılacaklarına dikkatleri çekilmektedir. Bu olaya Fil Vak'ası, meydana geldiği yıla da Fil yılı adı verilmiştir. Ebrehe'nin girişiminin başarısızlıkla sonuçlanması Arapların Kâbe'ye ve hac ibadetine daha önce görülmemiş derecede değer vermeye başlamalarına yol açtı. Mekke ve Kureyş'in yarımada içerisindeki itibarı daha da arttı. Kureyşliler Mekke'de oturdukları ve Kâbe'nin hizmetinde buldukları için kendilerine bir takım dinî-iktisadi imtiyazlar (hums) tanıyıp kuralları koyarak şehir ekonomisinin daha da gelişmesine imkân verecek faaliyetlere giriştiler. Ayrıca Yemen'e karşı üstünlüğü tescil edilen Hicaz'da Hıristiyan hâkimiyetinin kurulması da önlendi.

## Özet



### *Arabistan'ın coğrafi durumunu tanımlayabilmek*

Arabistan Asya, Afrika ve Avrupa kıtalarının keşişme noktasında yer alır. Doğuda Basra Körfezi ve Uman Denizi, Güneyde Arap Denizi ve Aden Körfezi, Batıda Kızıldeniz ve Akabe Körfezi ile çevrilidir. Genellikle Tihâme, Hicaz, Necid ve Yemen olmak üzere dört bölüme ayrılır. İslâmiyet'in hemen öncesinde Arap Yarımadası'ndaki meşhur şehirlerarasında Mekke, Tâif, Yesrib, Yenbû, Cüreş, San'a, Hicr, Hayber, Suhâr, Debâ, Dûmetülcendel, Fedek, Teymâ, Vadilkura ve Maknâ sayılabilir.



### *Arabistan'ın kuzey ve güneyinde kurulan devletleri sınıflandırabilmek*

Arabistan'ın asıl sakinleri günümüzde dünyanın en kalabalık Sâmi kavmi olan Araplardır. Bölgede Yontma Taş ve Cilâli Taş devirlerinden itibaren hayat olduğu bilinmektedir. Arap kelimesine ilk defa Asur Kralı III. Salmanasar'ın yıllıklarında rastlanır. Bu tarihten milattan önce VI. yüzyıla kadar Asur ve Bâbil kitabelerinde sıkça geçer. Herodotos'tan itibaren de eski Yunan ve Latin kaynaklarında yer alır. Arap Yarımadası'nın güney ve kuzeyinde İslâm öncesi dönemde çeşitli devletler kurulmuştur. Orta Arabistan'daki Hicaz bölgesinde ise İslâm dönemine kadar herhangi bir devlet kurulmamış, bölgede insanlar kabileler halinde yerleşik veya göçebe olarak yaşamışlardır. Güney Arabistan'da Maînililer, Sebeliler ve Himyerîler hüküm sürmüştür, ardından bölge Habeşliler ve Sâsânîler'in eline geçmiştir. Kuzey Arabistan'da ise Nabatîler, Tadmürlüler, Gassânîler, Lahmîler ve Kindeliler devlet kurmuşlardır.



### *Hicaz bölgesi ile Mekke'nin önemini açıklayabilmek*

Arabistan'ın sadece İslâm tarihi bakımından değil dünya tarihi bakımından da en önemli bölgesi Hicaz'dır. Zira burası son peygamber Hz. Muhammed'in dünyaya geldiği, yaşadığı, peygamber olarak görevlendirildiği ve görevini tamamladıktan kısa bir süre sonra vefat ettiği yerdir. Mekke'nin yerleşim birimi olarak seçilip plânlanmasında belirleyici en mühim unsur merkezinde yer alan Kâbe'dir. Bunun yanında hac ibadetinin yapıldığı Mescid-i Harâm, Arafat, Mina, Müzdelife ve mîkat yerleri de Mekke ve çevresinde yer almaktadır.



### *İslâmiyet'in ortaya çıktığı dinî ve sosyo-kültürel zemini anlatabilmek*

İslâm öncesinde Arap toplumunda kabile asabiyeti genel kuralları belirliyordu. Yerleşik ve göçebe olarak yaşayan Arap kabileleri Kahtânî ve Adnânî olmak üzere iki ana koldan gelir. Yılın belirli mevsimlerinde belirli yerlerde kurulan panayırar ekonomik hayatın canlılığını sağlardı. Dinî ve sosyal hayat telakkileri Câhiliye geleneklerine dayanan Araplarda genel anlamda putperestlik hâkimdi. Bununla birlikte Araplar tek tanrı düşüncesine sahiptiler ve putların kendilerini Allah'a yaklaştıracağına ve O'nun nezdinde şefaatçi olacağına inanıyorlardı. Ayrıca çok tanrıcılık ve putperestliğin tamamen yaygın hale geldiği dönemlerde bile tevhid inancına bağlı Hanîfler diye anılan bazı kişilerin varlığı bilinmektedir. Bu dönemde hac en yaygın, köklü ve düzenli bir ibadetti. Haccın yapıldığı Kâbe ve çevresi çeşitli kabilelerin tapındıkları putların muhafaza edildiği Arabistan'ın en önemli dinî merkeziydi.



## Kendimizi Sıyalım

1. Aşağıdakilerden hangisi Kuzey Arabistan'da kurulan devletlerden biri **değildir**?
  - a. Kinde Devleti
  - b. Himyeri Devleti
  - c. Nabatî Devleti
  - d. Hîre Devleti
  - e. Gassâni Devleti
2. Zemzem Kuyusu'nun açılmasından sonra Mekke'ye aşağıdaki topluluklardan hangisi yerleşmiştir?
  - a. Huzâaoğulları
  - b. Haşimoğulları
  - c. Cürhümoğulları
  - d. İsmailoğulları
  - e. Abdülmuttaliboğulları
3. Aşağıdaki ifadelerden hangisi **yanlıştır**?
  - a. Mekke'ye putperestlik Huzâaoğulları'ndan Amr b. Luhay tarafından sokulmuştur.
  - b. Ebrehe Kâbe'yi yıkmak için Mekke'ye sefer düzenlemiştir.
  - c. Hz. Peygamber'in dedesi Abdülmuttalib Cürhümlüler tarafından kapatılan Zemzem kuyusunu açmıştır.
  - d. Mekke ve Kâbe'nin yönetimiyle ilgili görevler Hâşim b. Abdümenâf tarafından oluşturulmuştur.
  - e. Kur'an-ı Kerim'de Sebe Devleti'nden bahsedilir.
4. Mekke ticaretinin dışa açılmasını aşağıdakilerden hangisi gerçekleştirmiştir?
  - a. Hâşim b. Abdümenâf
  - b. Kusay b. Kilâb
  - c. Amr b. Luhay
  - d. Seyf. b. Zû Yezzen
  - e. Osman b. Talha
5. Arabistan'da kurulan panayırlardan **en meşhuru** aşağıdakilerden hangisidir?
  - a. Arafat
  - b. Mecenne
  - c. Ukâz
  - d. Zülmecâz
  - e. Hubâşe
6. Arabistan'a putperestliği sokan şahıs aşağıdakilerden getirmiştir?
  - a. Ebû Cehil
  - b. Seyf. b. Zû Yezzen
  - c. Kusay b. Kilâb
  - d. Ebrehe
  - e. Amr b. Luhay
7. Aşağıdaki görevlerden hangisi doğrudan Mekke'nin yönetimiyle ilgilidir?
  - a. Hicâbe
  - b. Rifâde
  - c. Sidâne
  - d. Darünnedve
  - e. Sikâye
8. Aşağıdaki şehir gruplarından hangisi Hicaz bölgesindedir?
  - a. Mekke-Yesrib-San'a
  - b. Bağdat-Medine-Şam
  - c. Yesrib-Dımaşk-Medine
  - d. Mekke-Yesrib-Tâif
  - e. Tedmür-Palmyra-Hîre
9. Kur'an-ı Kerim'de Fil suresinde aşağıdaki tarihi olaylardan hangisine işaret edilmiştir?
  - a. Amr b. Luhay'ın Mekke'ye putperestliği getirmesine
  - b. Huzâa kabilesinin Cürhümlüler'i Mekke'den çıkarmasına
  - c. Habeşistan'ın Yemen valisi Ebrehe'nin Kabe'yi yıkmaya teşebbüsüne
  - d. Hz. İbrahim'in eşi Hacer ve oğlu İsmail'i Mekke'ye getirmesine
  - e. Abdülmuttalib'in Cürhümlüler tarafından kapatılan Zemzem kuyusunu yeniden açmasına
10. Aşağıdakilerden hangisi Bizans İmparatorluğu'nun vassâlidir?
  - a. Sebe Devleti
  - b. Lahmî Devleti
  - c. Main Devleti
  - d. Hîre Devleti
  - e. Gassâni Devleti

## Kendimizi Sınavalım Yanıt Anahtarı

1. b Yanıtınız doğru değilse “Arabistan’ın Siyasî Geçmişi ve Sakinleri” konusunu yeniden okuyunuz.
2. c Yanıtınız doğru değilse “Mekke’nin Şehir Olarak Ortaya Çıkışı” konusunu yeniden okuyunuz.
3. d Yanıtınız doğru değilse “Kusay b. Kilâb’ın Mekke Hâkimiyeti ve Yönetimi” konusunu yeniden okuyunuz.
4. a Yanıtınız doğru değilse “Mekke’nin Ticarî Bir Merkez Olarak Yükselişi” konusunu yeniden okuyunuz.
5. c Yanıtınız doğru değilse “Arabistan Ticaretinin Can Damarı Panayırılar” konusunu yeniden okuyunuz.
6. e Yanıtınız doğru değilse “Mekke’ye Putperestliğin Girişi” konusunu yeniden okuyunuz.
7. d Yanıtınız doğru değilse “Dârünnedve” konusunu yeniden okuyunuz.
8. d Yanıtınız doğru değilse “Arabistan’ın Kalbi: Hicaz Bölgesi” konusunu yeniden okuyunuz.
9. c Yanıtınız doğru değilse “Fil Vak’ası: Ebrehe’nin Kâbe’yi Yıkma Teşebbüsü” konusunu yeniden okuyunuz.
10. e Yanıtınız doğru değilse “Kuzey Arabistan’da Kurulan Devletler” konusunu yeniden okuyunuz.

## Sıra Sizde Yanıt Anahtarı

### Sıra Sizde 1

Hz. Peygamber’in yirmi birinci göbekten atası olan Adnan’ın babası Üded, annesi Belhâ bint Ya’rub’dur. Bâbil kralı Buhtunnasr (m. ö. 604-561) zamanında Mekke’de yaşadığı rivayet edilen Adnan’ın doğum ve ölüm tarihleri bilinmemektedir. İslâm kaynakları Adnan’ın Hz. İbrahim’in oğlu İsmail’in soyundan geldiği konusunda birleşir, ancak hayatı hakkında fazla bilgi vermezler. Adnan’ın Hz. İsmail’e kadar uzanan atalarının kırk, yirmi veya on beş kişi olduğu ileri sürülür. Arapların iki ana kolundan birini oluşturan Adnânîler’in Adnan’dan Hz. Muhammed’e kadar gelen ve Hz. Peygamber tarafından da teyit edilen soy kütüğü şöyledir: Adnan-Mead-Nizâr-Mudar-İlyâs-Müdrîke-Huzeyme-Kinâne-Nadr-Mâlik-Kureyş-Gâlib-Lüey-Kâ’b-Mürre-Kilâb-Kusay-Abdümenâf-Hâşim-Abdülmuttalib-Abdullah-Muhammed.

### Sıra Sizde 2

İslâmiyet’in doğduğu yıllarda genel bir boşluk ve çöküntü içerisinde bulunan Çin, Hindistan’dan gelen Budizm’in etkisi altındaydı. Budizm’in çöküşüne geçtiği ve çok çeşitli inanç ve kültürün hâkim olduğu Hindistan’da VI. yüzyılın başında kuzeyden gelen Akhunlar (Eftalit) başta olmak çok sayıda bağımsız oluşum ortaya çıkmıştı. Bölgede siyasi birlik yoktu. Arabistan’ın kuzey ve batısında başkenti Konstantinopolis (İstanbul) olan Bizans İmparatorluğu hüküm sürmekteydi. Arap Yarımadasının doğu ve kuzeyinde ise başkenti Irak’taki Medâin olan Sâsânî (Pers) İmparatorluğu hâkimiyeti vardı. Dönemlerinin süper güçleri olan bu iki imparatorluk sürekli mücadele hâlindeydi. İranlılar ile Doğu Romalılar arasındaki mücadeleye Kur’an-ı Kerim’de Rûm suretinde değinilir. VI. yüzyılın ilk yarısında önce Yahudilik daha sonra Hıristiyanlığın etkisi altına giren Habeşistan’a, Mekke’de İslâm’ı yaşama konusunda ciddi sıkıntılara maruz kalan Müslümanların hicret ettiklerini de hatırlamamız gerekir.

### Sıra Sizde 3

Câhiliye özel olarak Arapların İslâm’dan önceki inanç, tutum ve davranışlarını, genel olarak da kişilerin ve toplumların günah ve isyanlarını ifade eden bir terimdir. İslâm öncesi Arapları Allah’ı hakkıyla bilmedikleri, O’na şeksiz ve ortak koşmadan iman etmedikleri, gerek ferdi gerekse sosyal hayat itibarıyla bilgiden, düzenden, sulh ve sükûndan uzak oldukları, güçlü ve asil sayılanları daima haklı kabul ettikleri ve adaletten yoksun bir

hayat yaşadıkları için bu döneme Câhiliye denilmiştir. İslâmiyet tevhid inancını getirerek putperestliğe karşı kesin tavır almış, bu inanışın eseri olan ve insan şerefine yakışmayan bütün olumsuz âdetleri ortadan kaldırmıştır. Bununla birlikte Hz. Peygamber Câhiliye devri Araplarının kültürel yapısını, değerlerini, telakkilerini tamamıyla reddetmemiş, İslâm'ın temel hükümlerine aykırı olmayan misafiri ağırlamak, yetimi korumak gibi güzel uygulamaların devamına izin vermiştir.

#### Sıra Sizde 4

Arabistan'ın çeşitli yerlerinde geniş katılımlı panayır lar kurulurdu. Rebûlevvel ayının başından on beşine kadar süren Suriye-Hicaz kervan yolu üzerinde yer alan Dûmetülcendel bunlardandı. Bu panayıra Hicaz ve Yemen'den gelecek katılan tüccarlar, Kureyşli muhafızlar tarafından korunurdu. Buradan Hasâ'daki Muşakkar'a gidilir ve Cemâziyelâhir ayının tamamında açık olan bu panayıra deniz yoluyla gelen İranlılar da katılırdı. Receb ayının ilk günü buradan Uman'daki Suhâr'a hareket edilir ve 20-25 Receb günleri burada kurulan fuarda alışveriş yapılırdı. Daha sonra Uman sahilinde Hint ve Afrika'ya açılan Debâ'ya geçilirdi. Receb ayının son gününde başlayan bu panayıra sadece Arap yarımadasından değil Hindistan ve Çin'den tüccarlar katılırdı. Debâ'dan Güney Arabistan'ın Mehre şehrindeki Şâban ayının on beşinde kurulan Şıhr panayırına gidilirdi. Bunun ardından Ramazan ayının ilk on gününde kurulan Aden ile aynı ayın on beşi ile yirmisi arasında San'a panayırına iştirak edilirdi. Bunun ardından Kâbe ziyaretiyle tamamlanacak olan süreç başlardı.

## Yararlanılan Kaynaklar

- Cevad Ali (1968-1978). **el-Mufasssal fî târihi'l-Arap kable'l-İslâm**, I-X, Beyrut.
- Hamidullah, M. (2003). **İslâm Peygamberi** (çev. Salih Tuğ), I-II, İstanbul.
- Hitti, P. (1980). **Siyâsî ve Kültürel İslâm Tarihi** (çev. Salih Tuğ), I, İstanbul.
- İbn Hişâm, (1987). **es-Sîretü'n-Nebeviyye** (nşr. Ömer AbdüsselâmTadmürî), I, Kahire.
- İbn Sa'd, (1990). **et-Tabakâtü'l-kübrâ** (nşr. M. Abdülkâdir Atâ), I, Beyrut.
- Küçükaşçı, M. S. (2003). **Cahiliye'den Emevîler'in Sonuna Kadar Haremeyn**, İstanbul.
- TDV İslâm Ansiklopedisi**, "Adnân", "Arap", "Arabistan", "Bedevî", "Câhiliye", "Gassânîler", "Hicaz", "Himyerîler", "Hîre", "Lahmîler", "Rifâde", "Sâmî", "Sebe", "Sebe Sûresi", "Sikâye", maddeleri.

## 2

### Amaçlarımız

Bu üniteyi tamamladıktan sonra;

- 👁️ Hz. Muhammed'in peygamberlik öncesi hayatının ana safhalarını tanımlayabilecek,
- 👁️ Hz. Peygamber'in Câhiliye toplumunda sergilediği erdemli davranışları değerlendirebilecek,
- 👁️ Hz. Peygamber'in İslâm'ı tebliğe başlaması ve İslâmiyet'in Mekke dönemi üzerine fikir yürütebilecek,
- 👁️ Hicretin sebep ve sonuçlarını tartışabileceksiniz.

### Anahtar Kavramlar

- Abdullah, Abdülmuttalib, Ebû Tâlib, Âmine, Halime, Hz. Hatice
- Ficâr Savaşları, Hilfü'l-fudûl, el-Emîn
- Vahiy, Tebliğ, Kureyş Müşrikleri, Sosyal Boykot, Dârülerkam
- Habeşistan, Tâif, İsrâ ve Mirâc, Akabe Biatları, Hicret

### İçindekiler

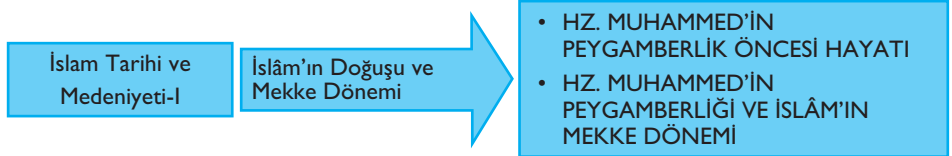

# İslâm'ın Doğuşu ve Mekke Dönemi

## HZ. MUHAMMED'İN PEYGAMBERLİK ÖNCESİ HAYATI

### Soyu, Ailesi, Doğumu ve Çocukluğu

İslâm Peygamberi'nin soyu yirmi birinci kuşaktan atası olan Adnân vasıtasıyla Hz. İbrahim'in oğlu Hz. İsmail'e dayanır. Bu sebeple Hz. Muhammed'in de mensup olduğu Kuzey Araplarına İsmâîliler veya Adnânîler gibi isimler verilir. Hz. Peygamber'in Adnân'a kadar soy kütüğü kesin olarak bilinmekte olup şöyledir: Muhammed b. Abdullah b. Abdülmuttalib (Şeybe) b. Hâşim b. Abdümenâf b. Kusay b. Kilâb b. Mürre b. Kâ'b b. Lüey b. Gâlib b. Fihri (Kureyş) b. Mâlik b. Nadr b. Kinâne b. Huzeyme b. Müdrike b. İlyâs b. Mudar b. Nizâr b. Mead b. Adnân. Adnân ile Hz. İsmail arasındaki dedelerinin adları ve sayıları konusunda ise ihtilaf vardır.

Hız Muhammed'in babası, Kureyş'in Benî Hâşim kolundan Abdullah b. Abdülmuttalib, annesi ise Kureyş kabilesinin Benî Zühre koluna mensup Vehb b. Abdümenâf'ın kızı Âmine'dir. Hz. Peygamber onların evliliklerinden dünyaya gelen tek çocuklarıdır. Hz. Peygamber'in baba tarafından dedesi Abdülmuttalib b. Hâşim, babaannesi Fâtıma bint Amr, anne tarafından dedesi Vehb b. Abdümenâf, anneannesi de Berre bint Abdüluzzâ'dır. Hz. Peygamber'in babası Abdullah akranları arasında çok beğenilen yakışıklı bir gençti. Yüzünde diğer gençlerde bulunmayan bir güzellik ve parlaklık vardı. Bunun Hz. Peygamber'e ait "nübüvvet nûru" (peygamberlik nuru) olduğu kabul edilir. Hz. Peygamber'in dedesi Abdülmuttalib Zemzem kuyusunu yeniden ortaya çıkarıp işler hâle getirdiği sırada Kureyş'in bazı ileri gelenleri onu alaya alıp küçük düşürmek istemişlerdi. O sırada Hâris'ten başka oğlu olmayan Abdülmuttalib onlara karşı savunmasız bir durumda olduğundan on oğlu olursa birini kurban edeceğine dair adakta bulunmuştu. Bir süre sonra duası gerçekleşip on oğlu dünyaya geldiğinde gördüğü bir rüyada kendisine adağı hatırlatılmış, o da oğullarından hangisini kurban edeceğini belirlemek için kuraya başvurmuştu. Kura o sırada en küçük oğlu olan Abdullah'a çıkınca onu kurban etmeye karar vermiş, ancak buna başta kızları olmak üzere pek çok kimse karşı çıkmıştı. Adağını yerine getirebilmek için bir çözüm arayan Abdülmuttalib kendisine yapılan bir tavsiye doğrultusunda Abdullah ile o günkü örfe göre diyet olarak kabul edilen on deve arasında kura çekirmiş, fakat kura yine Abdullah'a çıkmıştı. Abdülmuttalib deve sayısını onar onar artırarak kuraya devam etmiş, sayı yüze ulaşınca kuranın develere çıkması üzerine 100 deve kurban etmiş; böylece Abdullah'ı kurtarmıştı. Bundan dolayı Hz. Peygamber, hem babası Abdullah'ın hem de büyüğü atası Hz. İbrahim'in oğlu Hz. İsmail'in kurban edilmekten kurtulmasını kastederek, "Ben iki kurbanlığın oğluyum" demiştir.

Hız. İbrahim'den sonra uzun müddet ay takvimi kullanan Araplar, umre için receb, hac için zilhicce ayını esas alıyorlar, ayrıca umrenin yapıldığı receb ayı ile haccın yapıldığı zilhicce ve onun bir öncesi zilcade ile bir sonrası muharrem aylarını haram aylar olarak kabul ediyorlardı. Zamanla haram ayların yerlerini değiştirmek veya haccın sabit bir mevsimde yapılmasını sağlamak amacıyla nesî uygulamasına başvurmaya başladılar. Birbirinin peşi sıra gelen üç haram ayda savaşmanın yasak olması Arapların hayatını zorlaştırıyor, haccın sonunda savaş yapmak isteyen kabileler muharrem ayının haramlığının ertelenmesini istiyorlardı. Ayrıca ay takvimine göre hac zamanı yılın bütün mevsimlerini dolaşıyordu. Bu durum panayrlardaki ticari hayatı olumsuz yönde etkiliyor ve ticaretten beklenen kar elde edilemiyor, yaz aylarında seyahat daha zor oluyordu. Araplar bu sakıncaları ortadan kaldırarak ticari faaliyetlerini rahatça yapmak, yarımadanın iklim şartlarına uygun tarım ürünlerini panayrlarda pazarlamak ve kendileri için uygun mevsimde seyahat etmek amacıyla hac mevsimini sabitlemek için ay takvimini güneş takvimine uyarlayıp nesî uygulamasına başvuruyorlardı. Bir ay eklenmesiyle ay takviminde aylar on üçe çıkıyordu. Hz. Peygamber ayların sayısının on iki ve nesî yapmanın yasak olduğunu bildiren ayetleri Vedâ Hutbesi'nde tekrarlayarak bu Câhiliye adetini ortadan kaldırdı.

Abdullah gençlik çağına ulaştığında kendisine gelen birçok evlilik teklifini kabul etmemiş, nihayet babasının teşebbüsüyle Vehb'in kızı Âmine ile evlenmiştir. Abdullah'ın bu sırada on sekiz yaşında olduğu anlaşılmaktadır. Abdullah ticaret için gittiği Suriye'den dönerken Yesrib'e (Medine) uğramış ve orada babasının dayıları olan Adî b. Neccâr oğullarını ziyaret etmişti. Ancak bu sırada hastalanıp akrabalarının yanında bir ay kadar hasta yattıktan sonra vefat etmiş ve Medine'de defnedilmiştir. Abdülmuttalib Abdullah'ın hastalığını haber alınca büyük oğlu Hâris'i Yesrib'e göndermiş, ancak Hâris şehre ulaşmadan kardeşi vefat etmiştir. Bundan dolayı Hz. Peygamber yetim olarak dünyaya gelmiştir.

Hz. Muhammed büyük atası Hz. İbrahim'in duası (el-Bakara, 2/128) ve kendinden önceki peygamber Hz. İsa'nın müjdesi (es-Saf, 61/6) olarak Arap yarımadasının batısındaki Hicaz bölgesinde yer alan Mekke'de dünyaya geldi. Araplar arasında kullanılan belirli bir takvimin olmaması ve ay takviminin güneş takvimine uyarlanarak takvime yapılan müdahale demek olan **nesî** uygulamasından dolayı doğum tarihi ihtilafıdır. Genel kabule göre Hz. Peygamber Fil Vak'ası'ndan 50-55 gün sonra Rebûlevvel ayında Pazartesi günü sabaha doğru dünyaya gelmiştir. Farklı hesaplamalara göre Hz. Peygamber'in doğum tarihi 20 Nisan (9 Rebûlevvel) 571 veya 17 Haziran (12 Rebûlevvel) 569 Pazartesi şeklinde belirlenmektedir.

İslâm kaynaklarında Hz. Muhammed'in ana rahmine intikalinden doğumuna kadar geçen zaman içinde bazı olağanüstü olayların meydana geldiğine dair bilgiler yer alır. Âmine Hz. Peygamber'e hamile olduğu sırada bir rüya görmüş, rüyada kendisine önemli bir kişiye hamile olduğuna işaret edilerek doğacak çocuğa Muhammed veya Ahmed adını vermesi söylenmiştir. Âmine'nin doğum sancısı çekmediği de bu kayıtlar arasındadır. Hz. Peygamber sünnetli olarak doğmuş ve melekler tarafından yıkanmış ve sırtına peygamberlik mührü vurulmuştu. Abdülmuttalib torununun dünyaya geldiği müjdesini alınca onun şerefine bir ziyafet vermiş, ziyafette ona Muhammed adını koymuş, Allah'ın ve insanların onu hayırla anması için bu ismi verdiğini söylemiştir.

Hz. Muhammed doğumunun ardından bir süre annesi Âmine'nin yanında kalmış, daha sonra âdet olduğu üzere sütannesine verilmiştir. Çocukların sütannesine verilmesinde temel sebep onların şehir yerine daha sağlıklı olan çöl havasında büyümelerini sağlamak, ayrıca konuşma çağına fasih Arapça öğrenmelerine imkân vermektir. Mekke'nin küçük çocuklara uygun olmayan iklimi bu husustaki etkenlerdendir. Hz. Peygamber de bu geleneğe uyularak Hevâzin kabilesinin Sa'd b. Bekir koluna mensup Halime bint Ebû Züeyb'e verildi. Halime, sütanneliği yaparak geçimini sağlayan diğer bedevî kadınlarla ve kocası Hâris ile birlikte bir kıtlık yılında Mekke'ye gitmiş, ancak genellikle tercih edildiği üzere zengin bir aile çocuğu bulamamıştı. Hz. Muhammed'in yetim olduğunu öğrenince de onu almakta tereddüt göstermiş, bununla birlikte Mekke'den eli boş dönmek için yanında götürmeye razı olmuştu. Hz. Muhammed iki yıl sonra Halime tarafından Mekke'ye getirilmiş, ancak Âmine, çöl havasının çocuğuna yaradığını gördüğü, bazı rivayetlere göre ise o sıralarda Mekke'de veba salgını olduğu için bir müddet daha Halime'nin yanında kalmasını istemişti. Hz. Muhammed dört veya beş yaşına kadar sütannesinin yanında kaldıktan sonra Mekke'ye getirilerek annesine teslim edildi. Hz. Peygamber'in sütbabası Hâris b. Abdülzaza, sütkardeşleri de Abdullah, Üneyse ve Şeymâ idi. Halime ve Hâris, Muhammed'i yanlarına aldıktan sonra bolluk ve berekete kavuştular; deve ve koyunları eskisinden çok daha fazla süt vermeye başladı. Ayrıca sütannesinin yanında bulunduğu dönemde 'şakk-ı sadr' adı verilen olayın meydana geldiği bilgisi de kaynaklarda yer alır. Buna göre iki melek gelip Hz. Muhammed'in göğsünü yarmış, kalbini çıkararak kötülüklerden arındırmış, se-

mâvî bir suyla yıkadıktan sonra yerine yerleştirmiştir. Bu olaydan haberdar olan Halime ve Hâris'in baştan beri birçok olağanüstü yönüne şahit oldukları Hz. Muhammed hakkında, olup biteni izah edememekten kaynaklanan bir endişe yaşadıkları ve çocuğu ailesine iade etmenin daha doğru olacağını düşünmeye başladıkları kaydedilir.

**Hız. Peygamber'in sütannesi, sütbabası ve sütkardeşlerinin İslâm dönemine ulaşım ulaşım dıkları, ulaşımlarsa Müslüman olup olmadıklarını ve Hız. Peygamber'in sütannesi Halime'ye karşı tutumunu araştırınız.**



Hız. Peygamber altı yaşına geldiğinde annesi Âmine onu câriyesi Ümmü Eymen'le birlikte yanına alarak Yesrib'e götürdü. Burada hem Abdullah'ın mezarını hem de Abdülmuttalib'in annesi dolayısıyla ailenin dayıları sayılan Benî Neccâr mensuplarını ziyaret ettiler. Âmine, Yesrib'de bir ay kadar kaldıktan sonra Mekke'ye dönerken Medine'ye yaklaşık 190 km. mesafede bulunan Ebvâ'da hastalandı ve genç yaşta vefat etti. Annesinin ölümüyle öksüz kalan Hız. Peygamber Ümmü Eymen tarafından Mekke'ye getirilip dedesi Abdülmuttalib'e teslim edildi.

**Hız. Peygamber daha sonra hicretin altıncı yılında (milâdî 628) Ebvâ'ya uğrayıp annesinin mezarını ziyaret etmiştir. Kabri eliyle düzelten, Hız. Peygamber bu arada annesinin şefkat ve merhametini hatırlayarak gözyaşı dökmüştür.**



Abdülmuttalib, çok sevdiği ve genç yaşta kaybettiği oğlu Abdullah'ın değerli hatırası olan Muhammed'e büyük özen gösteriyordu. Sofraya onunla birlikte oturup yemek yiyor; onu zaman zaman Kâbe duvarının gölgesindeki minderine oturuyor; Dârünnedve'deki toplantılara başkanlık ederken yanına alıyor; bütün davranışlarıyla ona baba şefkatı ve sevgisinin eksikliğini hissettirmemeye çalışıyordu. Yaşı seksenin üzerinde olan Abdülmuttalib o sırada sekiz yaşındaki torunu Muhammed'in bakım ve himayesini amcası Ebû Tâlib'e verdikten kısa bir süre sonra vefat etti. Ebû Tâlib Hız. Peygamber'in babası Abdullah'ın anne-baba bir kardeşi idi. Ebû Tâlib, yeğenini çocuklarından fazla sevdi, onun uğurlu olduğuna inandı ve iyi yetişmesi için gayret sarfetti. Çıktığı bazı seyahatlerde onu da yanına alırdı. Nitekim Hız. Muhammed'in dokuz (veya on iki) yaşında bulunduğu sırada amcası ticaret amacıyla Suriye'ye gitmeye karar verdiğinde o da amcasıyla birlikte gitmek istedi. Yeğenin bu konudaki ısrarını gören Ebû Tâlib onu da yanına aldı. Kervan Suriye topraklarındaki Busrâ'da konakladı. Burada bir manastırda yaşayan Bahîra adlı rahip kafileyi yemeğe davet etti. Bahîra Ebû Tâlib'e, Muhammed'in İncil'de gönderileceği vaat edilen peygamber olduğunu söyledikten sonra başına gelebilecek bazı tehlikelere dikkat çekmiş ve onu iyi korumasını tavsiye etmiştir. Ebû Tâlib bunun üzerine seyahatini yarıda kesip Mekke'ye dönmüştür.

Hız. Muhammed on yaşlarında iken kalabalık bir aileye sahip bulunan amcası Ebû Tâlib'e yardımcı olmak amacıyla bir süre çobanlık yaptı. Peygamberliği döneminde bu hatırasına atıfla "Hiçbir peygamber yoktur ki, koyun gütmüş olmasın" buyurmuştur. Etrafında bulunan sahabelerin "Siz de mi koyun güttünüz yâ Resûlallah?" şeklindeki sorusu üzerine "Evet. Ben de Mekkelilerin koyunlarını güttüm" cevabını vermiştir.

Ebû Tâlib'in hanımı Fâtıma bint Esed Hız. Muhammed'e kendi çocuklarından daha fazla ilgi gösterdi. Hız. Peygamber de büyüdüğüde yengesinin iyiliklerini hiçbir zaman unutmadı. Onu Medine'deki evinde ziyaret eder, zaman zaman orada öğle uykusuna yatar. Yengesi vefat ettiğinde çok üzülmüş, gömleğini ona kefen yapmış, cenaze namazını kendisi kıldırması ve mezarına eliyle indirmiştir. Ölümünden duyduğu üzüntüyü etrafındakilere anlatırken vefa duygusunu şu sözlerle göstermiştir: "Ben onun himayesine muhtaç öksüz bir çocuktum. O kendi çocukları aç olduğu halde beni doyururdu. Kendi çocuklarını bırakır benim saçlarımı tarardı. O benim annem gibiydi."

**Ebû Tâlib, peygamberliğinden sonra da yeğenin yanında yer aldı. İslâm'ı kabul etmesi için Hız. Peygamber'in yaptığı ısrarlı tekliflerini cevapsız bırakmakla birlikte onu korumak için elinden geleni yapmaya çalıştı.**



Resim 2.1

Hiz. Peygamber'in şeceresi (TDV İslâm Ansiklopedisi, XXX, 408).

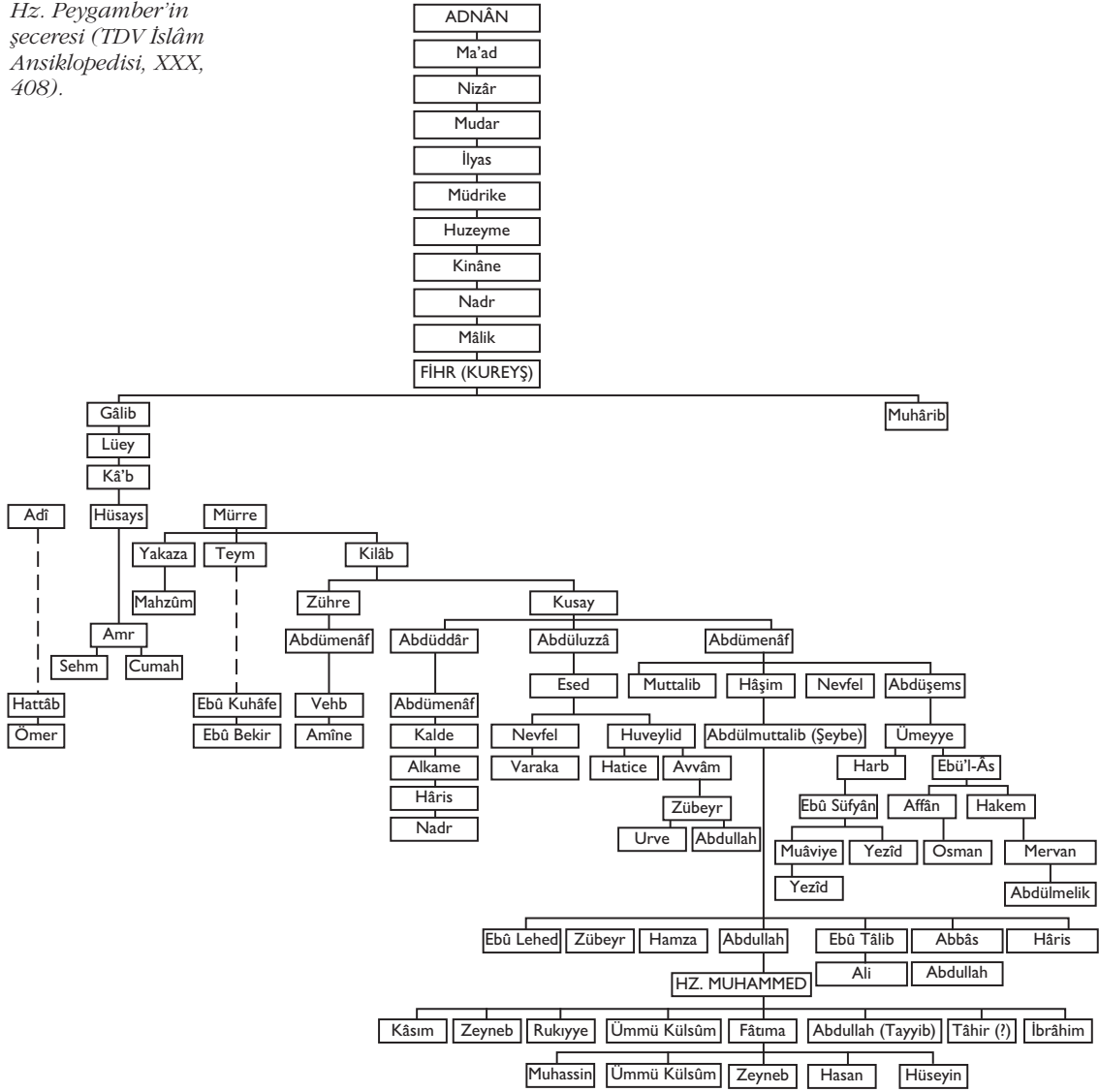

## Hiz. Muhammed'in Gençliği

Câhiliye döneminde Arap kabileleri arasında sık sık çeşitli sebeplerle savaşlar çıkardı. Hatta kan dökmenin yasak olduğu haram aylarda bile savaşların yapıldığı olur ve bu aylarda cereyan eden savaşlara Ficâr adı verilirdi. Hiz. Peygamber de gençliğinde böyle bir savaşa katılmak durumunda kalmıştı. Müttelik Kureyş-Kinâne ve Kays-Aylân kabileleri arasında çıkan ve Ficâr savaşlarının en şiddetlisi olan savaşın esas sebebi Benî Kinâne'den Berrâd b. Kays'ın Hevâzin eşrafından Urve b. Utbe'yi öldürmesiydi. Bu savaşta Kureyşliler kabile asabiyeti sebebiyle Benî Kinâne'nin yanında yer aldı. Harb b. Ümeyye, Kureyş ve Kinânelilerin başkumandanlığına getirildi. Kureyş'in kollarından Hâşimoğullarının reisi ve Hiz. Peygamber'in amcası Ebû Tâlib haram aylarda buldukları gerekçesiyle Hâşimoğullarının bu savaşa katılmasına razı olmadı. Hâşimoğullarının Zübeyr b. Abdümtalib kuman-



dasında katıldıkları savaş, Kureyş ve müttefiki Kinâne'nin zaferiyle sonuçlandı. Hz. Peygamber on dört, on beş, on yedi veya yirmi yaşında bu savaşa amcalarıyla birlikte katıldıysa da fiilen savaşımadı. Amcalarına ait eşyaları korudu, gelen okları da kalkanla karşılayıp toplamak suretiyle onlara geri verdi.

Hız. Muhammed yirmi yaşında **Hilfu'l-fudûl** adı verilen antlaşma için yapılan toplantıya katıldı. Toplantı Mekke'ye hac ve ticaret için gelen zayıf ve güçsüz kimselere yapılan haksızlıklar, ayrıca sık sık ortaya çıkan kabileler arası savaşlar karşısında Hz. Peygamber'in amcası Zübeyr b. Abdülmuttalib'in girişimiyle Mekke'nin en zengin, yaşlı ve nüfuzlu kabile reisi durumundaki Abdullah b. Cüd'ân et-Teymî'nin başkanlığında yapıldı. 'Erdemli insanların yemini' anlamına gelen bu yemin içinde yer alanlar, yerli veya yabancı olsun haksızlığa uğrayan herkesi koruyacaklarına, hakkı verilinceye kadar birlikte hareket edeceklerine ve birbirlerine maddi destekte bulunacaklarına yemin etmişlerdi. Böylece başta Hz. Peygamber olmak üzere Hilfu'l-fudûl mensupları Mekke'de birçok haksızlığın önüne geçtiler.

Hız. Muhammed peygamberliği döneminde de bu ittifaktan övgüyle bahsetmiş ve şöyle demiştir: "Ben Abdullah b. Cüd'ân'ın evinde yapılan antlaşmaya katılmışım ki, bunu güzel ve kızıl develere değişmem. Bugün de böyle bir antlaşmaya çağırılmasını tereddüt etmeden giderim."

### Hilfu'l-fudûl cemiyeti mensuplarının mazluma yardım noktasında yaptığı faaliyetlere örnek veriniz.



Hız. Peygamber Mekke'deki birçok Kureyşli gibi ticaret ile meşgul olmuştur. Kumaş ve tahıl ticaretiyle uğraşan Ebû Tâlib'e yardım etmek suretiyle ticaret hayatına başlamış ve amcasının yaşlandığı yıllarda kendisi ticarete devam etmiştir. Bu dönemde onun çeşitli yerlere ticaret amacıyla seyahat ettiği bilinmektedir. Mekke yakınlarındaki **Ukâz** panayırının yanısıra Mekke'nin güneyinde Yemen yolu üzerinde on günlük mesafedeki Hubâşe panayırına, bir veya iki defa Yemen'e, ayrıca Doğu Arabistan'daki Muşakkar ve Debâ panayırına gittiği tespit edilebilmekte hatta Habeşistan'a gittiği tahmin edilmektedir. Bu seyahatler sebebiyle bir taraftan ticari hayatın gereklerini öğrenirken, diğer taraftan Arabistan'ın muhtelif yerlerinde yaşayan insanları yakından tanıma, onların dil ve lehçelerini, dinî, siyasî ve sosyal durumlarını öğrenme imkânını elde ediyordu. Câhiliye döneminin yaygın kötülüklerinin hiçbirine bulaşmaksızın temiz bir hayat yaşayan Hız. Muhammed çevresinde iffeti, mertliği, merhameti ve hak severliğinin yanı sıra ticaret hayatında da doğruluğu ve güvenilirliği sebebiyle "Muhammedü'l-Emîn" veya sadece "el-Emîn" unvanıyla bilinmekteydi.

Hız. Muhammed'in peygamberlikten önce katıldığı fuarlardan biri de Ukâz fuarı idi. Burada ticaretin yanında edebî konuşmalar yapılır; şairler en güzel şiirlerini okurlardı.

### Kus b. Sâide el-İyâdî'nin Ukâz fuarında yaptığı konuşmanın muhtevası hakkında bilgi edininiz.



#### Hız. Hatice ile Evliliği

Hız. Hatice, Kureyş'in ileri gelenlerinden Huveylid b. Esed'in kızı olup soyu, dedelerinden Kusay'da Hız. Muhammed'in nesebiyle birleşir. Hız. Peygamber'den önce iki defa evlilik yapmış olan Hız. Hatice soylu, güzel ve zengin bir hanımdı. İkinci kocasının ölümünden sonra Kureyş'in ileri gelenlerinden evlilik teklifleri almakla birlikte olumlu cevap vermemekteydi. Güvenilir bulduğu kimselerle ticaret yaparak yaşamını sürdüren Hız. Hatice, bu sıralarda bir tavsiye üzerine çevresinde üstün ahlâk sahibi ve güvenilir bir genç olarak tanınan Hız. Muhammed'le ortaklık antlaşması yaptı ve kölesi Meysere ile birlikte ticaret için Suriye'ye gitmesini istedi. Hız. Muhammed'in bu yolculuğu ticarî açıdan oldukça başarılı geçti. Bu sonuçtan memnun kalan Hız. Hatice Hız. Muhammed'in dürüst ve doğru sözlü olduğunu gördü. Meysere'nin Hız. Muhammed'in ahlâkı ve davranışları hakkında hayranlık uyandıran övgü dolu söz-

leri de dinleyen Hz. Hatice, Hz. Muhammed'e daha çok güven duydu ve ona karşı takdir hisleri gün geçtikçe arttı. Bizzat kendisi veya Nefise bint Ümeyye (Münye) adlı bir kadın aracılığıyla Hz. Muhammed'e evlilik teklifinde bulundu. Beklemediği bir durumla karşılaşan Hz. Muhammed biraz düşündükten sonra teklifi kabul etti. Ebû Tâlib ve diğer amcaları, babası vefat etmiş olduğu için Hz. Hatice'yi amcası Amr b. Esed'den istediler ve alınan olumlu cevapla evlilik gerçekleşti. Hz. Muhammed Ebû Tâlib'in evinden Hz. Hatice'nin evine taşındı. Bu sırada Hz. Peygamber'in yirmi beş, Hz. Hatice'nin de kırk veya yirmi sekiz yaşında olduğu kaydedilir. Medine döneminde Hz. Mâriye'den doğan İbrahim dışında Hz. Muhammed'in bütün çocuklarının annesi Hz. Hatice'dir. Hz. Peygamber ve Hz. Hatice'nin bu evliliğinden Kasım, Zeynep, Rukıyye, Ümmü Külsûm, Fâtıma ve Abdullah adlı çocukları dünyaya geldi. Hz. Peygamber, ilk oğlu Kasım dolayısıyla "Ebû'l-Kasım" künyesini almıştır.

## DİKKAT



**Hz. Hatice ile evlendikten sonra Hz. Peygamber'in ailesine iki kişi daha katıldı. Bunlardan biri Hz. Hatice'nin kendisine hediye ettiği ve onun da hürriyetine kavuşturup evlâtlık edindiği Zeyd b. Hârise'dir. Diğeri ise Mekke'de ortaya çıkan kıtlık yüzünden maddi sıkıntı ile karşılaşan amcası Ebû Tâlib'e destek olmak üzere yanına aldığı ve o sıralarda beş yaşında olduğu rivayet edilen Ali b. Ebû Tâlib'dir.**

Hz. Hatice yirmi beş yıla yakın bir süre evli kaldığı Hz. Peygamber'i maddi ve manevi açıdan daima destekledi. Hz. Peygamber'e ilk inanan kimse olup en sıkıntılı zamanlarda yanında yer aldı. Hz. Peygamber onun iyilikleri ve vefasını hiçbir zaman unutmadı. Onu her zaman hayırla anan Hz. Peygamber bir defasında şöyle demiştir: "Allah bana ondan daha hayırlısını vermemiştir: Herkes benim peygamberliğimi inkâr ederken, o bana inandı. Herkes beni yalanlarken o tasdik etti. İnsanlar mallarını esirgerken o malıyla bana destek oldu. Allah bana ondan çocuklar nasip etti".

### Kâbe Hakemliği

Hz. Muhammed'in otuz beş yaşlarında iken gerçekleştirilen Kâbe tamiri sırasında Kureyşliler arasında yaptığı hakemlik önemli bir mahiyet taşımaktadır. Kureyşliler, 605 yılında yangın ve sel baskınlarından zarar gören Kâbe'yi yeniden inşa etmek istediler. O sırada bir Bizans gemisinin Cidde yakınlarındaki Şu'aybe limanında karaya oturduğu haberi Mekke'ye ulaştı. Rivayete göre gemi Habeşistan'daki bir kilise tamirinde kullanılmak üzere mermer, kereste ve demir yüklü olup Bizans İmparatorunun emriyle Mısır'dan gönderilmişti. Velid b. Mugîre ve arkadaşları Şu'aybe'ye giderek geminin kerestelerini satın aldıkları gibi gemide bulunan marangoz ve inşaat ustası Bâkûm er-Rûmî'yi de Kâbe'nin tamiri için Mekke'ye davet ettiler. Hz. Peygamber'in de amcası Abbas'la birlikte taş taşıyıp yardımcı olduğu tamir sırasında Kâbe yeniden inşa edildi; ancak Hacerülesved'in yerine yerleştirilmesi hususunda anlaşmazlık çıktı. Bu şerefli görevi hiçbir kabile diğerine bırakmak istemedi, hatta bu yüzden savaşmayı bile göze alanlar oldu. Nihayet Kureyş'in ileri gelenlerinden Ebû Ümeyye b. Mugîre, "Benî Şeybe kapısından Kâbe'ye ilk giren kimsenin vereceği karara uyulmasını" teklif etti; Kureyşliler bu teklifi benimseyip beklemeye başladılar. Kapıdan Hz. Muhammed'in girdiği görülünce orada bulunanlar "İşte el-Emîn, işte Muhammed geldi!" diyerek memnuniyetlerini ifade ettiler. Hz. Muhammed, bir örtü getirterek Hacerülesved'i onun üzerine koydu, bütün kabile reislerinin iştirakiyle örtüyü kaldırdı, konulacağı hizaya gelince de taşı kendi elleriyle alıp yerine yerleştirdi. Böylece Kureyşliler arasında çıkmak üzere olan bir çatışmanın önüne geçilmiş oldu.

**Hız. Muhammed'in Peygamberlik öncesi hayatı için C. Avcı'nın *Muhammedü'l-Emin* adlı eserine başvurabilirsiniz.**



K İ T A P

## Hız. MUHAMMED'İN PEYGAMBERLİĞİ VE İSLÂM'IN MEKKE DÖNEMİ

### İlk Vahyin Gelişi

Hız. Muhammed'in Allah tarafından peygamberlikle görevlendirilişi kırk yaşında olmuştur. Kâbe'nin tamiri ve Hacerülesved'in yerine konulmasından sonra, Allah hakkında düşünmeye, O'na nasıl iman ve ibadet edileceğini araştırmaya daha fazla yöneldiği fark ediliyordu. Mekkelilerin ve diğer birçok Arap kabilesinin putlarına hiç ilgi göstermeyen Hız. Muhammed, akli ve hisleriyle putlara tapmanın faydasızlığı sonucuna ulaşmıştı. Belki de tek tanrı inancına dayalı Hız. İbrâhim'in dini üzere olmaya çalışan az sayıdaki Hanîfler gibi düşünüyordu. Ancak neyi ve nasıl yapacağını bilememenin ıstırabını yaşarken inzivaya çekilmekten hoşlanmaya başladı ve peygamberliğinin birkaç yıl öncesinden itibaren her ramazan ayında, dedesi Abdülmuttalib ve diğer bazı Kureyşlilerin yaptığı gibi, Hira dağındaki mağarada münzevi bir hayat yaşamaya başladı. Yiyeceği tükenince şehre iniyor, fakirlere yardımda bulunuyor, Kâbe'yi tavaf ediyor ve evden yiyecek alarak bazen Hız. Hatice'yle birlikte tekrar mağaraya dönüyordu.

Hız. Muhammed'in Hira'da bulunduğu 610 yılı Ramazan ayının son on günü içinde muhtemelen yirmi yedinci gece, bazı rivayetlere göre pazartesi günü sabaha karşı Cebrâil gelerek ona Allah tarafından peygamber olarak görevlendirildiğini haber verdi. Bu ilk vahyi Hız. Peygamber şöyle anlatır. O gece Cebrâil bana gelerek "Oku!" dedi. Ben okuma bilmediğimi söyledim. Bunun üzerine melek beni alarak dayanabileceğim son noktaya kadar sıktı. Ardından beni bırakıp tekrar "Oku!" dedi. Cevaben yine "Ben okuma bilmem" deyince tekrar son noktaya kadar sıktı ve "Oku!" dedi. Ben "Ne okuyayım?" diye cevap verince melek beni üçüncü defa takatim kesilinceye kadar sıktı ve bıraktıktan sonra şu ayetleri okudu: "Yaratan Rabbinin adıyla oku. O insanı bir embriyodan yarattı. Oku! Senin Rabbin en büyük kerem sahibidir. Kalemle yazmayı öğreten, insana bilmediklerini belleten odur" (el-Alak 96/1-5). Bu olay üzerine heyecanlanıp korkuya kapılan Hız. Muhammed, Hira'dan ayrılarak evine gitti, yatağa girerek eşi Hız. Hatice'den üstünü örtmesini istedi ve uyandıktan sonra başından geçenleri anlattı. Hız. Hatice "Allah hiçbir zaman seni utandırıp üzmeyecektir. Çünkü sen akrabaları gözetir, doğruyu söyler, acizlerin elinden tutarsın; yoksullara yardım eder, misafirleri ağırlarsın; haksızlığa uğrayanların yanında yer alırsın" demek suretiyle samimi duygularını dile getirip teselli etti ve kendisine inandığını belirtti. Ardından Hız. Peygamber'i amcaoğlu Varaka b. Nevfel'e götürdü. Kitabı Mukaddes'i bilen yaşlı bir Hıristiyan olan Varaka, onu dinledikten sonra kendisine gelen meleğin bütün peygamberlere vahiy getiren melek olduğunu söyledi. Ardından da şunları ekledi: "Sana yalancı diyecekler; kötü davranacaklar. Sana savaş açıp bu şehirden çıkaracaklar. Ben o günlere ulaşırsam Allah için sana yardımcı olacağım." Hız. Peygamber, hem Hız. Hatice'nin desteği hem de Varaka'nın bu açıklamalarından epeyce rahatlamış olarak evine döndü.

**Resim 2.2**

Hira Mağarası



İlk vahyin ardından bir süre vahiy kesintiye uğradı. İlk vahyin ağırlığı ve zorluğu henüz tam ortadan kalkmamışken vahyin kesilmesi Hz. Peygamber'i endişeye sevk etti. Sık sık Hira mağarasına giderek Cebrâil'in gelmesini gözlüyor, fakat günler geçtiği halde melek gelmiyordu. Hz. Peygamber bu dönemde rabbinin kendisini terk ettiği zannına kapılarak endişeli günler geçirdi. Kaynaklarda "fetretü'l-vahy" adı verilen bu devrenin müddeti hakkında birkaç aydan başlayıp üç yıla kadar varan süreler zikredilir. Bir süre sonra Allah'ın Hz. Peygamber'i terk etmediğini belirten Duhâ suresi indi. Bu sıralarda Cebrâil Hz. Peygamber'e abdesti ve namazı da öğretmiş, o da Hz. Hatice'ye öğretip birlikte namaz kılmaya başlamışlardır.

SIRA SİZDE

4

**Türkçe mealli Kur'an-ı Kerim'den Duhâ suresinin içeriği hakkında bilgi edininiz.**

### İlk Müslümanlar

Hız. Peygamber bir gün Hira mağarasından dönerken Cebrâil'i tekrar gördü, yine korku ve heyecanla evine gidip yatağına yattı. Cebrâil evinde karşısına çıkarak Müddessir suresinin ilk ayetlerini okudu (74/1-5). Bu ayetlerde artık ilâhî mesajları insanlara ulaştırma zamanının geldiği belirtilmekte, bu görevi ifa ederken her şeyden önce Rabbine güvenmesi istenmekte, ayrıca maddi ve manevi kirlilerden uzak durması talimatı verilmekteydi. Bunun üzerine Hz. Peygamber yakın çevresindeki insanları İslâm dinine davet etmeye başladı. Bu davet üç yıl kadar gizlice sürdü. Hz. Hatice'nin ardından yakın dostu Ebû Bekir, Ali b. Ebû Tâlib ve Zeyd b. Hârise, kızları Zeyneb, Rukyye ve Ümmü Külsûm Müslüman oldu. Gizli davet sırasında, Hz. Ebû Bekir'in yakın dostları Osman b. Affân, Zübeyr b. Avvâm, Abdurrahman b. Avf, Talha b. Ubeydullah, Sa'd b. Ebû Vakkas, Osman b. Maz'un, Said b. Zeyd, Ayyâş b. Ebû Rebîa ve hanımı Esmâ bint Selâme, Ebû Ubeyde b. Cerrâh,

Erkam b. Ebû'l-Erkam, Ebû Seleme, Ca'fer b. Ebû Tâlib ve Ubeyde b. Hâris gibi şahsiyetler de İslâm'ı kabul ettiler. Bu dönemde Hz. Peygamber evinde, ıssız dağ eteklerinde, öğle tenhalığı sırasında Mescid-i Harâm'da namaz kılıyor, bazen de ibadetlerini Müslümanlarla birlikte yapabiliyordu. Bu arada inen Kur'an ayetlerini onlara okuyor, tek tanrıya iman ve itaati esas alan tevhid inancı, insanların dünyada yaptıklarının hesabını verecekleri ahiret günü ve iyi ahlâk üzerine sohbetler yapıyordu. Müşriklerin toplu halde buldukları yer ve zamanlarda bir arada olmamaya ve toplu ibadet etmemeye özen gösteriyordu. Gizlilik devresinde Hz. Peygamber ile Müslümanlar, genç yaşta İslâm'ı benimseyen Erkam b. Ebû'l-Erkam'ın Safâ tepesinin eteklerindeki evinde bir araya geliyorlardı. Hac ve umre amacıyla Mekke'ye gelenlerle rahatça görüşülebilecek bir yer olması yanında, Müslümanların dayanışma içinde bulunmalarını ve Hz. Peygamber'le bir arada olmalarını sağlayan bu evdeki faaliyetler, Ömer b. Hattâb'ın Müslüman olmasına kadar sürdü. Dârülerkam adıyla ünlü olan bu ev sahabelerin İslâmiyet'i benimseyişlerini tarihlendirmek için kullanılmış ve İslâm'ın yayılıp gönüllere yerleşmesi hususunda önemli rol üstlenmiştir.

### Açık Davetin Başlaması

Mekke'de peygamberliğin 4. yılından itibaren İslâm daveti açıktan yapılmaya başlandı. Hz. Peygamber'in ilk ve en önemli muhatabı Kureyşliler oldu. Putlarını Kâbe'nin içine ve çevresine yerleştiren Kureyşliler Hz. İbrahim ve İsmail'den beri devam eden hac ve umre ibadetlerini de idare ediyor ve bundan dolayı diğer kabileler arasında bir imtiyaz ve itibara sahiptiler. Onlar Kâbe'yi ziyarete gelenlerden azami derecede faydalanmak amacıyla çeşitli kabilelerin putlarını da Kâbe ve çevresine dikmişlerdi. Aile fertlerini ve güvendiği yakın dostlarını İslâmiyet'e davet etmeye devam eden Hz. Peygamber'i zor günler bekliyordu. Çünkü vahyedilen gerçekleri müşriklerden çekinmeden açıkça tebliğ etmesi kendisinden istenmiş (el-Hicr 15/94) ve en yakınlarından başlamak üzere erişebildiği herkesi uyarması emredilmişti (eş-Şuarâ 26/214). Hz. Peygamber, bu günlerden itibaren Mekke'nin fethine kadar yaklaşık yirmi yıl kadar sürecek olan bu çetin mücadeleye yakın akrabalarını bir ziyafete davet etmekle başladı. Kureyş'in Hâşim ve Muttaliboğulları kollarına mensup yaklaşık kırk beş kişi bu davete katıldı. Ancak yemekten sonra amcası Ebû Leheb, onun konuşmasına fırsat vermeden söze başlayıp "Kabilelerine senin getirdiğin gibi kötü şey getiren birini görmedim" deyince davetliler dağıldı. Bu olumsuz sonuca çok üzülen Hz. Peygamber birkaç gün sonra bir toplantı daha tertip etti. Burada yaptığı konuşmada Allah'ın bir olduğunu, O'nun eşi ve benzerinin bulunmadığını, O'na inanıp güvendiğini belirterek davetlilerine asla yalan söylemeyeceğini açıkladıktan sonra konuşmasına şöyle devam etti: "Ben özellikle size ve bütün insanlara gönderilmiş olan Allah elçisiyim. Allah'a yemin ederim ki uykuya daldığınız gibi öleceksiniz, uykudan uyandığınız gibi de diriltileceksiniz; yaptıklarınızdan hesaba çekileceksiniz, iyilikleriniz karşılığında iyilik, kötülükleriniz karşılığında da ceza göreceksiniz. Cennet de cehennem de ebedîdir. İlk uyardığım da sizlersiniz". Hz. Peygamber'in amcası Ebû Tâlib onun sözlerini güzel bulduğunu ve kendisini destekleyeceğini, ancak atalarının dininden ayrılmayacağını bildirdi. Diğer amcası Ebû Leheb ise akrabalarının ona engel olmasını, davetini kabul ettikleri takdirde zillete düşeceklerini, kendisini himaye ederlerse öldürüleceklerini söyledi. Bunun üzerine Ebû Tâlib, sağ olduğu sürece yeğenini himaye edeceğini ilân etti. **Ebû Leheb** karısıyla birlikte Hz. Peygamber'e daima muhalefet etmiş, düşmanlık göstermiş, bilhassa Mekke'ye dışarıdan gelenlerle ko-

Kur'an-ı Kerim'de Hz. Peygamber'e ve Müslümanlara düşmanlık yapanların sözlerine, fiillerine ve hatta niyetlerine dair açık ifadeler bulunmasına rağmen Ebû Leheb dışında hiçbirinin adı zikredilmemiştir.

nuşması esnasında onu takip etmiş, söylediklerini yalanlamış, onun bir sihirbaz olduğunu ve kabilesini birbirine düşürdüğünü söylemiştir. Bu sebeple Kur'an'da adının geçtiği bir sure nazil olmuş ve karısıyla birlikte cehennemlik olduğu ifade edilmiştir (et-Tebbet 111/1-5).

### **Mekkelileri Davet**

Hz. Peygamber bir gün Safâ tepesine çıkarak bütün Mekkelilere İslâmiyet'i tebliğ etmeye karar verdi ve orada toplananlara şöyle seslendi: "Ey Kureyşliler! Size şu dağın arkasında bir düşman birliği var desem inanır mısınız?", "Evet, senin yalan söylediğine şahit olmadık" cevabını alınca konuşmasına şöyle devam etti: "Öyleyse ben büyük bir azaba duçar olacağınızı size haber veriyorum... Allah bana en yakın akrabamı uyarmamı emretti. 'Allah'tan başka ilâh yoktur' demedikçe size ne bu dünyada ne de âhirette bir faydam dokunur ...".

Kureyş ileri gelenleri Hz. Peygamber'in İslâm'a davetine önceleri pek karşı çıkmadılar. Ancak İslâm Peygamberi puta tapıcılığı eleştiren ayetleri okumaya, putperestlerin cehennemlik olduklarını ilân etmeye başlayınca mesajını büyük bir tehlike olarak görmeye, düşmanca tavır almaya, davetini engellemek için ellerinden geleni yapmaya başladılar. Ayrıca onlar, bir tek yaratıcının varlığına dayanan tevhid ilkesinin hâkim olması, dolayısıyla putperestliğin yıkılması halinde Arap kabileleri nezdindeki üstünlüklerinin, ticari imkân ve menfaatlerinin kaybolacağından da endişe ediyorlardı. Diğer taraftan kabile asabiyetinin tabii bir sonucu olarak atalar kültürüne sahip bulunan Kureyşliler, atalarından intikal eden geleneklere büyük değer atfediyordu. Onlar için putperestlik mutlaka korunması gereken bir kültürü. Onlar bu hususu sıkça dile getirerek atalarının inanç ve ibadetlerinden ayrılmayacaklarını söylüyorlardı. Kureyşlilerin ahlâkî durumları da son peygamberin davetini kolayca kabul edebilecek bir seviyede değildi. Câhiliye zihniyetinin hâkim olduğu Mekke toplumunda içki, kumar, zina, yalan söylemek gibi kötü alışkanlıkların yanında maddî güç ve kabile asabiyetine dayanan üstünlük anlayışının beslediği haksız kazanç, insanları sömürme ve ezme zihniyeti egemen durumdaydı. Kur'an-ı Kerim bu çirkin davranışları eleştiriyor, insanlar arasında üstünlüğün ancak yaratana saygı, yaratılmışlara şefkatle oluşabileceğini bildiriyor (el-Hucurât 49/13), aksi davranış sergileyenlerin ahirette cezaya çarptırılacağını haber veriyordu.

Hz. Peygamber'in gittikçe taraftar topladığını, inanç ve davranışlarını eleştirdiğini gören Kureyşliler onu küçümsemeye ve ona hakaret etmeye başladılar; bir süre sonra da şiddete başvurmaktan çekinmediler. Kaynaklar müşriklerin Hz. Peygamber'e ve Müslümanlara uyguladıkları acımasız eza, cefa ve işkencelerden ayrıntılı olarak bahseder. Özellikle Ebû Cehil, Ebû Süfyan, Ebû Leheb, Ümeyye b. Halef, Velid b. Mugîre, Ukbe b. Ebû Mu'ayt ve Hakem b. Ebû'l-As gibi azılı müşriklerin yaptığı işkenceler insanlık adına utanç vericiydi. Onların yaptıklarından en çok etkilenenler Mekke'ye dışarıdan gelmiş aileler ile köle ve cariyelerdi. Bunlar aç bırakılıyor, kızgın kumlara yatırılıyor, üzerlerine kaya parçaları konularak işkenceye tabi tutuluyordu. Bu işkencelerin en ağırını Yâsir ailesi yaşadı. Kaybolan kardeşini aramak için Mekke'ye gelen Yâsir burada Benî Mahzûm kabilesinden Ebû Huzeyfe'nin himayesine girmiş ve onun Sümeyye adlı cariyesiyle evlenmişti. Bu evlilikten meşhur sahabe Ammâr b. Yâsir dünyaya geldi. Yâsir, Sümeyye ve Ammâr, ilk Müslümanlardan olup müşriklerin işkencelerine sabırla karşılık verdiler.

Sonunda Sümeyye, Ebû Cehil'in acımasız işkenceleri altında can vererek İslâm tarihinde ilk şehit unvanını kazandı. Yâsir de aynı gün işkence ile şehit edildi. Sağ kalan Ammâr, müşriklerin ağır işkencelerine tahammülü kalmadığı bir sırada Lât ve Uzza lehinde, Hz. Peygamber'in de aleyhinde konuşmak zorunda kaldı. Müşriklerin elinden kurtulur kurtulmaz Hz. Peygamber'in yanına giderek durumu anlattı. Ammâr'ın büyük bir sıkıntı yaşadığını gören Hz. Peygamber ona bu sözleri söylerken neler hissettiğini sordu. Ammar da iman dolu kalbinde her hangi bir değişiklik olmadığını söyledi. Bunun üzerine Hz. Peygamber imanını koruduğu sürece zor durumda kaldığı için böyle davranmasında bir sakınca bulunmadığını belirterek, aynı durumda kalırsa yine aynı şekilde davranmasını tavsiye etti. Bilâl-i Habeşî, Suheyb-i Rûmî, Habbâb b. Eret ve Ebû Fûkeyhe gibi köleler ile Zinnîre, Ümmü Übeys, Nehdiye ve Lübeyne gibi cariyeler de inançları uğruna büyük sıkıntılarla karşı karşıya kaldılar. Köleler içerisinde İslâm'ı kabul eden ilk kişi olan Bilâl-i Habeşî, özellikle efendisi Ümeyye b. Halef tarafından ağır işkencelere tabi tutuldu. Boynuna ip takılıp çocukların eline verilmek suretiyle Mekke sokaklarında dolaştırıldı. Ümeyye b. Halef onu öğle vakti sıcak kumların üzerine yatırıp göğsüne kızgın ve büyük taşlar koyar, tek Allah'a imandan vazgeçmesini, Lât ve Uzzâ putlarına iman etmesini isterdi. Bütün bunlara karşı Bilâl ise zor nefes alır bir vaziyette "ahad!" "ahad!" (Allah birdir) diyerek imanındaki kararlılığı vurgulardı.

Varlıklı Müslümanlar da çeşitli eza ve cefalara maruz bırakıldılar. Meselâ, Hz. Osman'a amcası Hakem b. Ebü'l-As tarafından baskı yapıldı ve malî harcamalarına kısıtlama konularak dinden döndürülmek istendi. Sa'd b. Ebû Vakkas annesinin direnişi ile yüz yüze geldi. Hatta bu sebeple, Allah'ı inkâra zorlayan anne-babalara itaat etmek gerekmediğine dair ayet indi (Lokman 31/15). Ebû Ubeyde b. Cerrah Müslüman olduktan sonra babasının büyük düşmanlıkları ile karşılaştı. Abdullah b. Mes'ûd Kâbe avlusunda Allah'ın ayetlerini açıkça okuduğu için bayılıncaya kadar dövüldü; her tarafı kanlar içinde kaldı. Mus'ab b. Umeyr zengin bir ailenin refah içinde yetişmiş bir oğlu iken Müslüman olduğu için ailesinin şiddetli tepkisi ile karşılaşmış, hiçbir maddi ihtiyacı karşılanmadığı gibi elbiseleri bile elinden alınmıştı. Gifâr kabilesinden Ebû Zer, Müslüman olduğunu açıkladığında müşrikler tarafından üç kere bayılıncaya kadar dövüldü. Mekke'de itibar sahibi olan Hz. Ebû Bekir, açıkta namaz kılması ve duyulacak şekilde Kur'an okuması yasaklandığı için, evinin bahçesine kalın duvarlarla örülü bir mescid yaptırarak ibadetlerini orada yapmaya başlamıştı. Bunların ötesinde bizzat Hz. Peygamber'in geçtiği yollara pislikler ve dikenler atılmış, evi taşlanmış, hatta namaz kılarken üzerine deve işkembesi atılarak secdede boğulmak istenmişti. Bilhassa amcası Ebû Leheb ile Ebû Süfyan'ın kız kardeşi olan karısı Ümmü Cemîl, Hz. Peygamber'e çok sıkıntı verdiler. Ümmü Cemîl, Hz. Peygamber'in kızları ile evli olan iki oğluna baskı yaparak boşanmalarını sağladı.

Müşriklerin baskı ve tehditleri, eza, cefa ve işkenceleri Müslümanları dinlerinden çevirmek şöyle dursun, imanlarını daha da kuvvetlendiriyordu. Allah yolunda Müslümanların katlandıkları sıkıntılar, mücadele azimlerini artırmakta ve imanın ne kadar kıymetli bir hazine olduğunu göstermekteydi. İnsanın zihnine ve gönlüne hitap eden Kur'an'ın etkileyiciliği karşısında ne yapacaklarını şaşırarak Kureyşliler aleyhte bir takım sözler yaymaya başladılar. Hz. Muhammed'in kâhin, mecnun veya şair olduğunu, getirdiği bir büyü veya eskilerin masalı olan Kur'an'ı bir Hıristiyan'dan öğrendiğini iddia etmeye başladılar. Fakat Hz. Peygamber'e indirilen ayetler ve ilâhî beyanlarla sürekli olarak müşriklerin bu gerçek dışı iddiaları çürütüldü.

Kureyşliler, Hz. Muhammed'in İslâm'a davet faaliyetlerine engel olması amacıyla amcası Ebû Tâlib ile değişik zamanlarda üç defa görüştüler. Ebû Tâlib birinci müracaatı yatıştırıcı ve gönül alıcı bazı sözlerle savuşturdu. İkincisinde Kureyşliler tehdit edici ifadeler kullanınca Hz. Peygamber'i çağırdı ve kabilesine karşı daha fazla direnemeyeceğini söyledi. Amcasının kendisini artık himaye etmeyeceğini düşünen Hz. Peygamber, "Bu işten vazgeçmem için güneşi sağ elime ayı da sol elime verseler hiçbir şey değişmez, Allah bu dini üstün kılınca kadar çalışacağım veya bu uğurda öleceğim" şeklinde kararlı bir cevap verdi. Bunun üzerine Ebû Tâlib yeğenini, "Git istediğini söyle, Allah'a andolsun ki seni asla onlara teslim etmeyeceğim" sözleriyle teselli etti. Kureyşliler üçüncü defa başvurularında Ebû Tâlib'e şöyle bir teklif sundular: "Yeğenini bize teslim et, onun yerine Velid b. Mugîre'nin oğlu Umâre'yi sana evlât olarak verelim". Ebû Tâlib bu teklifi şiddetle reddetti. Bu arada bazı Kureyşliler bizzat Hz. Peygamber'le görüşüp onu davasından vazgeçirmeye çalıştılar. Meselâ Utbe b. Rebîa Hz. Peygamber'e gelerek "...Şayet maksadın zengin olmaksa sana mal mülk verelim. Makam ve itibar peşindeysen seni başımıza yönetici yapalım" dedi. Hatta daha da ileriye giderek "Eğer ruhsal bir rahatsızlık sonucu böyle davranıyorsan seni tedavi ettirelim" şeklinde teklifte bulundu. Utbe sözlerini bitirdikten sonra Hz. Peygamber Fussilet suresinin ilk ayetlerini okuyarak (41/1-6) Allah tarafından görevlendirilmiş bir peygamber olduğunu söyledi. Utbe ayetlerden ve Hz. Peygamber'in sözlerinden etkilenmekle birlikte Müslümanlığı kabul etmedi.

### **Hamza b. Abdülmuttalib ve Ömer b. Hattab'ın Müslüman Oluşu**

Mekke dönemindeki tebliğ faaliyetleri sırasında iki kişinin Müslüman olmasının ayrı bir önemi vardır. Onlardan biri Hz. Peygamber'in amcası Hamza diğeri de Ömer b. Hattâb'dır. Nübüvvetin 6. (616) yılında, Ebû Cehil ve adamlarının Hz. Peygamber'e hakaret ettiğine şahit olan bir cariye, gördüklerini, av dönüşü Kâbe'yi tavaf etmeye gelen Hamza'ya anlattı. Öfkeye kapılan Hamza elindeki yay ile orada bulunan Ebû Cehil'in başına vurdu, ardından, "İşte ben de Muhammed'in dinini benimsiyorum, cesareti olan varsa gelsin dövüşelim" diyerek Müslümanlığını ilân etti. O sırada Dârülerkam'da bulunan Hz. Peygamber amcasının Müslüman oluşuna çok sevindi. Tebliğ faaliyetlerini yürütürken Müslümanların karşılaştığı zorlukları hafifletmek için büyük gayretler gösteren Hz. Peygamber, aynı zamanda İslâm'ın zaferi için bazı güç ve nüfuz sahibi şahsiyetlere hidayet nasip etmesi için Rabbine niyazda bulunuyordu. Bu şahsiyetlerden biri de Ömer'di. Rivayete göre Ömer, bir gün, Hz. Muhammed'i öldürmek üzere evinden çıkmış, yolda kız kardeşi Fâtîma'nın İslâm'ı benimsediğini öğrenince önce onun evine gitmiş, Tâhâ suresinin ilk ayetlerini okuduklarını duyunca eniştesi Said b. Zeyd ve kız kardeşini dövmüştü. Fâtîma'nın kararlılığını ve kanlar içinde kaldığını görünce pişmanlık duyarak okudukları sayfaları istemiş, Tâhâ ve Abese suresinin ilk ayetlerinin etkisi altında kalarak Dârülerkam'da bulunan Hz. Peygamber'in huzuruna çıkıp Müslüman olmuştu. Ömer'in Müslüman oluşuna tekbir getirerek karşılık veren Hz. Peygamber ile orada bulunanlar da tekbir getirdi ve hep beraber Dârülerkam'dan çıkıp Kâbe'ye gittiler.

### **Habeşistan'a Hicret**

İslâmiyet Mekke'de yavaş yavaş yayılırken müşriklerin Müslümanlara karşı tavırları da sertleşti, sözlü tepkilere fiilî müdahaleler de eklendi. Ashabının mâruz kaldığı zulüm ve işkencelere son derecede üzülen fakat engellemeye gücü yetmeyen



Hız. Peygamber, Müslümanlara, dinlerini yaşayabilecekleri ve can güvenliğine sahip olabilecekleri bir yer olarak Habeşistan'a gitmeyi tavsiye etti. Habeşistan'ın Hıristiyan Kralı Ashame en-Necâşî yönetimi altında yaşayanlara iyi davranan adaletli bir hükümdardı. Bu hususu Hız. Peygamber ashabına şöyle açıkladı: "Şayet isterse- nız Habeşistan'a gidin. Zira orada ülkesinde hiç kimseye zulmedilmeyen bir hü- kümdar iş başındadır. Orası bir doğruluk ve dürüstlük ülkesidir. Allah bir kolaylık verinceye kadar orada kalın." Bu tavsiye üzerine on bir erkek ile dört kadından oluşan Müslüman kafilesi, 615 yılında Şuaybe Limanı'ndan Habeşistan'a hareket et- ti. Kafilede Hız. Osman ve eşi Hız. Peygamber'in kızı Rukıyye, Zübeyr b. Avvâm, Mus'ab b. Umeyr, Abdurrahman b. Avf, Ebû Seleme ve eşi Ümmü Seleme gibi İslâm tarihi açısından önemli isimler yer almaktaydı. İslâm'da ilk hicret olarak önem taşıyan bu gelişme Hız. Muhammed'in, peygamberliğinin ilk yıllarında Afrika ile te- masa geçmesini de sağlamış oluyordu. Bir yıl sonra Mekke'ye dönen Hız. Osman'ın anlattıklarından Müslümanların orada iyi karşılanmış oldukları anlaşıldı. Bu sebep- le ikinci bir büyük kabile Ca'fer b. Ebû Tâlib başkanlığında Habeşistan'a hicret et- ti. Sonuçta buraya göç edenlerin sayısı 108'e ulaştı. Müslümanların sayısının gittik- çe artması üzerine Kureyşliler, hicret edenlerin iadesi talebiyle Habeşistan'a bir he- yet gönderdiler. Necâşî her iki tarafı da dinlemek için Müslümanların temsilcilerini de huzuruna çağırıldı. Habeş muhacirleri adına Necâşî ile Ca'fer b. Ebû Tâlib konu- ştu. Onun sözleri İslâm'ın ilk muhataplarında meydana getirdiği değişimi gösterme- si bakımından önem taşımaktadır. O şöyle dedi: "Ey hükümdar! Biz Câhiliye zihni- yetine sahip bir kavimdik; putlara tapar, ölü hayvan eti yer, fuhuş yapardık. Akra- balık bağlarına riayet etmez, komşularımıza kötülük ederdik. Güçlü olanlarımız za- yıflarımızı ezdi. Allah aramızdan doğruluk ve iffetini bildiğimiz, güven duyduğumuz peygamberi gönderdi. O bizden putlara değil, sadece Allah'a tapmamızı, emanete riayet etmemizi, akraba ve komşuları gözetmemizi, doğru davranıp yalan, iftira, kan davası ve yetim malı yemekten uzak durmamızı istedi. Biz de ona iman ettik." Tarafları dinleyen Ashame iade isteğini reddetti.

Müslümanlar Habeşistan'da bir süre kaldılar. Habeş muhacirlerinden otuz üç kişi boykotun sona ermesinden sonra (620) Mekke'ye döndü. Geriye kalan Habeş muhacirlerinin bir kısmı hicretten sonra, son kabile ise 628 yılında kendi isteğiyle Medine'ye gitti. Bu arada Kureyşliler, Bedir Gazvesi'nden sonra yeni bir heyet gön- dererek Müslümanların iade edilmesini istemişlerse de, Ashame bunu reddetmiştir.

## Kureyş'in Boykotu

Kureyşliler, Hamza ve Ömer'in İslâmiyet'i benimseyişi ile güç kazanan Hız. Pey- gamber'i etkisiz hale getirmeye karar verdiler. Bunu gerçekleştirenceye kadar Hâ- şimoğulları ve Muttaliboğullarıyla mevcut olan akrabalığa ve hukuka riayet etme- yeceklerini söyleyip bu iki zümreyi düşman ilân ettiler. Onlarla konuşmamaya, kız alıp vermemeye ve alışveriş yapmamaya karar verdiler. Boykotun şartlarını bir ka- ğıda yazıp Kâbe'nin duvarına astılar. Bu sosyal boykot karşısında Ebû Tâlib, yeğ- nini ve mensuplarını emniyet altına almak amacıyla Şi'bü Ebû Tâlib'de (Ebû Tâlib Mahallesi) topladı. Müşrikler safında yer almayı tercih eden Ebû Leheb ve oğulları hariç, Müslüman olsun olmasın bütün Hâşimîler ve Muttaliboğulları bu mahalle- de üç yıla yakın bir süre (616-619) boykot altında yaşamak zorunda kaldılar. Hız. Hatice ile Ebû Tâlib bu sıkıntılı günlerde bütün servetlerini tükettiler. Ticarî faali- yetlerde bulunmak, hac mevsimi ve haram aylar dışında dışarı çıkıp alışveriş yap- mak mümkün olmuyordu. Müşrikler alışveriş yapılabildiği günlerde de zorluk çı- kıyor, fiyatları artırıyordu. Sonunda aralarında Ebû Tâlib'in kız kardeşinin oğlu

Züheyr b. Ümeyye ve Hişâm b. Amr gibilerinin bulunduğu bazı insafli kimseler Kureyş'in ileri gelenlerinden Mut'im b. Adî ve Zem'a b. Esved ile konuşup desteklerini aldıktan sonra Ebû Tâlib mahallesine gittiler ve mahsur olanları oradan çıkarıp boykota son verdiler.

### **Ebû Tâlib ve Hz. Hatice'nin Vefatı**

Peygamberliğin 10. yılında, Hz. Peygamber'i her zaman desteklemiş olan amcası Ebû Tâlib ve kendisiyle yirmi beş yıl mutlu bir hayat yaşadığı hanımı Hz. Hatice (19 Nisan 620) üç gün arayla vefat ettiler. Onların ölümü Hz. Peygamber'i ve Müslümanları son derece üzdü. Bu sebeple bu yıla senetü'l-hüzn veya âmü'l-hüzn (üzüntü yılı) adı verildi. Ebû Tâlib'in vefatı üzerine Hâşimoğullarının başkanı olan Ebû Leheb, kız kardeşlerinin ısrarları sonucu, peygamberliğini kabul etmediği Hz. Peygamber'in himayesini üzerine almaya rıza gösterdi. Ancak bir müddet sonra, Ukbe b. Ebû Muayt ile Ebû Cehil'in tahrikleriyle bu kararından vazgeçti. Bundan dolayı Hz. Peygamber Tâif dönüşünde bir başka Kureyşli müşrikin himayesi sayesinde Mekke'ye girebilecekti.

### **Tâiflileri İslâm'a Davet**

Gelişen olaylar çizgisinde Kureyşlilerin Hz. Peygamber'e karşı sergiledikleri sert davranışlar artış gösteriyordu. Esasen İslâmiyet'i tebliğ açısından müşriklere yapabilecek bir şey de kalmamıştı. Peygamberliğin 10. yılından (620) hicrete kadar geçen süre içinde Hz. Muhammed, başka insanlara ulaşıp davetine devam etmek üzere gözünü Mekke dışına çevirdi. Yanına Zeyd b. Hârise'yi alarak Sakîf kabilesinin yaşadığı Tâif'e gitti. Kabilenin ileri gelenlerinden Amr b. Umeyr'in üç oğlunu, Abdü'yâlîl, Mes'ûd ve Habîb'i, ayrıca kabilenin diğer bazı önemli kişilerini İslâmiyet'e davet etti. Kureyşlilerle akrabalık ve ticari bağlantıları bulunan Sakîflilerden hiçbiri onun çağrısını benimsemediği gibi Hz. Peygamber'in hiç olmazsa davetini gizli tutmalarını istemesine de itibar etmedi. Ayrıca onu ve Zeyd b. Hârise'yi şehrin ayak takımına taşıttılar. Atılan taşlarla ayakları kanayan Hz. Peygamber'i korumaya çalışan Zeyd'in de başı yaralandı. Tâiflilerin maddî ve manevî eziyeti Hz. Peygamber'in Kureyşli Utbe b. Rebîa ve kardeşi Şeybe'nin bağına girmesine kadar devam etti. Bu zor anlarında Hz. Peygamber Rabbine sığınıp teslimiyetini ifade etmiş, onun rızasını ve yardımını talep etmiştir. Bu arada bağ sahiplerinin kölesi Addâs Hz. Peygamber'e bir tabak üzüm getirdi. Hz. Peygamber'in üzümü yemeye başlarken "Bismillâh" demesi Addâs'ın dikkatini çekince konuşmaya başladılar. Addâs Ninovalı bir Hıristiyan olduğunu ifade edince Hz. Peygamber Ninovalı'nın Hz. Yûnus'un memleketi olduğunu söyledi. Addâs, bunu nerden bildiğini sordu. Hz. Peygamber: "O benim kardeşim ve Allah'ın bir elçisidir. Ben de Allah'ın elçisiyim" deyince konuşmalardan etkilenen Addâs İslâmiyet'i kabul etti.

Hz. Peygamber bir süre dinlendikten sonra Mekke'ye dönmek üzere Tâif'ten ayrıldı. Onun Mekke'ye yeniden girebilmesi için himayesine gireceği bir Kureyşli bulması gerekiyordu. Bunun için Hira dağında beklerken başvurduğu pek çok kimse talebini yerine getirmedi. Nihayet **Kureyşin kollarından Nevfeloğullarının reisi Mut'im b. Adî'nin himayesine girerek Mekke'ye girebildi.** Çeşitli hadis rivayetlerinde kaydedildiğine göre Hz. Âişe sonraları, hayatında Uhud Gazvesi'nden daha zor bir gün yaşayıp yaşamadığını Hz. Peygamber'e sormuş, o da Tâif dönüşünü hatırlatarak sözlerine şöyle devam etmişti: O zaman şaşkınlığımın hafiflediği bir sırada başımı yukarı kaldırdım, beni gölgelendiren bir bulutun içinde Cebrâil'i gördüm. Cebrâil, istediğim takdirde Mekkelileri helâk edecek meleğin emrine verildi-

ğini söyledi, melek de yanıma geldi. Bense, “Hayır, istemem; ben, Allah’ın bu müşriklerin soyundan yalnız Allah’a kulluk eden, O’na hiçbir şeyi ortak koşmayan kim-seler meydana getirmesini arzu ederim” diye cevap verdim (Buhârî, “Bed’ü'l-halk”, 7; Müslim, “Cihâd”, 111).

## İsrâ ve Mi'râc

Yüce Allah son peygambere, kendisini destekleyen yakınlarının vefatı ve Tâiflilerin eziyetlerinin ardından, manevî âlemlere seyahat etme mazhariyetini lütfetti. Bir gece Hz. Peygamber Cebrâil eşliğinde Mekke'deki Mescid-i Harâm'dan Kudüs'teki Mescid-i Aksâ'ya götürüldü; oradan da yine Cebrâil ile birlikte Sidretü'l-müntehâ adı verilen yüce makama yükseltildi. Bundan sonra Hz. Peygamber zaman ve mekân söz konusu olmaksızın Yüce Allah'ın huzuruna çıkartıldı. Bu mucize ile İslâm'ın, on yıldan beri mahsur kaldığı Mekke şehrinden çıkıp uzak mekânlara ve ülkelere yayılacağına işareti verilmekteydi. Çünkü Hz. Peygamber bu manevi seyahatinde, kendi döneminde ve bugün mensupları bulunan veya bulunmayan diğer semavî dinlerin peygamberlerine imamlık yaparak namaz kıldır-dı. “İsrâ ve mi'râc” adı verilen seyahatin Mescid-i Harâm'dan Mescid-i Aksâ'ya kadar olan birinci kısmı bu adla nazil olan on yedinci surenin ilk ayeti, mi'râc ise Necm suresinin ilk ayetleri (53/1-18) ve birçok hadisle sabittir. Mi'râc olayı hicretten bir yıl önce Receb ayınının 27. gecesi gerçekleşmiştir. Mi'râc, Hz. Peygamber'in maneviyatını yükseltmiş, müminlerin imanını kuvvetlendirmiş, müşriklerin ise düşmanlıklarını arttırmıştır.

Bu gece beş vakit namaz farz kılınmış, Bakara suresinin son ayetleri (285-286) indirilmiş, Allah'a ortak koşmayanların affedileceği müjdesi verilmiştir. Bu gece ile ilgili olan İsrâ suresinde emredilen şu prensipler İslâm'ın bazı hususlardaki temel yaklaşımını göstermesi bakımından önemlidir: Allah'tan başkasına kulluk etmemek, Ana-babaya iyi davranmak, Akrabaya, yoksula, yolda kalmışa hakkını vermek, Cimri olmamak ve israf etmemek, Yoksulluk endişesi ile çocukları öldürmek, Fuhuş ve zinaya yaklaşmamak, Cana kıymamak, Yetim malına el uzatmamak, Verilen sözü yerine getirmek, Ölçü ve tartıda doğruluğa dikkat etmek, Hak-kında bilgi sahibi olunmayan bir konunun peşine düşmemek, Yeryüzünde gurur ve kibirle yürümek, büyüklük taslamamak (el-İsrâ 17/22-29).

**Hz. Peygamber isrâ ve mirâc olayını Mekkelilere anlattığı zaman onlar gerçek dışı bulup inkâr etmişler, Hz. Peygamber'e Kudüs ve Mekke'ye dönmekte olan bir kervanın yeri hakkında sorular sorup doğru cevap almalarına rağmen bunu sürdürmüşlerdir. Müşrikler alaylı bir şekilde olayı Hz. Ebû Bekir'e de anlatıp onu zor durumda bırakmak istemişlerse de o: “Bu söylediklerinizi Muhammed mi anlatıyor? O söylüyorsa doğrudur” diyerek tasdik etmiş ve böylece “Sıddîk” lakabını almıştır.**



DİKKAT

## Akabe Biatları

Hz. Peygamber hac ve umre için dışarıdan Mekke'ye ve ticaret için panayırlara gelenlere İslâm davetini ulaştırmak amacıyla peygamberliğinin ilk yıllarından itibaren gayret gösteriyordu. Peygamberliğin 11. yılı (620) hac mevsiminde Yesrib'den gelen altı kişilik bir grupla Mina'nın تنها bir yeri olan Akabe'de karşılaştı ve kendilerine İslâmiyet'i tebliğ etti. Hazrec kabilesine mensup bu kişiler Müslümanlığı benimsediler. İçlerinden Es'ad b. Zürâre Yesrib'e dönüp yeni dini hem kendi kabile-

sine hem de Evslilere anlatıp bir yıl sonra yeniden Akabe’de Hz. Peygamber’le buluşma sözü verdi. İslâm dinine büyük hizmetler ifa eden ensar zümresinin çekirdeğini oluşturan bu altı Yesriblinin faaliyetleri sonucunda birçok kişi Müslüman oldu. Ertesi yıl (Temmuz 621) onu Hazrecli, ikisi Evsli olmak üzere on iki kişi Hz. Peygamber’le gizlice Akabe’de buluştular. Yesribliler, “Hiçbir şekilde Allah’a ortak koşmayacaklarına, hırsızlık ve zina yapmayacaklarına, çocuklarını öldürmeyeceklerine, birbirlerine iftira etmeyeceklerine, Hz. Peygamber’in emirlerine uyacaklarına” söz verip kendisine biat ettiler. Buna ‘Birinci Akabe Biatı’ denir.

Hz. Peygamber Yesrib halkına Kur’an’ı ve İslâm’ı öğretmesi, henüz Müslüman olmayanları dine davet etmesi ve namaz kıldırması için Mus’ab b. Umeyr’i onlarla birlikte gönderdi. Es’ad b. Zürâre’nin evinde misafir olan Mus’ab’ın bir yıl içindeki faaliyetleri, Evs kabilesinin reisleri Sa’d b. Muâz ile Üseyd b. Hudayr da dâhil olmak üzere Yesrib ileri gelenlerinin Müslüman olmasını ve şehrin hicret yurdu haline gelmesini sağladı. Nitekim peygamberliğin 13. yılının (622) hac mevsiminde, ikisi kadın yetmiş beş Yesribli Müslüman, henüz Müslüman olmayanların da yer aldığı hac kfilesiyle birlikte Mekke’ye gelerek hacdan sonra Akabe’de, Hz. Peygamber’le gizlice buluştu. Hz. Peygamber henüz Müslüman olmayan amcası Abbas’la oraya gelmişti. Yesriblilerin kendisini şehirlerine davet etmeleri üzerine, Hz. Peygamber önce Kur’an-ı Kerim’den bazı ayetler okudu, kendilerini İslâm’a kuvvetli bir şekilde bağlanmaları gerektiği hususunda teşvik edici sözler söyledi. Sonra İkinci Akabe Biatı’nın şartlarını şöyle sıraladı:

Hicret ettiği takdirde kendisini ve Mekkeli bütün Müslümanları kendi canlarını, çocuklarını, kadınlarını ve mallarını korudukları gibi koruyacaklarına, iyi günlerde de sıkıntılı zamanlarda da kendisine itaat edeceklerine, bollukta da darlıkta da malî yardımda bulunacaklarına, iyiliği emredip kötülüğe engel olacaklarına, kimse-den korkup çekinmeden hak üzere bulunacaklarına dair söz verip biat etmelerini söyledi. Yesriblilerin hepsi şartları kabul edip biatta bulundu. Hz. Peygamber, kendisiyle irtibat sağlayabilmeleri için aralarından on iki temsilci (nakîb) seçmelerini istedi. Onlar da dokuzu Hazrecli, üçü Evsli olmak üzere nakîblerini seçtiler. Hz. Peygamber Hazrec’ten Neccâr oğulları’nın temsilcisi Es’ad b. Zürâre’yi aynı zamanda diğer onbir temsilcinin de başkanı tayin etti. İkinci Akabe Biatı savaşa ilgili hususları da kapsadığı için “bey’atül-harb” (savaş biatı) diye de anılmıştır.

## Medine’ye Hicret

Hz. Peygamber İkinci Akabe Biatı’ndan sonra ashabına Yesrib’e hicret için izin verdi. Bunun üzerine ilk defa Âmir b. Rebîa ile hanımı Leylâ bint Hasme buraya göç ettiler; daha sonra da diğer sahabeler kabileler halinde Mekke’den ayrılmaya başladılar. Bu arada işaret etmek gerekir ki, daha önce Mekke’den Medine’ye gitmiş birkaç sahabe vardı. Bunlar Akabe biatlarından önce Medine’ye hicret eden Ebû Seleme el-Mahzûmî ve hanımı Ümmü Seleme ile Hz. Peygamber’in Medine’ye İslâm’ı tebliğ için gönderdiği Mus’ab b. Umeyr ve Abdullah b. Ümmü Mektûm idi.

Hicret umumiyetle gizlice yapılıyordu. Çünkü Kureyşli müşrikler Müslümanların Mekke’den ayrılmalarına dahi müsaade etmek istemiyor, çeşitli zorluklar çıkarıp ellerinden geldiğince hicreti engellemeye çalışıyor, hatta bazı Müslümanları hapsediyorlardı. Meselâ, Ebû Seleme ile hanımı Ümmü Seleme Habeşistan’dan Mekke’ye döndükten sonra çocukları Seleme’yi de yanlarına alarak Medine’ye hicret için yola çıktıklarında Ümmü Seleme’nin ailesi gitmesine izin vermedi. Bu sebeple Ebû Seleme hanımı ve çocuğunu Mekke’de bırakarak Medine’ye yalnız git-

mek zorunda kaldı. Öte yandan Ebû Seleme'nin ailesi de Ümmü Seleme'nin ailesinin yaptıklarına karşılık olarak Seleme'yi annesinin elinden aldılar. Hem kocasından hem de oğlundan ayrı kalmanın verdiği derin üzüntüyle Ümmü Seleme bir yıl boyunca gözyaşı döktü. Sonunda akrabaları insafa gelerek Medine'ye gitmesine izin verdiler. Ebû Seleme'nin ailesi de Seleme'yi annesine teslim etti. Ümmü Seleme çocuğunu yanına alarak Medine'ye gitmek üzere tek başına Mekke'den ayrıldı. Yolda karşılaştığı Osman b. Talha'nın refakatinde Kubâ'ya ulaştı ve Ebû Seleme ile buluştu. Hişâm b. Âs, hicret için hazırlık yapmış, ancak babası Âs b. Vâil başta olmak üzere müşrikler tarafından zincire vurulup hapsedilmişti. Ayyâş b. Ebû Rebîa hicret için yola çıkıp Kubâ'ya kadar gelmiş, ancak burada kendisine yetişen kardeşleri Ebû Cehil ve Hâris b. Hişâm yaşlı annesinin onun ayrılığı yüzünden perişan hale geldiğini ileri sürüp Mekke'ye dönmesini sağlayarak hapsedmişlerdi. Hişâm b. Âs ve Ayyâş b. Ebû Rebîa 629 yılında müşriklerin elinden kurtulup Medine'ye gidebilmişti. Suheyb b. Sinân er-Rûmî'nin hicret edeceğinden haberdar olan Mekkeliler ona olan borçlarını ödemedikleri gibi mal varlığına da el koymuşlar, Suheyb o güne kadar elde ettiği bütün kazancını Mekkelilere bırakarak hicret edebilmişti. Hz. Ömer Kâbe'yi tavaf edip iki rekât namaz kıldıktan sonra müşriklere açıkça meydan okuyarak yola çıkan belki de tek muhacirdir. Hicret izninden sonra kısa denilebilecek bir sürede ashabın büyük bir kısmı Yesrib'e göç etmiş; geride Hz. Peygamber ile Hz. Ebû Bekir ve aileleri, Hz. Ali ve annesi, ayrıca hicret etmeye gücü yetmeyenler ile gidişleri engellenmiş olanlar kalmıştı. Bu arada Hz. Ebû Bekir Hz. Peygamber'e müracaat ederek hicret için izin istiyor, o da her defasında "Acele etme! Umulur ki, Yüce Allah sana bir yol arkadaşı ihsan eder" cevabını veriyordu.

Müslümanların inançları uğruna görülmemiş bir fedakârlık anlayışı içinde evlerinden, mal ve mülklerinden vazgeçip Yesrib'e hicret ettiklerini gören Kureyş müşrikleri, Hz. Muhammed'in de bir gün oraya giderek ashabıyla birlikte kendilerine karşı tehlike ve tehdit oluşturacağından endişe etmeye başladılar. Gelişmeler karşısında nasıl bir yol takip edeceklerini belirlemek üzere Dârünnedve'de toplandılar. Hz. Peygamber'in mensup olduğu Hâşimoğullarından kimsenin alınmadığı toplantıda Hz. Muhammed'in sürgüne gönderilmesi veya hapsedilmesi gibi görüşler ileri sürüldü. Sonunda Ebû Cehil'in teklifiyle onu öldürmeyi, Hâşimoğullarının kan davası gütmesini önlemek için de bu işin bir kişi tarafından değil, bütün kabilelerden birer kişinin katılacağı bir topluluk tarafından yerine getirilmesini kararlaştırdılar. Bu suikast kararını vahiy yoluyla öğrenen Hz. Peygamber, hemen harekete geçip Hz. Ebû Bekir'in evine giderek hicret hazırlığına başladı. Kendilerine kılavuzluk yapmak üzere Abdullah b. Uraykıt ile anlaştılar. Abdullah müşrik olmakla birlikte güvenilir ve mert bir kişiydi. Hz. Ebû Bekir hicret için önceden hazırladığı iki deveyi kılavuza verdi ve üç gün sonra Sevr dağının eteğinde buluşmak üzere onunla sözleşti. Hz. Peygamber, evinden ayrıldığını müşriklere fark ettirmek ve kendisine bırakılan emanetleri sahiplerine vermek üzere Hz. Ali'yi görevlendirdi. Gece yarısı yola çıkan Hz. Peygamber ve Hz. Ebû Bekir Mekke'nin güney-batısında bulunan Sevr dağındaki bir mağaraya varıp gizlendiler. Burada kaldıkları üç gün boyunca Hz. Ebû Bekir'in oğlu geceleri gelip şehirdeki gelişmeleri onlara haber veriyordu. Ayrıca Hz. Ebû Bekir'in koyunlarının çobanlığını yapan Âmir b. Führeyre de sürüsünü mağaraya doğru sürerek süt ve yiyecek getirmiş, daha sonra da onlarla birlikte hicret etmişti.

**Resim 2.3**

*Sevr mağarası  
(DİA, XXXVII, 6).*



Kureyş müşrikleri Hz. Peygamber'in evinde onun yerine Hz. Ali ile karşılaşınca şaşkına döndüler. Hz. Ali'ye nerde olduğunu sordularsa da cevap alamayınca onu dövüp bir süre tutukladıktan sonra serbest bıraktılar. Ardından Hz. Ebû Bekir'in evine gidip kızı Esmâ'dan bilgi almaya çalıştılar. Ondan da istediği bilgiyi alamayan Ebû Cehil onu tartaklamaktan çekinmedi. Hz. Peygamber'i Mekke'de bulamayan ve şehirden ayrıldığını anlayan müşrikler bütün çevreyi taramaya, etrafa haberciler göndermeye başladılar. Bir ara Sevr mağarasının önüne kadar geldiler. Allah'ın emriyle mağaranın girişinin örümcek ağıyla kaplanmış olduğunu görünce içeride kimsenin bulunmadığını düşünerek geri döndüler. Müşrikler mağaranın önünde iken, fark edilecekleri korkusuna kapılan Hz. Ebû Bekir'i Hz. Peygamber Kur'an'da ifade edildiği üzere: "Korkma! Elbette Allah bizimlidir" (et-Tevbe 9/40) buyurarak teskin etti. Mağarada geçirilen üç günün sonunda daha önce kararlaştırıldığı şekilde kılavuz Abdullah b. Uraykıt, develerle birlikte Sevr'e geldi. Buradan Yesrib'e doğru sahil istikametinde yola çıkıldı. Bir tehlikeye maruz kalmamak için kabile, bilinen işlek ve alışılmış yollar yerine farklı bir güzergâhı, zaman zaman sarp dağ geçitlerini veya çölün ortasını tercih etti. Hz. Muhammed'i bulmak için çeşitli yollara başvuran Kureyşliler onu yakalayana 100 deve ödül vaat ettilerse de hiçbir sonuç elde edemediler. Kureyşlilerin koyduğu ödülü kazanabilmek için Hz. Peygamber'i aramaya koyulan ve iz sürmekte maharetli olan Sürâka b. Mâlik kabileye ulaştı; ancak bir mucize eseri devesinin ayakları kuma gömüldü. Kurtulmaya çalıştıkça batan Sürâka Hz. Peygamber'den eman diledi ve takipten vazgeçtiği gibi yolda karşılaştığı diğer takipçileri de vazgeçirdi. Benzer bir tehlike Eslem kabilesinin topraklarından geçerken yaşandı. Kabile reisi Büreyde b. Husayb kafilenin önünü kesti; ancak Hz. Peygamber ile yapılan kısa sohbetten sonra, kendisi ve kabilesi Müslüman oldu. Büreyde, kendi topraklarından ayrılıncaya kadar kabileye eşlik etti. Hicret yoluyla kervan yolunun kesiştiği Cuhfe adlı mevkie gelince, Hz. Peygamber Mekke yolunu hatırladı ve şehre duyduğu özlemle hüznülendi. Bunun üzerine, uğradığı zulümden dolayı hicrete mecbur bırakıldığı Mekke'ye, düşmanlarına üstünlük sağlayıp tekrar döndürüleceğini müjdele-

yen ayet nazil oldu (el-Kasas 28/85). Hicret kafilesi Kudeyd'de yiyecek bir şeyler almak üzere Ümmü Ma'bed Âtike bint Hâlid'in çadırına uğradı. Burada Hz. Peygamber, sürüye katılamayacak kadar zayıf, süttten kesilmiş bir keçiyi besmele çekerek sağmaya başladı. Keçi oradakilere yetip artacak kadar süt verdi. Ümmü Ma'bed daha sonra çadıra dönen kocasına olayı anlatıp onun isteği üzerine Hz. Peygamber'i edebî bir dille tavsif etti. Onun ifadeleri hilye edebiyatına konu olmuş ve günümüze kadar gelmiştir.

Yesrib'de bulunan Müslümanlar Hz. Peygamber'in Mekke'den ayrıldığını öğrenmiş, gecikmesinden de endişelenmişlerdi. Her sabah Harre mevkiine çıkıp sıcağın şiddetlendiği vakte kadar yolunu gözlüyorlardı. Yine 8 Rebûlevvel (20 Eylül 622) pazartesi günü de böyle yapmış ve evlerine dönmüşlerdi ki, üç katlı bir evin damında bulunan bir Yahudi kızı yaklaşmakta olan kafileyi görünce, bunun beklenen misafir olduğunu anladı ve bağırarak durumu ilân etti. Bunun üzerine Müslümanlar Hz. Peygamber'i karşılamak için Harre'ye koşular. Hz. Peygamber, Yesrib'e bir saatlik mesafede bulunan Kubâ'da Külsûm b. Hidm'in evine misafir oldu. Birkaç gün kaldığı bu kasabada bir mescid yaptırdı. Bu arada Hz. Peygamber'in kendisine bıraktığı emanetleri sahiplerine iade edip yine onun emri doğrultusunda Mekke'den ayrılan Hz. Ali, gündüz gizlenip gece yol almak suretiyle Kubâ'ya gelerek Hz. Peygamber'le buluştu. Hz. Ali ile birlikte annesi Fâtıma bint Esed, Hz. Peygamber'in hanımı Sevde bint Zem'a, kızları Hz. Fâtıma ve Ümmü Külsûm ve Hz. Ebû Bekir'in ailesi de Kubâ'ya geldi. Hz. Peygamber beraberindekilerle birlikte 12 Rebûlevvel 1 (24 Eylül 622) Cuma günü Kubâ'dan Yesrib'e hareket etti. Cuma namazı vakti girince Rânûnâ vadisinde Sâlim b. Avf kabilesine uğradı; burada ilk Cuma hutbesini okudu ve namazını kıldırdı. Namazdan sonra Medine'ye hareket eden Hz. Peygamber şehir halkı tarafından büyük bir coşkuyla karşılandı. Medine'de görülmemiş bir şenlik ve bayram havası yaşıyordu. Yolun iki tarafında sıralanan yediden yetmişe herkes, kadınlar ve çocuklar büyük bir sevinç içerisinde Allah'ın yüce elçisini karşılıyordu. Bu sırada defler çalınıyor ve "Veda tepelerinden ay doğdu üzerimize/Allah'a davet sürdürükçe şükretmek vacip bize/Ey gönderilen kutlu elçi/Sana itaat etmek düşer hepimize/Aramıza hoş geldin, şeref verdin şehrimize" şeklindeki mısralarla duygular dile getiriliyordu. Hemen herkes Hz. Peygamber'in kendi evlerine misafir olmasını istiyor, davette bulunup ısrar ediyordu. Hz. Peygamber Kasvâ adlı devesinin üzerinde halkı selamlayıp kendilerine teşekkür ederken, devesinin çöktüğü yere en yakın eve misafir olacağını söyleyerek şehre girdi ve Ebû Eyyûb el-Ensârî'nin evine misafir oldu. Böylece çile ve ıstırap dolu Mekke dönemi sona ermiş, İslâm tarihinde yeni bir dönem başlamış oldu.

Kaynaklarda Hz. Peygamber'in Mekke'den çıkışı, Kubâ'ya varışı ve Medine'ye girişi hakkında farklı tarihler yer alır. Hz. Peygamber'in, Mekkelilerin suikast kararı aldıkları 26 Safer (9 Eylül 622) Perşembe gecesi şehirden ayrılarak Sevr mağarasına gittiği, 27-29 Safer (10-12 Eylül 622) günleri mağarada kaldığı, 1 Rebûlevvel (13 Eylül 622) Pazartesi günü buradan yola çıktığı, 8 Rebûlevvel (20 Eylül 622) Pazartesi günü Kubâ'ya vardığı ve 12 Rebûlevvel (24 Eylül 622) Cuma günü Medine'ye girdiği anlaşılmaktadır.

**Resim 2.4**

Hz. Peygamber'in  
hicret güzergahı  
(DİA, XVII, 458)

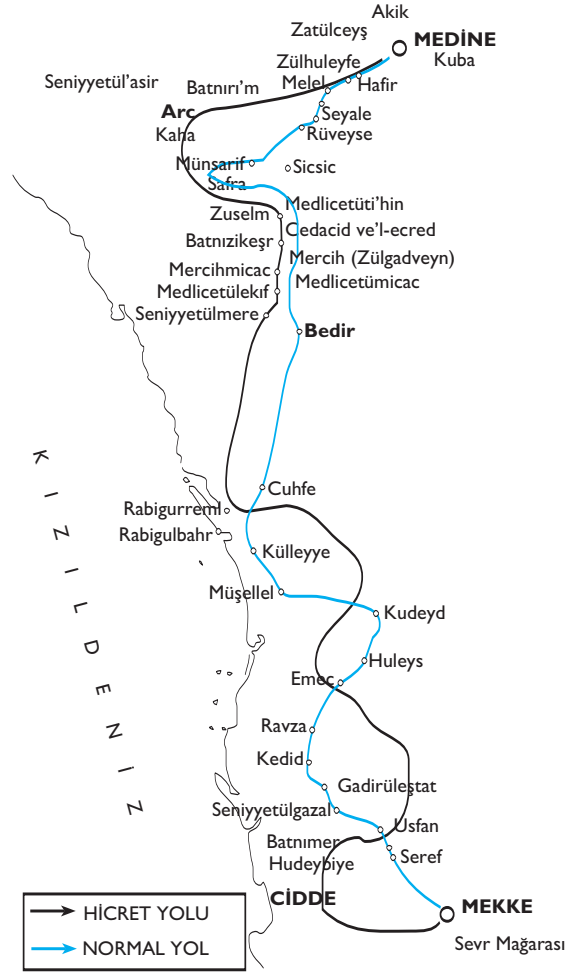
**DİKKAT**

Hz. Peygamber'in Medine'ye hicreti, dünya tarihinin dönüm noktalarından biridir. Hz. Peygamber'in terbiyesinde yetişen Müslümanlar, vefatından kısa bir süre sonra o gün bilinen dünyanın önemli bir bölümüne İslâm mesajını ulaştırmayı başardılar. İlk Müslümanlar, Hz. Ömer döneminde hicreti tarih başlangıcı yaparak, onun hak ile batılın arasını ayıran bir dönüm noktası olma özelliğini tescil ettiler.

**K İ T A P**

Hz. Peygamber'in Yesriblilerle karşılaşması, hicret esnası ve öncesinde Medine hakkında daha geniş bilgi için M. Hamidullah'ın *İslâm Peygamberi* ve M. S. Küçükbaşcı'nın *Câhiliye'den Emevîler'in Sonuna Kadar Haremeyn* adlı eserlerinin ilgili bölümleriyle Türkiye Diyanet Vakfı İslâm Ansiklopedisi'nden "Hicret" ve "Muhammed" maddelerine başvurabilirsiniz.



## Özet



*Hz. Muhammed'in peygamberlikten önceki hayatının ana safhalarını tanımlayabilmek*

Hz. Peygamber 569 yılında Mekke'de doğdu. Babası Abdullah b. Abdülmuttalib olup Hz. Peygamber doğmadan önce vefat etti. Annesi, Âmine bint Vehb'dir. Dört veya beş yaşına kadar süttanesi Halime'nin yanında kaldı. Altı yaşında babasının Medine'deki mezarını ziyaretten Mekke'ye dönerken Ebvâ denilen yerde annesini kaybederek öksüz kaldı. Sekiz yaşında dedesi Abdülmuttalib vefat edince amcası Ebû Tâlib himayesini üstlendi. Bu sıralarda çobanlık yaptı ve ticaretle meşgul oldu. Mekke'de haksızlıkların önüne geçmek için kurulan Hilfû'l-fudûl cemiyetine üye oldu. Ticaret amacıyla Arap yarımadasının çeşitli yerlerinde düzenlenen fuarlara katılarak değişik ülke ve yörelerin insanlarını ve kültürlerini tanıma imkânı buldu. Yirmibeş yaşında Hz. Hatice ile evlendi. Bu evlilikten Kâsım, Abdullah, Zeynep, Rukiyye, Ümmü Gülsüm ve Fâtıma adlarında iki erkek dört kız çocukları dünyaya geldi. Otuz beş yaşında Kâbe hakemliği yaptı. Milâdî 610 yılında kırk yaşında kendisine peygamberlik verildi.



*Hz. Peygamber'in Câbiliye toplumunda sergilediği erdemli davranışları değerlendirebilmek*

Mekke'de Allah'ın birliğine dayanan tevhid inancının yerini şirk almış, tevhidin merkezi olan Kâbe putperestliğin merkezi haline gelmişti. Sosyal hayatın tamamında Câhiliye gelenekleri hâkimdi. İyilik, doğruluk, adalet ve hukuk gibi kavramlar bilinmekte ve az da olsa bu hususlara riayet eden insanlar var olmakla birlikte bu değerler toplumda etkin konumda değildi. Hz. Peygamber kırk yaşına kadar yaşadığı bu toplumda hak, hukuk, adalet, iyilik doğruluk, emanet ve emniyet gibi evrensel değerleri benimsedi. Etrafı kötülüklerin sardığı bir ortamda örnek bir insan olarak yaşadı. Tek başına da kalsa haktan ve doğruluktan ayrılmaması toplumda Muhammedü'l-Emin adıyla anılmasını sağlamıştı.



*Hz. Peygamber'in İslâm'ı tebliğe başlaması ve İslâm'ın Mekke dönemi üzerine fikir yürütebilmek*

Hz. Peygamber ilk vahiy geldikten sonra bir süre İslâm davetini gizli yürüttü. Daha sonra açıktan davete başladı. Mekkelilerin önemli bir çoğunluğu kabile asabiyeti, atalarının dinine ve geneleğe olan bağlılıkları, yeni dinin Mekke'nin ekonomik hayatında önemli bir yere sahip olan ticarete zarar verebileceği gibi sebeplerle Hz. Muhammed'in getirdiği dini kabul etmediler. Hz. Peygamber müşriklerin bütün engellemelerine rağmen İslâm'ı tebliğe devam etti. Getirdiği dinin temel inanç ilkelerinden taviz vermediği gibi, müşriklerin bu anlamdaki uzlaşma önerilerini reddetti. Mekke'de birçok kişi Müslüman oldu. Mekkelilerin baskısı karşısında Hz. Peygamber'in tavsiyesi üzerine yüzden fazla Müslüman Habeşistan'a hicret etti. Mekke'li müşrikler Hz. Peygamber, akrabaları ve Müslümanlara sosyal ve ekonomik boykot uyguladıysa da amaçlarına ulaşamadılar. Hz. Peygamber en büyük iki destekçisi amcası Ebû Tâlib ile eşi Hz. Hatice'nin vefatından sonra Taif'e gidip Sakif kabilesi ileri gelenlerini İslâm'a davet etti. Taif yolcuğundan umduğunu bulamayan Hz. Peygamber, Mekke'ye tekrar döndükten sonra özellikle dışarıdan hac ibadeti için gelen kabileler arasında davet faaliyetine devam etti. Bu çerçevede bazı Medineliler Müslüman oldular ve Akabe'de Hz. Peygamber'e biat ederek hicret yolunu açtılar.



*Hz. Peygamber'in hicretinin sebep ve sonuçlarını öğrenebilmek*

Mekke'de İslâm'ı tebliğ için bütün imkânlarını kullanan Hz. Peygamber burada yapacağı bir şey kalmayınca hicrete karar verdi. Müslümanları Mekke'de karşı karşıya kaldıkları zor durumdan kurtarmak ve İslâm'ı daha serbest bir ortamda yaşamak için Medine'ye hicret gerekliydi. Hicret hem Müslümanlar, hem Medineliler, hem de Mekkeliler açısından önemli sonuçlar doğurdu. Müslümanlar izzetli bir şekilde dinlerini yaşama imkânı buldukları gibi tebliğin önündeki engeller ortadan kalktı. Hz. Peygamber'in Medine'ye gelişiyle şehirde barış ortamı sağlandı, Mekkelilerin Suriye taraflarına yaptıkları ticaretleri tehlikeye girdi.

## Kendimizi Sınayalım

1. Hz. Muhammed'e peygamberlikten önce Mekke toplumunda sergilediği dürüst ve güvenilir kişiliğinden dolayı verilen ad aşağıdakilerden hangisidir?

- Ebü'l-Kâsım
- el-Emîn
- Tâhir
- Hanif
- Tâcir

2. Hz. Peygamber'in Hilfü'l-fudûl antlaşmasına katılma nedeni aşağıdakilerden hangisinde verilmiştir?

- Maddî gelir sağlama
- Kabile dayanışması
- İnsanların kınamasından çekinme
- Haktan, doğrudan ve mazlumdan yana olma erdemi
- Toplumda öne çıkma isteği

3. Hz. Muhammed'in peygamberlik öncesi Ukâz panyarında dinlediği, tevhid inancına vurgu yapan ve bir peygamberin geleceğini müjdeleyen konuşma aşağıdakilerden hangisine aittir?

- Hassân b. Sâbit
- Varaka b. Nevfel
- Kus b. Sâide el-İyâdî
- İmru'l-Kays b. Hucr
- Zeyd b. Amr

4. I. Hz. Peygamber'in Hz. Hatice ile evlenmesi  
II. Ebû Tâlib'in vefatı  
III. İsrâ ve mirâc  
IV. Habeşistan'a hicret

Yukarıdaki olayların kronolojik olarak doğru sıralanması nasıl olmalıdır?

- I, III, II, IV
- I, IV, II, III
- II, III, I, IV
- III, I, II, IV
- IV, II, III, I

5. Hz. Peygamber, Birinci Akabe Biatından sonra İslâm'ı tebliğ için Yesrib'e aşağıdakilerden hangisini göndermiştir?

- Ebü Seleme el-Mahzûmî
- Es'ad b. Zûrâre
- Erkam b. Ebû'l-Erkam
- Ca'fer b. Ebû Tâlib
- Mus'ab b. Umeyr

6. "Hüzün yılı" tamlaması aşağıdakilerden hangisi için kullanılır?

- Hz. Peygamber'in amcası Ebû Tâlib ile eşi Hz. Hatice'nin vefat ettiği yıl
- Hz. Peygamber'in dedesi Abdülmuttalib'in vefat yılı
- Hz. Peygamber'in annesi Âmine'yi kaybettiği yıl
- Hz. Peygamber'in Tâif'te taşlandığı yıl
- Hz. Peygamber'in vefat ettiği yıl

7. Müslümanların Habeşistan'a hicret sebebi aşağıdakilerden hangisinde verilmiştir?

- Hz. Peygamber'in Habeşistan'da bir örgüt kurmak istemesi
- Müslümanların Habeşistan'da ticaret yapmak istemesi
- Mekke'de Müslümanlara yapılan baskıların giderek artması
- Müslümanların Habeşistan'da daha zengin ve rahat bir hayat yaşamak istemesi
- Habeş hükümdarının Müslümanları davet etmesi

8. Mekkeli müşriklerin Hâşimoğullarına yönelik ambar-gosunun **en önemli** hedefi aşağıdakilerden hangisi dir?

- Mekke ticaretinin tümünü ele geçirmek
- Müslümanların hicret etmesini engellemek
- Diğer Arap kabilelerine gözdağı vermek
- Hâşimoğullarını Hz. Peygamber'e verdikleri desteği bırakmaya zorlamak
- Hâşimoğullarının hac ibadetinden aldıkları payı vermemek

9. Hz. Ömer'in Müslüman oluşuna kadar Hz. Peygamber İslâm'ı tebliğ faaliyetini aşağıdakilerden hangisinin evinde yürütmüştür?

- Ebü Eyyûb el-Ensârî
- Erkam b. Ebû'l-Erkam
- Hz. Ebû Bekir
- Mus'ab b. Umeyr
- Osman b. Affân

10. Cuma namazı ne zaman farz kılınmıştır?

- Mirâc gecesinde
- Boykot yılında
- Peygamberliğin onuncu yılında
- Hz. Peygamber Tâif'e giderken
- Medine'ye Hicret sırasında

## Okuma Parçası

Kus b. Sâide El-İyâdî'nin Ukâz Panayırında Yaptığı Veciz Konuşma;

“Ey insanlar! Geliniz, dinleyiniz; dinlediklerinizi belleğiniz ve ondan faydalanınız, ders alınız. Gerçek şudur ki, yaşayan ölü; ölen yok olur. Olacak olur, yağmur yağar, otlar biter, çocuklar doğar, analarının babalarının yerini tutar. Sonra hepsi mahvolup gider. Olayların ardı arkası kesilmez, birbirini takip eder. Kulak veriniz, dikkat ediniz, gökte haber var, yerde ibret alınacak şeyler var. Yeryüzü bir sarayın döşemesi, gökyüzü bir yüksek tavan. Yıldızlar yürür, denizler durur. Gelen kalmaz, giden gelmez. Acaba vardıkları yerden hoşnut olup da mı kalıyorlar, yoksa orada bırakılıp uykuya mı dalıyorlar? Yemin ederim, Allah'ın bir dini vardır ki, şimdi bulunduğunuz dinden daha sevgilidir; Allah'ın gelecek bir peygamberi vardır ki, onun gelmesi pek yakındır. Gölgesi üzerinize gelmiştir. Ne mutlu o kimseye ki, ona inanıp doğru yolu bulur. Ne yazık o talihsiz ki, ona karşı gelip isyan eder. Yazıklar olsun ömürleri gaflette geçenlere!

Ey İnsanlar! Hani babalarınız ve dedeleriniz, hani süslü köşkler ve taştan evler yapan Âd ve Semûd kavmi? Hani dünya varlığına aldanıp da kavmine “Ben sizin en büyük rabbinizim” diyen Firavunlar, Nemrutlar! Onlar sizden daha zengin ve daha güçlü değiller miydi? Bu toprak onları değirmeninde öğütüp toz etti, yok etti. Kemikleri bile çürüyüp dağıldı. Evleri yıkılıp ıssız kaldı. Yerlerini, yurtlarını şimdi köpekler şenlendiriyor! Sakın onlar gibi etmeyin; onların yolundan gitmeyin. Her şey geçicidir. Kalıcı olan ancak Allah'tır ki, birdir, eşi ve benzeri yoktur. Tapılacak ancak O'dur. Doğmamış ve doğurmamıştır. Evvel gelip geçenlerden bizim ibret alacağımız şey çoktur.

Ölüm ırmağının girecek yerleri var, ama çıkacak yerleri yoktur. Büyük küçük, genç yaşlı herkes göçüp gidiyor. Giden geri dönmüyor. İyice anladım ki, herkese olan bana da olacaktır...” (Ahmed Cevdet Paşa (2006), s. 32-33).

## Kendimizi Sınavalım Yanıt Anahtarı

1. b Yanıtınız doğru değilse “Hz. Peygamber'in Gençliği” konusunu yeniden okuyunuz.
2. d Yanıtınız doğru değilse “Hz. Peygamber'in Gençliği” konusunu yeniden okuyunuz.
3. c Yanıtınız doğru değilse “Hz. Peygamber'in Gençliği” kısmını yeniden okuyunuz.
4. b Yanıtınız doğru değilse ilgili konuları yeniden okuyunuz.
5. e Yanıtınız doğru değilse “Akabe Biatları” konusunu yeniden okuyunuz.
6. a Yanıtınız doğru değilse “Ebû Tâlib ve Hz. Hatice'nin Vefatı” konusunu yeniden okuyunuz.
7. c Yanıtınız doğru değilse “Habeşistan'a Hicret” konusunu yeniden okuyunuz.
8. d Yanıtınız doğru değilse “Kureyş'in Boykotu” konusunu yeniden okuyunuz.
9. b Yanıtınız doğru değilse “İlk Müslümanlar” konusunu yeniden okuyunuz.
10. e Yanıtınız doğru değilse “Medine'ye Hicret” konusunu yeniden okuyunuz.

## Sıra Sizde Yanıt Anahtarı

### Sıra Sizde 1

Hız. Peygamber'in sütannesi Halime, sütbabası Hâris b. Abdüluzza, sütkardeşleri Abdullah, Üneyse ve Şeymâ İslâm dönemine ulaşarak Müslüman oldular. Hız. Peygamber ara sıra görüştüğü Halime'ye her zaman vefalı davranırdı. Her gördüğünde ayağa kalkarak "Anneciğim, anneciğim" diyerek hürmet ve muhabbet gösterir, ihtiyaçlarını gidermeye çalışırdı. Sütannesinin Mekke'ye gelerek Benî Sa'd topraklarında ağır bir kıtlık ve kuraklık yaşadıklarını, birçok hayvanın telef olduğunu anlatması üzerine Hız. Peygamber Hız. Hatice ile konuşarak ona kırk koyun ve hem binek olarak hem de eşya taşımada kullanması için bir deve hediye etmişti.

### Sıra Sizde 2

Hilfû'l-fudûl'ün İslâm'dan önce ve sonra gerçekleştirdiği bazı faaliyetler şöyle sıralanabilir: Yemenli Zübeyd kabilesinden bir tüccar Mekke'ye mal getirmiş ve belirli bir fiyat karşılığında Mekke ileri gelenlerinden Âs b. Vâil es-Sehmî ile pazarlık yapıp malı teslim etmişti. Ancak Âs b. Vâil borcuna sadık kalmayıp oldukça düşük bir para teklif ederek satıcıyı oyalamış, daha sonrada borcunu inkâr ettiği gibi aldığı malları iade etmeye de yanaşmamıştı. Zor durumda kalan Yemenli tacir birçok kişiden yardım istediyse de kimi Âs b. Vâil'in düşmanlığından koktuğu kimi de onun dostluğunu kaybetmek istemediği için yardıma yanaşmadı. Sonunda Hilfû'l-fudûl mensupları topluca Âs b. Vâil'in yanına giderek Yemenli tüccarın alacağını tahsil ettiler. Yemenli bir tâcir, kızı ile birlikte hac için Mekke'ye gelmişti. Şehrin ileri gelenlerinden Nübeyh b. Haccâc kızı zorla babasının elinden alıp evine götürdü. Adam çaresizlik içinde Kâbe'ye gidip "Yetişin ey Hilfû'l-fudûl mensupları, yardım edin!" diye bağırdı. Çok geçmeden hareket mensupları kılıçlarını çekmiş olarak geldiler ve Nübeyh'in elinde kızı kurtardılar. İslâm döneminde Erâş kabilesine mensup bir tacirin Mekke'ye getirdiği bir deve yükü malı satın alan Ebû Cehil parasını ödemedi. Hız. Peygamber tacirle birlikte Ebû Cehil'in evine kadar gitti ve sonucu merakla bekleyen müşrikin şaşkın bakışları arasında tacirin hakkını ondan aldı. Yemenli bir tüccarın malına oldukça düşük bir fiyat biçen Ebû Cehil diğer tüccarların da ondan alış veriş yapmasına engel oldu. Durumdan haberdar olan Hız. Peygamber üç deve yükü malı tacirin istediği fiyattan satın aldığı gibi, Ebû Cehil'i bu-larak Hilfû'l-fudûl'u hatırlattı ve aynı şeyi bir daha yapmamasını hatırlattı.

### Sıra Sizde 3

Ünlü hatipler yetiştiren İyâd kabilesine mensup Kus b. Sâide, Arap yarımadasında putlara tapmayan ve Hız. İbrahim'den gelen tevhid akidesine bağlı Hanîfler arasında yer alıyordu. O Ukâz'daki meşhur hitabesinde tek Allah inancına vurgu yapmış ve Hız. Muhammed de onun bu konuşmasını dinlemişti. Hicretten sonra Medine'ye gelen İyâd kabilesi heyetine Hız. Peygamber Kus b. Sâide'yi sormuş ve vefat ettiği haberini almıştı. Hız. Peygamber orada bulunanlara çok beğendiği bu konuşmayı hatırlatmıştı. Bunun üzerine orada bulunan ve Kus b. Sâide'yi o fuarda dinleyen Hız. Ebû Bekir hutbeyi ezbere okumuştı. Hutbeyi tekrar dinlemekten memnun kalan Hız. Peygamber Kus b. Sâide'yi rahmetle anmıştır.

### Sıra Sizde 4

Duhâ suresinin meâli şöyledir: "Bismillâhirrahmânirrahîm. Kuşluk vaktine andolsun, karanlığı çöktüğü vakit geceye andolsun ki, Rabbin seni terk etmedi, sana darılmadı da. Muhakkak ki ahiret senin için dünyadan daha hayırlıdır. Şüphesiz, Rabbin sana ihsanda bulunacak ve sen de hoşnut olacaksın. Seni yetim bulup da barındırmadı mı? Seni yolunu kaybetmiş olarak bulup da doğru yola iletmedi mi? Seni ihtiyaç içinde bulup da zengin etmedi mi? Öyleyse sakın yetimi ezme! Sakın isteyeni azarlama! Rabbinin nimetine gelince; işte onu anlat." (ed-Duhâ 93/1-11).

## Yararlanılan Kaynaklar

- Ahmed Cevdet Paşa (2006), **Peygamber Efendimiz Sallallâhü Aleyhi ve Sellem**, (nşr. M. E. Düzdağ), İstanbul.
- Algül, H. (2006). **Âlemlere Rahmet Hz. Muhammed**, Ankara.
- Apak, A. (2006). **Anahatlarıyla İslâm Tarihi I: Hz. Muhammed (s. a. v.) Dönemi**, İstanbul.
- Avcı, C. (2008). **Muhammedü'l-Emin: Hz. Muhammed'in Peygamberlik Öncesi Hayatı**, İstanbul.
- Fayda, M. (2005) "Muhammed -Hayatı-", **TDV İslâm Ansiklopedisi**, XXX, 408-423, İstanbul.
- Hamidullah, M. (2003). **İslâm Peygamberi** (trc. Salih Tuğ), I, İstanbul.
- İbn Hişâm, (1955). **es-Sîretü'n-Nebeviyye** (nşr. Mustafa es-Sekâ v. Dğr.), I-II.
- İbn Sa'd, (1968). **et-Tabakâtü'l-kübrâ** (nşr. İhsan Abbas), I, Beyrut.
- Köksal, M. A. (1987), **İslâm Tarihi**, I-II, İstanbul.
- Küçükaşçı, M. S. (2003). **Cahiliye'den Emevîler'in Sonuna Kadar Haremeyn**, İstanbul.
- Türkiye Diyanet Vakfı İslâm Ansiklopedisi** "Abdullah", "Abdülmuttalib", "Âmine", "Ebû Tâlib", "Emîn", "Fâtıma bint Esed", "Ficâr", "Halime", "Hatice", "Hicret", "Hilfû'l-fudûl", "Mi'rac", "Muhammed", "Nesî" maddeleri.

# 3

## Amaçlarımız

Bu üniteyi tamamladıktan sonra;

- Hz. Peygamber'in Medine'deki dinî, siyasi ve sosyo-kültürel faaliyetlerini değerlendirebilecek,
- Müslümanların Mekke müşrikleri, Yahudiler, Hıristiyanlar ve komşu devletlerle ilişkileri hakkında fikir yürütebilecek,
- Hz. Peygamber'in Veda Hutbesi'nde vurguladığı ve hem Müslümanlar hem de bütün insanlık için önem taşıyan evrensel ilkeleri tanımlayabilecek,
- Hz. Peygamber'in vefatı sırasında Arap yarımadasında İslâm'ın durumu hakkında değerlendirmelerde bulunabileceksiniz.

## Anahtar Kavramlar

- Muhacirler ve Ensar, Gazve ve Seriyeye, İslâm'a Davet Mektupları, Elçiler Yılı
- Medine, Hayber, Tâif, Bedir, Uhud, Hendek, Huneyn, Mûte, Tebük
- Benî Kaynukâ, Benî Nadîr ve Benî Kurayza, Bizans İmparatorluğu,
- Hudeybiye Antlaşması, Mekke'nin Fethi, Veda Hutbesi

## İçindekiler

İslam Tarihi ve  
Medeniyeti-I

İslâm'ın Medine  
Dönemi

- HZ. PEYGAMBER'İN MEDİNE'DEKİ İLK FAALİYETLERİ
- KUREYŞ MÜŞRİKLERİYLE İLİŞKİLER VE MEKKE'NİN FETHİ
- DİĞER MÜŞRİK ARAP KABİLELERİYLE İLİŞKİLER
- YAHUDİLERLE İLİŞKİLER
- BİZANS ve DİĞER BAZI DEVLETLERLE İLİŞKİLER
- ARABİSTAN'DA SIYASI BİRLİĞİN SAĞLANMASI: ELÇİLER YILI
- VEDA HACCI VE HZ. PEYGAMBER'İN VEFATI

# İslâm'ın Medine Dönemi

## HZ. PEYGAMBER'İN MEDİNE'DEKİ İLK FAALİYETLERİ

Hicretle birlikte Hz. Muhammed Medine'de peygamberlik görevini yerine getirme ve İslâmiyet'i yaymak için uygun bir ortam buldu. Bundan istifadeyle Müslümanların gerek kendi aralarında gerekse Müslüman olmayan gruplarla birlik ve beraberlik içerisinde yaşamasını sağlamak üzere bazı dinî ve toplumsal düzenlemeler gerçekleştirdi. Müslümanların birbirleriyle kaynaşması için aralarında selâmı yaymalarını istedi. Neredeyse bütün mal varlıklarını Mekke'de bırakarak İslâm ve iman uğruna Medine'ye hicret etmiş muhacirler ile onlara evlerini açıp maddî imkânlarını paylaşan, Evs ve Hazrec kabilesine mensup olup ensar adı verilen Müslümanlar arasında 'muâhât' denilen kardeşlik antlaşması yaptı. Böylece muhacirlerin ihtiyaçları karşılandığı gibi Câhiliye dönemindeki kabile temeline dayalı kardeşlik anlayışının yerini din ve iman kardeşliği aldı. Hz. Peygamber Müslümanların bir araya gelip ibadet etmelerini ve İslâm'ı öğrenmelerini sağlamak için Mescid-i Nebevî'yi inşâ ettirdi. Mescidin bitişiğine Hz. Peygamber'in ailesi için odalar ilave edildiği gibi hem eğitim öğretim hem de kimsesizlerin barınması için Suffe adı verilen bölüm oluşturuldu. İbadet ile eğitim ve öğretim başta olmak üzere Hz. Peygamber'in hemen bütün faaliyetlerinin merkezi Mescid-i Nebevî idi.

Hz. Peygamber Medine'ye hicret ettiği dönemde bütün Hicaz bölgesinde olduğu gibi burada da teşkilâtlanmış bir devlet yoktu, her kabile kendi reisinin idaresinde yaşıyordu. Evs ve Hazrec kabilelerinin yanı sıra Benî Kaynuka', Benî Nadîr ve Benî Kurayza adlı üç Yahudi kabilesi de burada ikamet ediyordu. Hz. Peygamber yukarıda işaret edilen muâhât ile Müslümanlar arasında birlik ve dayanışmayı sağladıktan sonra Müslümanların ve Yahudi kabileleriyle henüz Müslüman olmamış Arapların şehirde barış ve güven içinde yaşamalarını sağlamak üzere Medine Vesikası adı verilen bir antlaşma yaptı. Medine'de Müslümanlar için bir pazaryeri yaptırdı; Bakî' mevkiini de mezarlık için tahsis etti. Hz. Peygamber'in emriyle nüfus sayımı yapıldı. Medine'nin sınırları belirlenen belli bir alanı harem ilan edildi. İbadetler ve gündelik yaşamla ilgili bir takım düzenlemeler yapıldı.

## KUREYŞ MÜŞRİKLERİYLE İLİŞKİLER VE MEKKE'NİN FETHİ

### Mekke- Medine İlişkileri

Mekke döneminde Hz. Peygamber kendisine ve Müslümanlara düşmanlık yapan Kureyşli müşriklere karşılık vermemiş, onlardan intikam alma yoluna gitmemiş,

Mekke'den Medine'ye hicret edenlere muhacir (çoğulu muhacirîn), onlarla maddî imkânlarını paylaşarak yardımcı olan Medinelî Müslümanlara da ensar denilir. Kur'an-ı Kerim'de "İman edip hicret edenler ve Allah yolunda mallarıyla canlarıyla cihad edenlerle bunları barındırıp yardım elini uzatanlar, işte onlar birbirlerinin gerçek dostlarıdır" (el-Enfâl 8/72) gibi birçok ayette muhacirler ve ensardan övgüyle bahsedilir.

hakaret, işkence ve sıkıntılara maruz bırakılan Müslümanlara sabretmelerini tavsiye etmiştir. Bu dönemde inen ayetler de devamlı olarak sabır tavsiyesinde bulunmuştur. Hicretten sonra Medine’de başlayan yeni dönemin özellikle ilk yıllarının kendisine has ferahlıklarının yanında sıkıntıları da mevcuttu. Mekke müşrikleri Müslümanlara Medine’de de rahat vermiyorlardı. Medine’deki yerli halkın çoğunluğu samimiyetle Müslüman olmuşsa da içlerinde münafıklar da vardı. Şehir ve çevresinde yaşayan Yahudi kabileleri görünüşte antlaşmaya katılmışlardı, fakat hemen her fırsatta problem çıkarıp ihanete varan davranışlar sergilemeye hazır dılar.

Hicretten kısa bir süre sonra Kureyş ileri gelenlerinden Ebû Süfyân ile Übey b. Halef Medineli Müslümanlara gönderdikleri mektupta, Hz. Muhammed’i güven ve koruma altına alıp ona yardım etmelerinin utanılacak bir şey olduğunu, bu davranışlarından vazgeçmeleri gerektiğini, aksi takdirde bunun savaş sebebi olduğunu bildirdiler. Bu arada Medine’ye karşı bazı ekonomik baskı tedbirleri de almaya başladılar. Diğer taraftan Hz. Peygamber ve ashabının hicreti haberi Arabistan’ın hemen her yerine ulaşmıştı. Birçok kabile yeni peygamberin davranış ve tepkilerini takip ediyor, hatta hicret etme imkânı bulamayan veya Müslümanlığını gizleyen kimseler de ortaya çıkacak gelişmeleri bekliyordu. Bu arada zulme maruz kalan müminlerin silâhla mukabelede bulunmalarına izin veren ayet de indi.

#### DİKKAT



**Medine döneminde Müslümanların can, mal, din ve namuslarını korumalarına imkân tanımak, zulmü önlemek ve İslâm’ın önündeki engelleri kaldırmak gibi temel sebeplerle cihada izin verilmiştir. İlgili ayet şöyledir: “Kendilerine haksız yere saldırılan kimselere savaşma izni verilmiştir ve şüphesiz Allah onlara yardım ulaştıracak güçtedir. Onlar ki, sadece” “bizim rabbimiz Allah’tır” dedikleri için yurtlarından çıkarıldılar...” (el-Hac 22/39-40).**

Hz. Peygamber hicretten yedi ay sonraki (Mart 623) dönemden başlamak üzere bir yıla yaklaşan bir süre içinde, Medine’ye sığınmış bulunan Müslümanları Kureyşlilerin tehdidinden korumak, Müslümanların bir güç olduğunu onlara göstermek amacıyla Sîfulbahr Seriyyesi, Buvât Gazvesi, Ebva Gazvesi, Uşeyre Gazvesi vb. gibi sekiz kadar askerî operasyon gerçekleştirdi. Çoğuna kendisinin kumanda ettiği bu askerî birlikler Kureyş kervanlarının güzergâhları civarında dolaşmışsa da herhangi bir baskın düzenlememiş, diğer kabile ve gruplara ait kervanları da rahatsız etmemiştir. Bu askerî hareketlerle esasen mücadele halinde olan Medine ile Mekke, savaş hükümlerinin yürürlükte bulunduğu bir dönemi yaşamaya başlamış ve bu durum Hudeybiye Antlaşması’na kadar sürmüştür. Hicretten on yedi ay sonra (Ocak 624) Abdullah b. Cahş kumandasında Batn-ı Nahle’ye gönderilen seriyye Yemen’den dönen bir Kureyş kervanına, Mekke’nin güneyinde baskın yapmış, bir kişi öldürülmüş, iki esir alınmış ve bazı ganimetler ele geçirilmiştir. Bazı rivayetlerde asıl hedefinin istihbarat olduğu bildirilen bu seriyye ile Hz. Peygamber Kureyşli müşriklere gözdağı vermeyi hedeflemiştir.

#### Bedir Gazvesi

Başta Hz. Peygamber olmak üzere Mekkeli Müslümanların, on yıl boyunca zulüm ve işkencelerine maruz kaldığı, nihayet canlarını kurtarmak için taşınabilir hafif birkaç parça eşyalarını alarak kendilerinden kaçtığı Kureyşliler Müslümanların mallarını da servetlerine katarak yarımada’nın güney ve kuzey istikametlerine doğru ticaret kervanları düzenliyordu. Hz. Peygamber, Ebû Süfyân’ın idaresinde Kureyşlilerden birçok kimsenin katıldığı büyük bir ticaret kervanına Suriye’den dö-



nerken **Bedir**'de baskın düzenlemeyi düşünerek harekete geçti. Ancak Ebû Süfyân Hicaz topraklarına girince Hz. Muhammed'in baskın teşebbüsünü öğrendi, yardım istemek üzere Mekke'ye adam gönderdi, kendisi de Bedir'den uzak kalıp az kullanılan sahil yolunu takip etti. Kureyşliler, daha sonra kervanın kurtulduğunu öğrenmelerine rağmen, Ebû Cehil kumandasında 1000 kişilik bir kuvvetle Bedir'e doğru hareket ettiler.

Hz. Peygamber ve arkadaşları Kureyş ordusunun Mekke'den çıkıp Bedir'e geldiğini henüz bilmiyorlardı. Kur'an-ı Kerim'de Bedir'deki karşılaşmanın, iki tarafın beşerî planlarının ötesinde Allah'ın kudret ve iradesiyle gerçekleştiğine işaret edilerek Müslüman ordusuyla müşrik ordusunun birbirinden habersiz olduğu, ticaret kervanının ise ikisinden de uzak bir yerde, sahil yolunda bulunduğu haber verilir (el-Enfâl 8/7, 42). 13 Mart 624 Cuma sabahı, 305 kişilik Müslüman kuvvetiyle, 1000 kişilik müşrik ordusu arasındaki savaşta Ebû Cehil dâhil yetmiş müşrik öldürüldü, yetmiş esir alındı. Müslümanlar ise on dört şehid verdi. Kur'an'da elde edilen zaferin Allah'ın yardımıyla gerçekleştiği ve Müslüman ordusunun meleklerle desteklendiği ifade edilmektedir (el-Enfâl 8/8-12; krş. Âl-i İmrân 3/123-127). Esirlere karşı iyi davranılmasını emreden Hz. Peygamber onlardan sadece ikisini, Ukbe b. Ebû Muayt ile Nadr b. Hâris'i vaktiyle Müslümanlara yaptıkları işkenceye karşılık ölüm mahkum etti, diğer esirlere yapılacak muamele konusunda da ashabın görüşünü aldı. Hz. Ebû Bekir'in teklifini benimseyerek esirler fidye karşılığı serbest bıraktı. Bazı esirler karşılıksız, okuma yazma bilenler ise on Müslümana okuma yazma öğretmeleri şartıyla serbest bırakıldı. Müşriklerden elde edilen ganimetler bir araya toplanarak savaşa katılanlar arasında eşit şekilde bölüldü.

Medine'nin 160 km. kadar güneybatısında, Kızıldeniz sahiline 30 km. uzaklıkta, Medine-Mekke yolunun Suriye kervan yoluyla birleştiği yerde bulunan küçük bir kasabadır. Bedir'de her yıl zilkade ayının başından itibaren sekiz gün devam eden büyük bir panayır kurulurdu. Halkının büyük bölümü burada konaklayan kervanlara hizmet eden ve hayvancılıkla geçinen bedevilerdi.

**Bedir Gazvesi, Müslümanlara Arap yarımadasında büyük bir itibar kazandırmış ve Hz. Peygamber'e İslâmiyet'i tebliğ için geniş alanlar açmıştır. Savaşı kaybettiklerini büyük bir üzüntü ile öğrenen Mekkeliler ve Ebû Cehil'in yerine başkanlığa getirilen Ebû Süfyân ise Bedir'in intikamını almak için yemin ettiler.**



DİKKAT

## Uhud Gazvesi

Bedir'de ağır bir yenilgiye uğrayan Kureyşliler Müslümanlardan intikam almak için reisleri Ebû Süfyân'a savaş hazırlıklarına hemen başlaması hususunda baskı yapıyorlardı. Bedir Gazvesi'ne sebep olan kervanın malları Dârünnedve'de muhafaza ediliyordu ve Müslümanlara karşı kullanılmak üzere Ebû Süfyân'ın emrine verilmişti. İntikam hisleri yanında, Müslümanların Suriye-Mısır ticaret yolunu kesmeleri ve kervanlarına baskınlar düzenlemeleri de onları endişeye sevk ediyordu. Kureyşliler, çevredeki dost ve akraba kabilelerden de yardım alarak 3.000 kişilik bir ordu topladılar ve Bedir Gazvesi'nden bir yıl sonra Medine'ye doğru yürüdüler. Hz. Peygamber, Câhiliye döneminin kin ve nefret duygularıyla Bedir'in intikamını almak isteyen Kureyş ile Medine dışında savaşmak istemiyordu. Ancak Bedir Gazvesi'ne katılmamış bazı gençler ile düşman ordusunun ekili arazi ve bahçelerini tahrip etmesine kızan ensardan bazılarının ısrarı üzerine Uhud'a gitmeye karar verdi. Yolda, **münafıkların** reisi Abdullah b. Übey b. Selûl 300 kadar adamı ile ordudan ayrılarak şehre geri döndü.

Yanında kalan 700 sahabesiyle Uhud dağı eteklerine gelen Hz. Peygamber, arkasını emniyete almak için Ayneyn tepesine elli okçu yerleştirdi ve onlara, savaşın seyrine bakmaksızın kendisinden bir emir gelmedikçe yerlerinden ayrılmamalarını emretti. İki ordu 23 Mart 625 Cumartesi günü karşılaştı ve Müslümanlar başlangıçta Kureyşlileri püskürtüp çekilmeye mecbur bıraktılar. Düşmanın bozulup kaçma-

Münafıklar, Müslümanlardan gözüktükleri halde gerçekte Müslüman olmayan ve her fırsatta İslâm aleyhine bozgunculuk yapan kimselerdir. Kur'an-ı Kerim'de münafıklara dair Münâfikûn adlı müstakil bir sûre yer aldığı gibi çeşitli sûrelerde onlarla ilgili birçok ayet bulunmaktadır.

Hz. Peygamber'in Medine'de karşılaştığı büyük problemlerden biri de nifak hareketiydi. Bu grubun başını çeken Abdullah b. Übey b. Selûl, Hazrecilerin reisi olup Evs ve Hazrec kabileleri arasındaki savaşların sonunda Yesrib'in idaresi kendisine verilmek üzere anlaşmaya varılmışken Hz. Peygamber'in hicretiyile bu gerçekleşmemiş ve bu sebeple hayatının sonuna kadar ona karşı düşmanlık beslemiştir. Şehirde yaşayan Yahudiler ile Mekke'deki müşrikler de onun bu düşmanlığını tahrik ediyordu. Abdullah b. Übey'le birlikte diğer münafıklar, hemşehrilerine muhacirlere hiçbir şekilde destek olmamalarını tavsiye ederek onların şehirden ayrılmasını sağlamak istiyordu.

ya başladığını gören okçular, kumandanları Abdullah b. Cübeyr'in bütün ısrarlarına rağmen emir dinlemeyip yerlerinden ayrılarak ganimet peşine düştüler. Ayneyn tepesinin stratejik önemini tıpkı Hz. Peygamber gibi takdir eden Kureyş ordusunun süvari birliği komutanı Halid b. Velid, Müslüman okçuların yerlerinden ayrıldığını görünce, savaşın kaderini değiştirecek bir hamle ile yerinde kalan birkaç okçuyu şehid ederek İslâm ordusuna arkadan saldırdı. Müslümanların lehine gelişen savaşın kaderi değişti ve başta Hz. Muhammed'in amcası Hz. Hamza olmak üzere yetmiş Müslüman şehid oldu. Hz. Peygamber miğferinin halkaları iki şakağına battığı için yüzünden yaralandı, alt dudağı kanadı ve dişi kırıldı. İslâm Peygamberi'nin öldürüldüğüne dair yalan bir haberin yayılması üzerine çatışmalar yavaşladı. Müslümanlar Uhud dağının eteklerine çekilerek Hz. Peygamber'in; müşrikler ise Ebû Süfyân'ın etrafında toplandılar; iki ordu birbirinden ayrıldı ve savaş sona erdi. Kureyş müşrikleri Bedir'in intikamını aldıklarını hissettiler; Hz. Muhammed'i öldürememişlerdi ama onun yakın akrabası, amcası Hz. Hamza'yı şehid etmişlerdi.

## DİKKAT



**Şayet Müslümanlar tıpkı Bedir gibi Uhud'da da Kureyşlilere büyük bir darbe indirmiş olsalardı, Hz. Peygamber'in esas hedefine ulaşması, Kureyş'i İslâm'a kazandırması belki de çok zorlaşacaktı. Çünkü bu durumda Cahiliye zihniyetinin beslediği kin ve intikam duyguları daha canlı bir şekilde yaşamaya devam edecek, mesela Hudeybiye Antlaşması'nın sağladığı imkânlar gerçekleşmemiş olacaktı.**

Uhud Gazvesi'nden Medine'ye dönen Hz. Peygamber ertesi gün, Kureyşlilerin geri dönüp Medine'ye baskın düzenleyeceklerine dair bir haber aldı. Bunun üzerine hem muhtemel bir baskını önlemek hem de Müslümanların zayıf düşmediğini göstermek üzere Kureyş ordusunu takip etmeye karar verdi ve Uhud'a katılanlardan 500 kişilik bir kuvvetle, Medine'ye 8 mil uzaklıktaki Hamrâülesed'e kadar gitti. Durumu öğrenen Kureyşliler Medine'ye dönmekten vazgeçip Mekke'ye gittiler. Burada beş gün kalan Hz. Peygamber 2 Nisan 625 tarihinde Medine'ye döndü.

## SIRA SİZDE



**Uhud Gazvesi hakkında Kur'an-ı Kerim'de ayet var mıdır, araştırınız.**

### Hendek Gazvesi

Kureyşlilerin Medine'ye karşı son saldırı çabası olan Hendek Gazvesi, düşmanın saldırısından korunmak için Medine'nin etrafına hendek kazılması sebebiyle bu adla anılmıştır. Bu gazveye, düşman güçleri Kureyş'ten başka Gatafan, Fezâre, Süleym, Kinâne ve Sakîf gibi çeşitli Arap kabileleri ile Medine'den çıkarılan Benî Nadîr ve o sırada Medine'de kalan Benî Kurayza Yahudilerinin ittifakıyla oluştuğu için gruplar, zümreler anlamında 'Ahzâb' Gazvesi de denilmiştir. Daha önce Medine'den çıkarıldıktan sonra Hayber'e yerleşen Benî Nadîr Yahudilerinin tahrikleriyle oluşturulan müttefik güçlerin sayısı 10.000-12.000, kumandanı da Ebû Süfyân'dı. Durumdan haberdar olan Hz. Peygamber ashabıyla yaptığı istişare sonucunda savunma savaşı yapmaya ve Selmân-i Fârisî'nin tavsiyesiyle Medine'nin, süvari birliklerinin saldırısına açık bulunan kuzey kısmında hendek kazılmasına karar verdi. Yaklaşık 5,5 km. uzunluğundaki hendek, 3000 kişilik İslâm ordusu tarafından bir haftalık süre içinde tamamlandı. Düşman askerinin sayıca üstünlüğünü göz önüne alan Hz. Peygamber, kan dökülmesini de istemediği için bir meydan savaşı yapılmasını doğru bulmadı. Kadın ve çocukların kale ve hisarlara yerleştirilmesini emretti, ordunun arkası dağa, ön tarafı da hendeğe bakacak şekilde Sel' dağının eteklerine karargâhını kurdu. Hendeğin derin olmayan zayıf noktaları ile bazı geçiş

yerlerine nöbetçiler yerleştirdi. Onun Kureyş'e karşı uyguladığı strateji, Müslümanların gücünü göstermek, ticaret yolu dolayısıyla onların kendisine muhtaç olduklarını hissettirmek, İslâm Dini'nin ve Medine'deki yeni oluşumun varlığını kendilerine benimsetmekti. Medine çevresine gelen Kureyşliler daha önce Arabistan'da bilinmeyen hendekle karşılaşınca şaşırıp kaldılar. Kuşatma sırasında hendeğin her iki yanında bulunan taraflar birbirlerine ok ve taş yağdırmaktaydı. İslâm ordusu, bir yandan düşmanların başka noktalardan şehre sızmasına engel olmaya, bir yandan da onları hendek boyunca etkisiz hale getirmeye çalışıyordu. Bir ara Kureyş süvarilerinden birkaçı hendeğin dar bir yerinden İslâm ordusunun bulunduğu tarafa geçti. Bunlardan biri Araplar arasında cesaret ve kahramanlığıyla bilinen Amr b. Abdüved idi. Amr b. Abdüved teke tek mücadele olan mübarezeye bir savaşçı istedi. Karşısına henüz genç yaşta bulunan Hz. Ali çıktı. Hz. Peygamber Ali'ye kılıcını verdi ve sarığını sardı. Amr, başlangıçta küçümsediği Hz. Ali tarafından bir kılıç darbesiyle yere serildi. Onunla birlikte hendeği geçenler de geri çekilmek zorunda kaldılar. Yirmi gün kadar süren kuşatma sırasında bazı küçük çatışmalar olmuşsa da müttefik güçler bir sonuç alamadı. Şiddetli bir fırtınadan sonra çadırları alt üst olan Kureyşlilerin morali bozuldu, kuşatmayı kaldırıp Mekke'ye dönmeye mecbur kaldılar (Nisan 627).

**İslâm tarihinde bir dönüm noktası olan Hendek Gazvesi'nde altı Müslüman şehid oldu; sekiz düşman askeri öldürüldü. Müslümanlar Hendek Gazvesi'nde büyük sıkıntılara maruz kalmış, kalabalık düşman ordusu karşısında endişeye kapılmışlardı. Hz. Peygamber'in kuşatma sırasında bir gün öğle, ikindi, akşam ve yatsı namazlarını geceleyin hep birden kılmak zorunda kalması onun ve ashabının çok zor şartlar altında mücadele verdiklerini gösterir. Bu savaşa adını veren Ahzâb sûresinde Müslümanların müttefik ordular karşısında kapıldıkları korkudan bahsedilerek bunun bir iman sınavı olduğu belirtilmiş, Allah'ın Müslümanları görünmeyen ordularla desteklediği ifade edilmiştir (el-Ahzâb 33/9-12, 25).**



DİKKAT

Hendek Gazvesi ile müşriklerin Hz. Peygamber'i ve Müslümanları ortadan kaldırmaya yönelik son teşebbüsleri de başarısızlıkla sonuçlandı. Düşmanın başarısız olmasında Hz. Peygamber'in Yahudiler ile onların müttefiği olan Arap kabilelerinin arasını açmak üzere uyguladığı siyaset ve diplomasinin yanında derin bir istihbarat çalışması yapmasının da önemli rolü olmuştur. Hz. Peygamber'in bu savaş sırasında düşman ittifakını bozmak için başvurduğu tedbirlerden biri Nu'aym b. Mes'ûd ile ilgilidir. Benî Eşca kabilesinin reisi olan Nu'aym yeni Müslüman olmuş, ancak bunu henüz kimse duymamıştı. Nu'aym, Hz. Peygamber'in isteği üzerine ayrı ayrı Benî Kurayza ve Kureyş'e giderek birbirleri aleyhine kışkırttı. Böylece düşman saflarında ortaya çıkan ihtilaf Benî Kurayza Yahudilerinin saf dışı kalmaları sonucunu doğurdu.

Hendek Savaşı'ndan sonra Hz. Peygamber savaş stratejisini gözden geçirdi. Müslümanlara saldırı hazırlığı içinde olan düşman kuvvetlerine onlardan erken davranıp hücum etmenin gerekli olduğu görüldü. Bu doğrultuda Benî Kurayza üzerine sefer düzenlendi.



Allah'ın razı olduğu biat anlamında Bey'atürrıdvan, 'semure' denilen bir çeşit çöl ağacının altında yapıldığı için 'el-Bey'atü's-şecere', biat eden sahabelere de ağaç altında biat edenler anlamında 'Ashâbü's-şecere' adı verilmiştir.

Kureyşliler, Müslümanların Hz. Muhammed'e bağlılıklarını ve onun emriyle ölümü göze alacaklarını ortaya koyan kararlılıklarını öğrenince telâşa kapıldılar. Önce Hz. Osman'ı serbest bıraktılar, sonra da Süheyl b. Amr başkanlığında bir heyeti barış yapmak üzere Hz. Peygamber'e gönderdiler. Yapılan müzakerelerden sonra bir antlaşma kaleme alındı. Söz konusu antlaşmaya göre Müslümanlar o yıl Mekke'ye girmeden geri dönecekler, umre için ertesi yıl gelecek ve şehirde üç gün kalabileceklerdi. Mekke'ye kaçarsa iade edilecek, Medine'den biri Mekke'ye kaçarsa iade edilmeyecekti. Barış on yıl sürecek, taraflardan biri bu ittifaka dâhil olmayan herhangi bir kabile ile savaşa girerse diğeri pasif kalacak, iki taraf hâkimiyeti altındaki toprakları ticaret kervanlarının geçişi, hac ve umre için emniyet altında tutacaktı. Diğer Arap kabileleri istedikleriyle ittifak yapabilecek, bu şartlara tarafların dışında kendileriyle müttefik olan kabileler de uyacaktı. İlk bakışta Müslümanların aleyhine gibi görünen ve bu yüzden ashabin tepki gösterdiği antlaşmada Hz. Peygamber'in hedefi Hendek Gazvesi'nde Medine'yi muhasara eden düşman ittifakını parçalamaktı. Nitekim o, bu antlaşma ile Kureyş'in Hayber Yahudileri ve Gatafân kabilesine karşı tarafsızlığını sağlamış, Hudeybiye dönüşünde Hayber üzerine yürüme imkânını elde etmiştir. Diğer taraftan o güne kadar Müslümanları tanımayan, onları muhatap saymayan Kureyşli müşrikler, bu antlaşma ile Müslümanları kendileriyle denk bir taraf olarak kabul etmiş oldular. Bu sonuç hem müşrik hem de Müslüman olan kabilelerin Hz. Peygamber'le temas kurmalarını kolaylaştırmış, İslâm davetinin kendilerine kolayca ulaşmasını sağlamıştır. Nitekim İslâmiyet Arap yarımadasında hızla yayılmaya devam etti; öyle ki Hudeybiye anlaşmasından Mekke'nin fethine kadar geçen iki yıl içinde Müslüman olanların sayısı, o güne kadar geçen on sekiz yıl içindeki sayıyı aştı. Ayrıca çevre ülkelerin devlet başkanlarına İslâm'a davet mektupları gönderilmesi mümkün hale geldi. Bu münasebetle inen Kur'an-ı Kerim'in 48. sûresi Fetih sûresi adıyla anılmış ve sözü edilen antlaşma Allah'tan gelen bir fetih ve ilahî yardım olarak nitelendirilmiştir (el-Feth 48/1, 3).

**Hz. Peygamber ve sahabelerin ertesi yıl Kâbe'yi ziyaret etme imkânı bulup bulmadıklarını araştırmız.**



### Mekke'nin Fethi

Mekke çevresinde yaşayan Benî Bekir ile Huzâalılar arasında Câhiliye döneminden beri devam edegelen kan davası Hudeybiye Antlaşması'yla ortadan kaldırılmış, Benî Bekir Kureyş ile, Huzâalılar da Hz. Peygamber'le ittifak kurmuşlardı. Ancak Bekiroğulları Kureyşlilerden de destek alarak Huzâalılara bir gece baskın düzenlemiş ve kabilenin reisi ile bazı mensuplarını öldürmüştü. Huzâalılar Medine'ye bir heyet göndererek Hz. Peygamber'den yardım istediler. Aslında Huzâalılar Hz. Muhammed'e ve onun tebliğ ettiği dine başlangıçtan itibaren sıcak bakmış, Müslümanlara özellikle istihbarat alanında önemli yardımları olmuş ve Hudeybiye Antlaşması'na kadar onların tamamı İslâmiyet'i benimsemişti. Hz. Peygamber Kureyşlilere bir mektup yollayarak Benî Bekir ile ittifaktan vazgeçmelerini veya öldürülen Huzâalılar'ın diyetini ödemelerini istedi. Aksi takdirde antlaşmanın ihlâl edilmiş olması sebebiyle kendilerine savaş açabileceğini bildirdi. Kureyşliler hem diyet

ödemeyi hem de Bekiroğulları'yla olan ittifakı bozmayı reddedip Hudeybiye Antlaşması'nı yenilemek üzere Ebû Süfyân'ı Medine'ye gönderdiler. Ancak Ebû Süfyân Medine'deki girişimlerinden olumlu bir sonuç alamadan Mekke'ye döndü.

Hz. Peygamber, sefer hazırlıklarına başlarken Müslüman kabilelerin bir kısmının Medine'de toplanmasını istedi, bir kısmının da yolda orduya katılmasını emretti. Ayrıca Mekke yollarını kapattı, Medine'den çıkışı da yasakladı. Askerî harekâtın hedefini gizli tuttuğundan mîkat yeri Zülhuleyfe'de ihrama girmeyerek yola devam etti ve Mekke yakınındaki Merrüzzahrân'da konakladı. 10.000 kişilik İslâm ordusunun Mekke kapısına dayandığını öğrenen Kureyşliler Ebû Süfyân başkanlığındaki bir heyeti Hz. Peygamber'e gönderdiler. Heyeti bir gece karargâhında tutup ordusunun resmigeçidini seyrettiren Hz. Peygamber onları Müslüman olmaya çağırdı. Böyle bir orduyla savaşmayı göze alamayan Ebû Süfyân ve heyet üyeleri İslâm'ı kabul etmiş olarak Mekke'ye döndüler. Ebû Süfyân Kâbe'nin avlusunda toplanan Kureyşlilere kendisinin Müslüman olduğunu ve teslim olmaktan başka çarelerinin kalmadığını, Mescid-i Harâm'a veya kendi evine sığınmalarını tavsiye etti. Dört koldan aynı anda Mekke'ye girilmesini kararlaştıran Hz. Peygamber kumandanlarına mecbur kalmadıkça savaşmamalarını, kaçanları takip etmemelerini, yaralı ve esirleri öldürmemelerini ve Safâ tepesinde kendisiyle buluşmalarını bildirdikten sonra hareket emri verdi. Merkezî birliğin başında bulunan Hz. Peygamber etrafındaki muhacirle ve ensarla birlikte, Allah'a hamd ve şükürler ederek şehrin yukarı kısmından Mekke'ye girdi, Hacûn'da konakladı ve diğer birliklerle Safâ tepesinde buluştu (11 Ocak 630).

Daha sonra Mescid-i Harâm'a giden Hz. Peygamber Hacer-i Esved'i selamlayıp öptü ve Kâbe'yi tavaf etti. Yaptığı konuşmada Mekke'nin harem olduğunu ve bu statüsünün devam edeceğini; hac ve Kâbe idaresiyle ilgili hicâbe (sidâne) ve sikâye dışındaki bütün görevleri ilga ettiğini, hicâbeyi Osman b. Talha'nın sikâyeyi de amcası Abbas'ın elinde bıraktığını belirtti. Arkasından umumi af ilan etti. Hz. Peygamber cezalandırma fırsatı eline geçtiği halde, yirmi yıldır kendisine ve Müslümanlara düşmanlık yapmış Kureyşlileri affederek insanlık tarihine mal olmuş büyük bir bağış ve merhamet örneği gösterdi. Fetih günü, aynı zamanda gerçek bir 'merhamet günü' oldu. Kimsenin malına dokunulmadı ve esirler serbest bırakıldı. Sadece Müslümanlara karşı şiddetli düşmanlık yaptıkları için daha önce can güvenlikleri kaldırılanlardan üç kişi öldürüldü. Öte yandan fetih sırasındaki kayıplar da 10.000 kişilik bir askerî harekât dikkate alındığında sınırlı sayıda idi: Şehrin güneyinden giren Halid b. Velîd kumandasındaki birliklere direniş gösteren yirmi civarında müşrik ölmüş, iki veya üç Müslüman da şehid olmuştu.

Hz. Peygamber, Tevhid inancının sembolü olan Kâbe'nin içindeki ve çevresindeki putları ve diğer şirk alâmetlerini temizlettikten sonra Kâbe'nin içinde iki rek'at namaz kıldı. Bilâl-i Habeşî'den Kâbe'nin damına çıkıp ezan okumasını istedi. Bilâl'in ezanından sonra Kureyşliler, kadınlı erkekli Hz. Peygamber'in huzuruna gelerek Müslüman oldular. Safvân b. Ümeyye gibi süre isteyenlere de dört ay mühlet verildi. Fetihten sonra bir süre daha Mekke'de kalan Hz. Peygamber Attâb b. Esîd'i Mekke'ye vali tayin edip Muâz b. Cebel'i de yeni Müslüman olanlara Kur'an'ı ve dinî esasları öğretmekle görevlendirdikten sonra Hevâzin kabilelerine karşı aşâğda bahsedilecek olan Huneyn Gazvesi'ni gerçekleştirdi. Ardından muhacirlerle birlikte Medine'ye döndü. Mekke'nin fethiyle birlikte Kureyş müşriklerinin Hz. Peygamber ve Müslümanlara karşı olan düşmanlığı sona ermiş, Hicaz bölgesinde İslâm'ın yayılışı önündeki engeller kalkmıştı. Nasr sûresine ad olan yardım anla-

mındaki 'nasr' kelimesi bütün Araplara üstün gelmeye, aynı sûredeki 'feth' kelimesi de Mekke'nin fethine işaret etmektedir. Aynı şekilde Hadîd sûresinin 10. âyetindeki feth kelimesi de Mekke'nin fethine işaret etmekte, İbrâhim sûresinin 13-14. ayetlerinde de Mekke'nin fethedilere Müslümanların oraya döneceği haber verilmektedir. Feth sûresi de Hudeybiye'ye, dolayısıyla Mekke'nin fethine işaret etmektedir.

Hz. Peygamber Mekke'de kaldığı süre içinde bazı sahabeleri şehrin çevresindeki kabilelere ait putları yıkmak üzere görevlendirdi. Yıkılan putlar arasında Menât, Süvâ' ve Uzzâ da bulunuyordu. Ardından yine şehre yakın bazı kabileleri İslâmiyet'e davet etmek için seriyeler düzenledi.

**Mekke'nin fethinin İslâm fetihleriyle ilişkisinin olup olmadığını araştırmız.**



## **Hz. Ebû Bekir'in Hac Emîri Tayin Edilmesi ve Müşriklere Son Çağrı**

Mekke'nin fethiyle şehrin ve Kâbe'nin idaresi Müslümanların eline geçmiş ve birçok müşrik Arap kabilesi İslâm'a girmiş olmakla birlikte putperest inançlarını devam ettirenler hâlâ mevcuttu. Bu müşrik kabilelerin bir kısmı Müslümanların mütefikiydi. Mekke fethinden sonra, Hz. Peygamber, hicretin 1. yılından itibaren iyi münasebetler kurduğu Medine'ye komşu Damre, Gıfâr, Cüheyne ve Eşca'dan başka Huzâa ve Müdlic gibi müşrik kabilelerle, hac ve umre amacıyla Kâbe'yi ziyarette gelenlere engel olunmayacağına ve haram aylarında kimsenin korku içinde bulunmayacağına dair antlaşmalar yapmıştı. Tebük Seferi'nden döndükten sonra Mekke'de hâlâ müşriklerin bulunacağını ve bazılarının âdetleri olduğu üzere çıplak bir şekilde Kâbe'yi tavaf edeceğini bildiğinden, bu yıl içinde farz olan hacca bizzat gitmeye gönlü razı olmadı. Hz. Ebû Bekir'i hac emîri tayin ederek 300 kadar sahabe ile Mekke'ye gönderdi. Ardından müşriklerin genel konumu ve onlarla Hz. Peygamber arasındaki antlaşmalar hakkında Tevbe sûresinin başından itibaren yirmi sekiz ayet nâzil oldu. Hz. Peygamber, bu ayetlerin hükümlerini tebliğ için Hz. Ali'yi görevlendirdi. Çünkü Arap geleneğine göre antlaşmalar üzerinde başkan veya ailesinden biri söz sahibi olabilirdi. Hz. Ali, Mekke'ye gitmekte olan Ebû Bekir'e yolda ulaşip durumu anlattı ve kendisine emîr-i hac olarak vazifeye devam edeceğini bildirdi. Hz. Ali, 10 Zilhicce yani bayramın birinci günü Mina'da toplanan insanlara, Tevbe sûresinin müşriklere 'ihtar' mahiyetindeki ilk ayetlerini okudu ve şu hususları açıkladı: "Kâfirler ebedî kurtuluşa eremeyecek ve cennete giremeyecektir. Bu yıldan sonra müşrikler hacedemeyecek ve Mescid-i Harâm'a yaklaşamayacaktır; kimse Kâbe'yi çıplak tavaf edemeyecektir. Hz. Peygamber'le antlaşmaları bulunanlar, antlaşmanın süresi nihayete erinceye kadar haklarını kullanabilecekler, daha sonra Müslüman olmadıkları takdirde can güvenlikleri kalkacaktır". Bu bildiri etkisini göstermiş, orada bulunan müşriklerin bir kısmı itiraz etmişse de ardından "Kureyş bile Müslüman oldu" diyerek dört ay beklemeye gerek duymaksızın hemen hepsi Müslüman olmuştur. Böylece Arap yarımadasındaki putperestlik ortadan kaldırılmış, Kâbe Hz. İbrâhim ile Hz. İsmâil'in kurduğu esasa uygun olarak yalnızca tevhid inancına sahip müminlere tahsis edilmiş oldu. Aynı sûrenin 29. ayetiyle başta Ehl-i Kitap (Yahudi ve Hıristiyanlar) olmak üzere diğer din mensuplarına cizye ödemeleri şartıyla can ve mal güvencesi sağlanması ve kendi dinlerinde kalma hürriyeti verilmesi şeklindeki temel İslâmî anlayış uygulamaya konuldu.

## DİĞER MÜŞRİK ARAP KABİLELERİYLE İLİŞKİLER

### Recî' Vak'ası

Uhud Gazvesi'nden birkaç ay sonra Adal ve Kâre kabilelerinden bir heyet Medine'ye gelip Hz. Peygamber'tan kendilerine İslâmiyet'i öğretecek sahabeler göndermesini istediler. Hz. Peygamber'in gönderdiği on kişilik heyet Mekke ile Ufân arasında Recî' suyu yanında konakladı. Bu sırada Lihyânoğulları'ndan 100 kadar silâhli bir grup, Müslümanlara baskın düzenledi (Temmuz 625). Yedi sahabe şehid edildi, kalan üç kişiden Abdullah b. Tânik yolda öldürüldü, Hubeyb b. Adî ile Zeyd b. Desine Kureyş'e satıldı. Mekkeli müşrikler bir müddet sonra bu iki sahabiyi de işkenceyle şehid ettiler. Bir savaş sebebi teşkil eden bu saldırı ve katliam dolayısıyla Hz. Peygamber 200 kişilik bir kuvvetle Lihyanoğulları üzerine sefer düzenledi. Ancak İslâm ordusunun gelişini haber alan Lihyanoğulları dağlara çekilmiş olduklarından Hz. Peygamber iki gün onların topraklarında kaldıktan sonra geri döndü.

### Bî'rimaûne Faciası

Recî' Vak'ası'ndan kısa bir süre sonra (Temmuz 625) Âmir b. Sa'saa kabilesinin reisi Ebû Berâ Âmir b. Mâlik Medine'ye gelerek Hz. Peygamber'den İslâmiyet hakkında bilgi aldı. Kendisi Müslüman olmamasına rağmen kabilesine İslâm'ı anlatacak bazı kimselerin gönderilmesini istedi. Hz. Peygamber, gönderilecek kimselerin can güvenliği konusunda kesin söz aldıktan sonra Kur'an'ı iyi bilen çoğu ensar ve ehl-i Suffe'den 70 (veya 40) kişilik bir grubu Münzir b. Amr el-Hazrecî başkanlığında gönderdi. Başka bir rivayete göre ise bu heyet, Müslüman olduğunu söyleyen Zekvân, Usayye, Ri'l ve Lihyân kabilelerinin düşmanlarına karşı Hz. Peygamber'den yardım istemeleri üzerine gönderilmiştir. Heyet, Medine-Mekke yolu üzerindeki Bî'rimaûne'ye gelince hayatlarını garanti eden Âmir b. Mâlik'in öldüğünü haber alınca orada bir süre bekledi. Müslümanlara karşı kin duyan Âmir b. Mâlik'in yeğeni Âmir b. Tufeyl'in kışkırtmasıyla civardaki kabilelerden meydana gelen bir grup, üç kişi hariç heyet mensuplarını öldürdü. Kurtulanlardan Münzir b. Muhammed de bir süre sonra şehid edildi. Bu çok acı olayı vahiy yoluyla öğrenen ve ashabına haber veren Hz. Peygamber, hiçbir felaket karşısında hissetmediği derecede elem duymuş ve otuz veya kırk gün süreyle sabah namazında bu faciaya yol açanlara beddua etmiştir. Bî'rimaûne faciasına sebep olan Benî Âmir'in cezalandırılması amacıyla Hz. Peygamber, Şücâ b. Vehb komutası altında yirmi dört kişilik bir kuvveti Temmuz 629'da onların üzerine gönderdi. Ani bir gece baskınıyla birçok kadınla beraber çok sayıda hayvan ele geçirildi. Ancak kadınlar ve onları istemeye gelen kabile mensupları Müslüman oldukları için serbest bırakıldı.

### Müreysi' (Benî Mustalik) Gazvesi

Başından beri Müslümanlara karşı düşmanca tavır takınan ve daima Kureyş'in yanında yer almış bulunan Mustalikoğulları reisi Hâris b. Ebû Dırâr çevredeki kabileleri de kışkırtarak Medine'ye saldırmak üzere asker toplamaya başlamıştı. Onun bu faaliyetinden haberdar olan Hz. Peygamber, Şâban-Ramazan 5 (Ocak-Şubat 627) tarihinde Benî Mustalik ile savaşmaya karar vererek 30'u süvari 700 kişiden oluşan bir kuvvetle sefere çıktı. Durumun öğrenilmesi üzerine Mustalikoğulları'nın yanında toplanan kabileler dağılmaya başladı. Müreysi suyunun yanına geldiğinde kabile mensupları İslâm'a davet edildi. Onların ok atmak suretiyle cevap vermesi üzerine savaş başladı ve Müslümanların kesin zaferiyle sonuçlandı. Birçok in-



san yanında çok sayıda mal ve hayvan ganimet olarak alındı. Hz. Peygamber esir ve ganimetleri paylaştırdı. Bu esnada kabile reisinin kızı Cüveyriye Müslüman oldu. Hz. Peygamber azat ettiği Cüveyriye ile evlendi. Bu evlilik üzerine bütün Müslümanlar ellerindeki esirleri serbest bıraktı. Gelişmelerden çok memnun olan Mustalikoğulları, başta kabile reisi Hâris olmak üzere topluca İslâm'a girdiler.

**Benî Müstalik Gazvesi'nden Medine'ye döndükten sonra münafıkların dedikoduları yüzünden Hz. Peygamber'i, Hz. Âişe'yi ve Müslümanları üzen İfk Hadisesi hakkında bilgi edininiz.**



## Huneyn (Hevâzin) Gazvesi

Mekke'nin fethinden sonra Hz. Peygamber'i meşgul eden kabile topluluklarından biri de Hevâzinlilerdi. Birçok kola ayrılan Hevâzin, Mekke ile Necid arasında ve güneyde Yemen'e kadar uzanan bölgelerde yaşıyordu. Kabilenin önemli bir kolunu oluşturan Sakîfliler Tâif'te bulunuyordu. Hevâzin kabile topluluklarıyla Kureyş arasında ticarî münasebetlerin de tesiriyle Câhiliye döneminden beri süregelen düşmanlık, Kureyş kabilesinden olan Hz. Peygamber'e ve onun getirdiği İslâm'a da yönelmişti. Kabilenin bazı kolları Hudeybiye Antlaşması'nın yol emniyetiyle ilgili hükümlerini ihlâl ettiklerinden Hz. Peygamber onlar üzerine bazı küçük seriyeler göndermişti. Ancak kin ve düşmanlıkları artarak devam ettiği için Hevâzinliler, Mekke fethi sırasında Hz. Peygamber'in Kureyş'ten sonra en önemli hedeflerinden biri haline gelmişti. Mekke'de bulunduğu sırada Hz. Peygamber, ele geçirilen bir casustan Hevâzinliler'in kadın, çocuk, mal ve hayvanlarını yanlarına alarak top yekün bir savaşa girişmek üzere toplandıklarını öğrendi. Diğer taraftan Sakîfliler de, Tâif yolu üzerindeki Uzzâ putunun yıkıtılması üzerine kendi putları Lât'ın da tahrip edileceğinden korkup Evtâs'ta toplanan Hevâzinliler'e katıldılar. Hevâzin ordusunun kumandanlığını otuz yaşlarındaki Mâlik b. Avf en-Nasrî yapıyordu.

Hz. Peygamber, Mekkelî Müslümanlardan yeni katılan 2.000 kişi ile birlikte asker sayısı 12.000'e ulaşan ordusuyla 27 Ocak 630 tarihinde yola çıktı. 1 Şubat 630 Perşembe günü Evtâs'a yönelen Müslümanların Halid b. Velîd kumandasındaki öncü birliğini Huneyn vadisinde pusu kuran Hevâzinlilerin oka tutmasıyla savaş fiilen başladı. Havanın karanlık olması yüzünden pusudaki düşmanların yerini tesbit etmek mümkün olmadı. Bunun yanı sıra ürken atların ve develerin meydana getirdiği karışıklık ve panik havası öncü birliğin dağılmasına, merkezdeki birliklerin de düzensiz bir şekilde geri çekilmesine sebep oldu. Öyle ki, Hz. Peygamber'in etrafında çok az sayıda asker kaldı. Kur'an-ı Kerim'de bozgunun sebebi, Müslümanların sayı bakımından kendilerini üstün görmesine, dolayısıyla Allah'a tevekkülün tam gerçekleşmemesine bağlanmış, fakat acı tecrübeden sonra Allah'ın manevî desteğiyle zaferin kazanıldığı ifade edilmiştir (et-Tevbe 9/25-26). Dağılan ordu Hz. Peygamber'in uyarısı, cesur ve kararlı müdahalesiyle kısa zamanda toparlandı, şiddetli bir savaştan sonra zafer kazanıldı. Hevâzinlilerin büyük bir kısmı kumandanlarıyla birlikte Tâif'e, bir kısmı da Evtâs'a sığındı, geri kalanları Nahle'ye kaçtı. Bu savaşta dört Müslümanın şehid olurken, düşman askerinden de meşhur şair ve cengâver Düreyd b. Simne'nin de aralarında bulunduğu 70 kişinin öldü.

## Tâif Kuşatması

Huneyn Savaşı Müslümanlar tarafından kazanılmışsa da savaştan kaçanlar İslâm karşıtı başka kabilelerle birleşerek yeni bir tehlike arz etmeye başlamıştı. Bunların başında Tâifliler geliyordu. Tâif halkı İslâm'a karşı olan tavrını zaman zaman küs-

tahlığa varacak şekilde ortaya koymuştu. Hz. Peygamber'i ve Müslümanları hicveden şairler, İslâmiyet'in aleyhine çalışanlar başları sıkıştıkça Tâîf'e sığınıyordu. Hz. Peygamber Huneyn Savaşı'nın hemen ardından kendisinin başında bulunduğu bir askerî güçle Tâîf üzerine yürümeye karar verdi. Bir taraftan da başka yerlere kaçanların takibi için askerî birlikler düzenledi. Nitekim Evtâs'a gönderilen birlik Hevâzinlilerle yaptığı savaşta galip geldi, burada ele geçirilen ganimetler ve esirler de diğerleriyle birlikte Ci'râne'ye götürüldü.

Hz. Peygamber Tâîf'e hareketinden önce Tufeyl b. Amr ed-Devsî'yi Mekke ile Yemen arasındaki Zülkeffeyn putunu yıkmak için gönderdi ve ondan kabilesinin Tâîf Gazvesi'ne iştirakini sağlamasını istedi. Ardından Halid b. Velîd'i öncü birliklerin başında Tâîf üzerine sevk etti. Halid'den sonra Tâîf'e ulaşan Hz. Peygamber kalelerine sığınan Sakîflileri ve Hevâzinlileri bir ay kadar muhasara etti. Tâîf'in müstahkem surları ve Sakîflilerin savunma teknikleri sebebiyle başarı sağlanamadığını gören Hz. Peygamber, başta mancınık olmak üzere çeşitli savaş tekniklerini ilk defa burada uyguladı. Ancak Tâîflilerin bir yıl kadar yetecek erzakları olması ve kalelerini iyi savunmaları üzerine bazı sahabelerle yaptığı istişarenin ardından kuşatmayı kaldırmaya karar verdi. 630 yılı Şubat ayının ilk günlerinde başlayan Tâîf kuşatmasında on bir sahabe şehid oldu.

### **Ci'râne'de Ganimetlerin Taksimi**

Hz. Peygamber Tâîf'ten sonra Ci'râne'ye döndü ve Huneyn Gazvesi'nde elde edilen ganimetleri burada taksim etti. Mekke fethinden sonra Müslüman olmak için dört ay süre isteyen ve kaynaklarda müellefe-i kulûb diye anılan bazı Kureyşlilere gönüllerini İslâm'a ısındırmak için daha fazla hisse verdi. Bu sırada Hevâzinlilerden gelen bir heyet Müslüman olduklarını söyleyerek esirlerin ve mallarının kendilerine iade edilmesini istedi. Hz. Peygamber kendilerine esirleriyle malları arasında tercih yapmalarını istedi. Onlar esirlerini tercih edince ashabın rızasını alarak isteklerini yerine getirdi. Bedevîlerden bazı Müslümanlar ellerindeki esirleri vermek istemediler. Hz. Peygamber kazanılacak ilk zaferde daha fazla hisse vereceğini vaat ederek onları ikna etti. Bu arada Hz. Peygamber'in müellefe-i kulûba fazla hisse vermesi, onun Kureyşlilere iltimas yaptığı, hatta Mekke'de kalıp ensarı terkedeceği yolunda bazı söylentilere sebep oldu. Bunun üzerine ensarı toplayan Hz. Peygamber müellefe-i kulûba niçin fazla hisse verdiğini anlattı, ayrıca ensarın faziletini dile getirerek daima ve her şartta onlarla birlikte olacağını söyledi. Yaptıkları dedikodudan dolayı pişman olan ensar üzüntülerini dile getirip kendisinden razı olduklarını söylediler. Hz. Peygamber Ci'râne'de ihrama girip Mekke'ye gitti; umreden sonra Medine'ye döndü.

### **Bazı Bedevî Kabilelerin Tutumu**

Çok sayıda Arap kabilesinin Müslüman olmasına rağmen başta Gatafân ve çeşitli kolları ile Hanîfe ve Esed gibi bedevî kabileleri arasında İslâmiyet'in tamamen yerleşmiş olduğunu söylemek mümkün değildir. Kur'an-ı Kerim'de, Hz. Peygamber'e ve Müslümanlara düşman olan 'a'râb' denilen bedevîler eleştirilmiş, onların büyük çoğunluğunun takındığı olumsuz tavırlara temas edilmiştir. Bedevîler Hendek Gazvesi'nden itibaren İslâmiyet'e karşı tavır almaya başlamıştı (el-Ahzâb 33/20). Hz. Peygamber umreye giderken (628) Cüheyne, Müzeyne, Eşca' ve Eslem gibi Medine çevresinde yaşayan bedevîlere haber göndererek kendisine katılmalarını istemiş, fakat onlar İslâm'a ve Hz. Peygamber'e bağlılıklarını tam olarak sindiremediklerinden iştirak etmemiş, umreden sonra özür dilemişlerdir (bk. el-Feth 48/11-12,

16). Benzer bir durum Tebuk Gazvesi sırasında da olmuştur (bk. et-Tevbe 9/90, 97, 101, 120). Bedevî Gatafânoğulları'nın çeşitli kolları 624 yılından itibaren Medine çevresinde çeşitli yağmalama ve öldürme olaylarına karışmış, bu kabilenin İslâmlaşması ancak elçiler yılında (9/630-631) sathî bir şekilde gerçekleşmiştir. Nitekim Hz. Peygamber'in vefatından sonra Fezâre kolunun reisi Uyeyne b. Hısn irtidat ederek peygamberlik iddiasında bulunan Tuleyha b. Huveylid el-Esedî ile birleşti. Büyük çoğunluğu bedevî hayatı yaşayan Benî Hanîfe de İslâmiyet'ten uzak durmaya çalıştı. Bu kabilenin Seleme b. Hanzale başkanlığındaki heyeti 631 yılında Medine'ye gelerek Müslüman oldu. Ancak siyasî ve ekonomik emellere sahip bu kabile mensupları, Hz. Peygamber'in rahatsızlığı esnasında, Hz. Muhammed'in peygamberliğe kendisini de ortak ettiği yalanını ileri sürerek peygamberlik iddiasında bulunan Müseylimetülkezzâb'ın etrafında toplanarak irtidat ettiler.

Öte yandan Benî Esed Uhud Gazvesi'nden sonra Hz. Peygamber ve Müslümanların güç kaybettiklerini düşünerek Medine'ye ani bir saldırı yapmayı tasarladığı gibi Hendek Gazvesi esnasında da Tuleyha b. Huveylid kumandası altında bir birlikle düşman grupların ittifakı içinde yer aldı. 630 yılında ise aralarında Tuleyha'nın da bulunduğu bir heyetle Medine'ye gelerek Müslüman görünmek zorunda kaldılar ve kıtlık sebebiyle malî yardım talebinde bulundular, Zekâtlarını kendi aralarında toplayıp dağıtmak için izin istediler. Onların bu görüşmeleri esnasında kaba tutum ve davranışlar sergilemeleri, menfaatlerine düşkün olmaları, iman etmedikleri halde öyle görünüp Hz. Peygamber'i minnet altında bırakmak istemeleri üzerine Hucurât sûresindeki ayetler indi (49/14-18). Hz. Peygamber'in rahatsızlığı günlerinde Tuleyha peygamberliğini ilân etti, ardından kendi kabilesinin dışında Fezâre, Zübyân, Tay ve Abs gibi bedevî kabilelerinden bazı kimselerin desteğini alarak Hz. Ebû Bekir döneminde irtidat etti.

## YAHUDİLERLE İLİŞKİLER

### Benî Kaynuka Gazvesi

Hz. Peygamber Medine'ye hicret ettiği sırada şehir halkının yarıya yakın nüfusunu Benî Kaynuka, Benî Nadîr ve Benî Kurayza kabilelerinden oluşan Yahudiler teşkil ediyordu. Hz. Peygamber Yahudilere karşı hoşgörülü davrandı, Medine sakinleriyle yaptığı antlaşmaya onları da dâhil etti. Onun bu davranışı bazı Yahudiler üzerinde olumlu etki yaptı ve Benî Kaynuka kabilesinin bilgin şahsiyetlerinden Abdullah b. Selâm ailesiyle birlikte Müslüman oldu. Ancak Yahudiler, yakın zamanda gelecek peygambere tâbi olacaklarını ve düşmanlarına üstünlük sağlayacaklarını söyleyerek Evs ve Hazrec mensuplarını tehdit ettikleri halde bekledikleri peygamber Yahudilerden gelmediği için Hz. Muhammed'in peygamberliğini benimsemediler. Ayrıca Müslümanları dinlerinden döndürmek için çeşitli faaliyetlere giriştikleri gibi, bazen Kur'an-ı Kerim ve Hz. Peygamber'le alay ediyorlardı. Evs ve Hazrec kabileleri arasındaki eski düşmanlıkları hatırlatarak çeşitli fitne faaliyetlerine girişiyorlardı. Bir kısmı da İslâmiyet'e girdiklerini söyleyip aralarına katıldıkları münafıklara cesaret veriyorlardı. Müslümanların Bedir Gazvesi'nden zaferle çıkması da gerginliğin bir diğer sebebiydi. Bu gerginliğin devam ettiği günlerde alışveriş için Benî Kaynuka' çarşısına giden Müslüman bir kadının tâcize uğraması ve yardım için gelen sahabenin tacizi yapan Yahudiyi öldürmesi, kendisinin de orada bulunan Yahudiler tarafından şehid edilmesi üzerine antlaşma bozulmuş oldu. Hz. Peygamber Nisan 624 tarihinde Benî Kaynukâ üzerine yürüdü; onları önce İslâm'a davet etti. Yahudiler bunu reddedip kalelerine çekilince kaleyi kuşatma altına aldı. On beş

gün devam eden kuşatma sonunda Yahudiler teslim oldu. Hz. Peygamber'in esirlerden, sayıları 700 civarında olan savaşçı erkeklerin öldürülmesine karar vermesi üzerine Hazrec kabilesinin reisi Abdullah b. Übey b. Selûl, Kaynukâoğulları'nın kendilerinin müttefiki olduklarını belirterek bağışlanmalarını istedi. Hz. Peygamber, münafıkların başı olduğunu bilmesine rağmen onun ısrarıyla kabile mensuplarının tamamının Medine'den sürülmesini emretti. Ayrıca onlara şehirden ayrılmaları için üç gün süre tanındı ve alacaklarını tahsil etmelerine izin verildi. Medine'den ayrılan Kaynukaoğulları, bir ay kadar Vâdilkurâ'da kaldıktan sonra Suriye taraflarına gidip Ezriât'a yerleştiler.

### **Benî Nadîr Gazvesi**

Yahudi kabilelerinden Nadîroğulları Uhud Savaşı esnasında müşriklerin karargâhına gidip onları Müslümanlara karşı tahrik etmişti. Bunun yanında zaman zaman Müslümanlarla çatışmak istemiş ve bazı suikast teşebbüslerinde bulunmuşlardı. Hz. Peygamber kendilerini uyarıp antlaşmaya riayet etmelerini istemişse de olumlu sonuç alamadı. Bîrimaûne Vak'ası'ndan sonra Hz. Peygamber müşterek bir problemin çözümü için Hz. Ebû Bekir, Hz. Ömer ve Hz. Ali ile birlikte onların yerleşim merkezine gitti. Nadîroğulları kendilerini iyi karşılamakla birlikte oturdukları yerin damından taş yuvarlamak suretiyle onları öldürmeye teşebbüs ettiler. Durumu farkedenden Hz. Peygamber yanlarından ayrılarak şehre döndü. Medine antlaşması kendileri tarafından bozulduğundan on gün içinde şehri terketmelerini istedi. Nadîroğulları Medine'yi terketmek üzere hazırlıklara başlamışken Abdullah b. Übey yardımcı olacağını söyleyerek vazgeçirdi. Bunun üzerine Hz. Peygamber onları muhasara ederek antlaşmaya davet etti (28 Ağustos 625). Önceleri direnmeye karar veren Yahudiler on beş gün süren kuşatmadan sonra yanlarında götürebilecekleri mallarıyla birlikte kadın ve çocuklarını da alarak Medine'yi terketmeye razı oldular. Büyük çoğunluğu Hayber'e bir kısmı da Suriye'ye yerleştiler.

### **Benî Kurayza Gazvesi**

Medine'de kalan son Yahudi kabilesi Benî Kurayza, Medine antlaşmasına göre şehri birlikte savunmaya katılması gerektiği halde Hendek Gazvesi'nde buna uymamış ve Medine'den sürgün edildikten sonra Hayber'e yerleşen Benî Nadîr'le ittifak kurmuştu. Hz. Peygamber Hendek Gazvesi'nin ardından ahabına silahlarını bırakmalarını ve o günkü ikindi namazını Benî Kurayza topraklarında kılmalarını emretti. Kendisi de zırhını giyip silahlarını kuşanarak oraya gitti (15 Nisan 627). Önce Müslüman olmaları, ardından da kalelerinden inerek teslim olma talepleri Yahudiler tarafından reddedilince savaş başladı. Müslümanlar 3.000 piyade ve otuz altı süvariden oluşurken, münafıkların teslim olmamaları ve direnmeleri için teşvik ettikleri Kurayzaoğulları savaşçıları 600-700 kişiydi. On beş veya yirmi beş gün devam eden kuşatmadan sonra eski dost ve müttelikleri Evs kabilesinden Sa'd b. Muâz'ın vereceği hükme razı olup teslim oldular. Sa'd, savaşacak güçte olanların öldürülmesi, kadın ve çocukların esir edilerek mallarının ganimet olarak alınmasına karar verdi. Hz. Peygamber, ihanetin cezasının ölüm olduğunu bildiren Yahudilerin kutsal kitabı Tevrat'a uygun olan (Tesniye, XX/10-15) bu kararı uyguladı.

### **Hayber'in Fethi**

Hz. Peygamber Hudeybiye Antlaşması'ndan döndükten sonra, Medine'den çıkarılışlarının ardından Hayber'e yerleşen Nadîroğulları'nın arzettiği tehlikeyi düşünmeye başladı. Çünkü sözü edilen Yahudiler Hayber'deki soydaşlarıyla birlikte Medi-

ne'ye karşı büyük bir düşmanlık faaliyeti içine girmiş, Mekke'li müşriklerin yanı sıra bazı Arap kabileleriyle de anlaşarak geniş bir ittifak oluşturmuşlardı. Nihayet Hz. Peygamber 1500 kişilik bir kuvvetle Medine'den ayrılarak Hayber'e üzerine yürüdü (Haziran 628). Hayber'deki yedi müstahkem kalenin dördü savaşla, üçü de sulh yoluyla ele geçirildi. Hz. Ali'nin büyük kahramanlık gösterdiği savaşta Yahudiler doksan üç ölü, Müslümanlar ise on beş şehid verdi. Hz. Peygamber Yahudileri Hayber'den göndermeyi düşünüyordu. Ancak onların, mühim bir hurma merkezi olan yerlerinde yarıcılık usulüyle kalmaları şeklindeki teklifleri kabul edildi. Hayber'den sonra Vâdilkurâ ve Fedek halkıyla da benzer anlaşmalar yapıldı.

## BİZANS VE DİĞER BAZI DEVLETLERLE İLİŞKİLER

### İslâm'a Davet Mektupları

Hz. Peygamber Hudeybiye'den döndükten hemen sonra kâtiplerine yazdırdığı altı adet davet mektubunu dönemin ileri gelen devlet başkanlarına gönderdi (Mayıs 628). 'Muhammed Resûlullah' şeklinde Allah'ın elçisi Muhammed mührünü taşıyan mektuplardan biri Dihye b. Halife el-Kelbî tarafından o sırada Kudüs'te bulunan Bizans İmparatoru Herakleios'a götürüldü. İmparator Busrâ valisi aracılığıyla huzuruna çıkan Dihye'ye iyi davranmakla yetindi. O sırada bölgede bulunan Ebû Süfyân ve arkadaşlarından Hz. Peygamber ve İslâm hakkında bilgi aldı. Ardından Dihye'yi hediyelerle uğurladı.

İkinci mektup Abdullah b. Huzâfe es-Sehmî tarafından Sâsânî Hükümdarı Kısra II. Hüsrev Pervîz'e götürüldü. Adının Muhammed isminden sonra yazılmış olmasına kızan Kısra, mektubu yırttı ve San'a'daki valisi Bâzân'dan Hz. Muhammed hakkında kendisine bilgi vermesini istedi. Mektubunun yırtıldığını öğrenen Hz. Peygamber üzülmüş ve bu edep dışı davranışından dolayı kısra'nın cezalandırılmasını Cenâb-ı Hak'tan niyaz etmiştir. Aradan fazla bir zaman geçmeden Yemen valisi Bâzân iki adamını Medine'ye gönderdi. Hz. Peygamber Hüsrev Pervîz'in, oğlu tarafından öldürüldüğünü vahiy yoluyla öğrenip elçilere bildirdi ve Bâzân'a Müslüman olduğu takdirde valilik görevinde bırakılacağını söyledi. Ardından Bâzân ile birlikte Yemen halkı da Müslüman oldu. Böylece Yemen'in ilk Müslüman valisi Bâzân ile İslâmiyet bu bölgede yayılmaya başladı; birçok Arap kabilesi değişik zamanlarda çeşitli heyetler göndererek İslâmiyet'i benimsediklerini bildirdi.

Üçüncü mektup Amr b. Ümeyye ed-Damrî eliyle Habeş Necâsisi Ashame'ye gönderildi. Ashame İslâmiyet'i benimsedikten başka Habeşistan'da kalmış olan son muhacirleri, gelen elçiyle birlikte gemiye bindirip Medine'ye gönderdi. Dördüncü mektup Hâtıb b. Ebû Beltea tarafından Bizans'ın Mısır valisi Mukavkıs'a götürüldü. Mukavkıs Müslüman olmamakla birlikte Hz. Peygamber'e bazı hediyeler yolladı. Beşinci mektup Şücâ b. Vehb ile Gassânî Kralı Hâris b. Ebû Şemir'e gönderildi. Hâris kendisine böyle bir mektubun gelmesine sinirlenip onu yere attı ve Medine'ye saldırı tehdidinde bulundu. Altıncı mektup ise Selî b. Amr tarafından Benî Hanife kabilesinin reisi Hevze b. Ali'ye götürüldü. Hıristiyan olan Hevze Müslüman olmayı kabul etmedi.

**Hz. Peygamber İslâmiyet'i tebliğ amacıyla yazdırdığı bu tür mektupları Arap yarımadasının muhtelif yerlerinde yaşayan birçok kabile reisine, hatta bazan şahıslara da göndermiştir. Veciz bir ifadeyle yazılan mektuplarda, kişilere unvanlarıyla hitap edilmiş, kendilerini tehdit eden veya küçük düşüren ifadeler yer verilmemiş, tek Allah'a ve Hz. Muhammed'in O'nun kulu ve elçisi olduğuna inanmaya davet edilmiştir. Özellikle kabile reislerine gön-**



DİKKAT

derilen mektuplarda, kabilenin Müslüman olması halinde kendi topraklarında bırakılacaklarına, mal ve can güvenliklerinin sağlanacağına, bazı kabilelere toprak, mera veya madden yerlerinin iktâ olarak verileceğine işaret edilmiştir. Müslüman olmayı kabul edenlerin Allah'a ve resulüne itaat etmeleri, namaz kılmaları ve zekât vermeleri gerektiği özellikle zikredilmiştir. 630 yılında inen olan cizye ayetinden (et-Tevbe 9/29) sonra yazılan mektuplarda ise Müslümanların egemenliğini tanımakla birlikte İslâm'a girmeyi kabul etmeyen Yahudi, Hristiyan ve Mecûsîler'den cizye alınacağına yer verilmiştir.



**Hiz. Peygamber'in diplomatik ilişkileri ve İslâm'a davet mektupları konusunda uzun araştırmaları bulunan Muhammed Hamidullah'ın İslâm Peygamberi adlı eserinden ilgili kısmı okuyunuz.**

### Mûte Savaşı

Hiz. Peygamber 8. yılın başında (629) Hâris b. Umeyr el-Ezdî'yi İslâm'a davet mektubuyla birlikte Bizans'a bağlı Busrâ valisine gönderdi. Medine'ye hicretinden itibaren Hiz. Peygamber'e düşmanlıkta elinden geleni yapan Ebû Âmir er-Râhib'in telkinleri altında bulunan Hristiyan Gassânî Emîri Şürahbîl b. Amr kendi topraklarından geçen elçiyi öldürttü. Hâris b. Umeyr Hiz. Peygamber'in öldürülen ilk ve tek elçisidir. Diğer taraftan Hiz. Peygamber aynı yıl içinde (Temmuz 629) on beş kişilik bir heyeti İslâm'a davet amacıyla Belka'ya bir günlük mesafedeki Zâtuatlah'a yolladı. Ancak heyet üyeleri oka tutularak şehid edildi; içlerinden yalnızca Kâ'b b. Umeyr el-Gıfârî yaralı olarak Medine'ye dönebildi. Hiz. Peygamber devletlerarası örfün açık ihlaline karşı mukabelede bulunmak üzere Zeyd b. Hârise kumandası altında 3.000 kişilik bir orduyu bölgeye sevketti. İslâm ordusu, Belka'nın köylerinden olan Mûte'de, o sırada bölgede bulunan Bizans ordusu ile Hristiyan Arap kabilelerinin de katıldığı Şürahbîl b. Amr kumandasındaki büyük bir orduyla (100.000 veya 200.000 kişi) karşılaştı (Eylül 629). Yapılan savaşta Müslümanların kumandanını Zeyd b. Hârise ile yine Hiz. Peygamber'in önceden tayin etmiş olduğu diğer iki kumandan Ca'fer b. Ebû Tâlib ve Abdullah b. Revâha şehid oldu. Bunun üzerine, bu yılın safer ayında Medine'ye gelip Müslüman olan **Halid b. Velîd** kumandanlığa getirildi ve onun taktikleriyle Müslümanlar âni bir saldırıdan sonra en az zayıatla çöle çekildi, sonra da Medine'ye döndüler. Hiz. Peygamber, kumandanlarının arka arkaya şehid düştüklerini ağlayarak ashabına anlatmış, sonra da sancağı Halid'in aldığı ve kendisine fetih müyesser olduğunu söylemiştir.

Mûte Savaşı'nda gösterdiği kahramanlık ve başarı sebebiyle Halid b. Velîd Allah'ın kılıcı anlamında 'Seyfullah' lakabıyla anılmıştır.

### Tebük Gazvesi

Hicretin 9. yılı Receb ayında (Ekim 630) Bizans İmparatoru Herakleios'un, Hristiyan Arap kabilelerinin de desteğini alarak Müslümanlara karşı savaşa hazırlandığına dair haberlerin gelmesi üzerine Hiz. Peygamber, kuraklık ve kıtlık hüküm sürmesine rağmen savaş hazırlıklarına başladı. Genellikle sefer için gideceği yeri gizli tuttuğu halde bu defa hedefin Bizans ordusu olduğunu açıkça belirtti. Çünkü gidilecek yol uzun, düşman güçlü ve büyüktü. Ayrıca mevsim çok sıcak ve ürün toplama zamanıydı. Sefer hazırlıkları sırasında Hiz. Osman başta olmak üzere birçok zengin sahabe İslâm ordusunun donatımı için ciddi katkılarda bulundu. Hiz. Peygamber hazırladığı 30.000 kişilik ordusuyla Medine'ye 700 km. kadar uzaklıktaki Tebük'e kadar ilerleyip orada karargâh kurdu. On beş-yirmi gün burada kalındı, ancak Bizans ordusuna rastlanmadı. Tebük'te bulunduğu sırada Hiz. Peygamber İslâmiyet'e davet amacıyla batı istikametinde çok geniş bir sahaya yayılan, çoğunlu-

ğu Hıristiyan ve bir kısmı da Yahudi olan Cerbâ, Eyle, Ezruh, Maknâ ve Maan'a birlikler gönderdi. Onların temsilcileri gelip İslâmiyet'i kabul etmeyeceklerini ancak cizye ödeyeceklerini bildirerek İslâm devletinin tebaası olmayı kabul ettiler. Hz. Peygamber bu yerleşim merkezlerinin her biri için antlaşma metni yazdırıp kendilerine verdi. Bu arada Halid b. Velîd'in kumandası altındaki askerî birlik Irak yolu üzerinde önemli bir merkez olan Dûmetülcendel halkının da cizye ödemek suretiyle İslâm devletinin hâkimiyetini kabul etmesini sağladı.

Müslümanlar için ciddi bir sınav olan Tebük seferinin 'sâ'atü'l-usra' yani zor bir zamanda yapıldığına işaret eden ayetten (et-Tevbe 9/117) hareketle, sefere katılan orduya zor zamanların ordusu anlamında 'ceyşü'l-usra' denilmiştir. Kur'an-ı Kerim'de bu sefere katılan veya mazeretine binaen ya da mazeretsiz katılmayan Müslümanlar ile savaşa destek vermedikleri gibi katılmak isteyenleri de vazgeçirmeye çalışan münafıkların tavrı hakkında birçok ayet yer almaktadır (bk. et-Tevbe 9/38-106, 117-118).

## ARABİSTAN'DA SİYASİ BİRLİĞİN SAĞLANMASI: ELÇİLER YILI

Hicretin 9. (630-631) yılı elçiler yılı anlamında 'senetü'l-vüfûd' diye meşhur olmuştur. Mekke'nin fethedilmesi, ardından büyük ve güçlü bir kabile olan Hevâzinlilerin İslâmiyet'i kabul etmesi, bir yıl sonra Tâif'te yaşayan Sakîflilerin Medine'ye gelerek biat etmesi ve Kuzey Arabistan'ın Tebük Seferi ile İslâm hâkimiyeti altına girmesi, yarımadanın çeşitli yerlerinde yaşayan Arap kabilelerinin Medine'ye heyetler gönderip itaatlerini arz etme sonucunu doğurmuştur. Bu gelişmeler arasında Mekke'nin fethiyle birlikte Kureyş kabilesinin Müslüman olmasının ayrı bir yeri vardır. Arap kabileleri çok değer verdikleri ve Müslümanların en ciddi muhalifi olan Kureyş'in İslâm'ı kabul etmesiyle kendi güç ve tutumlarını gözden geçirerek Allah'ın dinine girmeye başladılar. Nasr süresinde bu hususa şöyle işaret edilmektedir: "Allah'ın yardımı ve zaferi (Mekke fethi) gelip de insanların Allah'ın dinine dalga dalga girmekte olduklarını görünce Rabbine hamdederek O'nu tesbih et ve O'ndan mağfiret dile. Çünkü O, çok bağışlayıcıdır" (en-Nasr 110/1-3). Kabileleri adına Medine'ye gelip Hz. Peygamber'le görüşen heyetler, Müslüman olduklarını bildiriyor, kendileri ve kabileleri adına biat ediyor, dini bizzat tebliğcisinden öğrenmek istiyor, bazen de kabile mensuplarına öğretmen gönderilmesini talep ediyordu. Bu arada Necranlı ve Benî Tağlib kabilesine mensup Hıristiyanlarda görüldüğü üzere Müslüman olmaksızın cizye vermek suretiyle İslâm devletinin egemenliği altına girenler de vardı. Kabile heyetlerinin Medine'ye gelişleri, İslâmiyet'i anlatmak için Hz. Peygamber'e iyi bir imkân sağlıyordu. Sözü edilen heyetler Abdurrahman b. Avf, Remle bint Hâris, Ebû Eyyûb el-Ensârî ve Halid b. Velîd gibi sahabelerin evlerinde, bazan da ashâb-ı Suffe'nin yerinde veya mescidin avlusunda kurulan çadırlarda ağırlanıyordu. Hz. Peygamber heyet üyelerine değer veriyor, kendilerine Kur'an okuyup öğretiyor, dinin esaslarını ve ahlâk kurallarını anlatıyordu. Medine'den ayrılırken çeşitli hediyelerle uğurlanan heyetlere dikkat edilmesi gereken hususlara dair bilgiler veriliyor, ayrıca vali, zekât veya cizye tahsildarı olarak ya da İslâmiyet'i öğretmek üzere görevliler tayin ediliyor, bu hususlara dair yazılı belgeler düzenleniyordu. Elçi-heyetlerin gelişi Arabistan'ın çeşitli yerlerinde yaşayan kabilelerin Müslüman olduğunu ve Medine'nin başkent olarak benimsendiğini göstermektedir. 630 ve 631 yıllarında Arabistan'ın çeşitli yerlerinden gelen heyetlerin sayısı yetmiş kadar çıkarılır.

## VEDA HACCI VE HZ. PEYGAMBER'İN VEFATI

### Veda Haccı

Özellikle Ramazan ayının son on gününde bazı zaruri durumlar hariç cami ve mescitlerde kalarak ibadet ve tefekkürle meşgul olmaktadır.

Hz. Peygamber'in ramazan aylarında her gece Cebrâil ile buluştuğu ve o zamana kadar nâzil olan ayetleri okuduğu bilinmektedir. Hicretin 10. yılı Ramazan ayında ise (Aralık 631) Cebrâil kendisine Kur'an-ı Kerim'i iki defa tilavet ettirdi. Hz. Peygamber bunu ecelinin yaklaştığına işaret olarak gördü ve bu hususu kızı Fâtıma ile de paylaştı. Diğer taraftan her yıl ramazan ayında on gün **itikâfa** giren Hz. Peygamber yine hayatının bu son ramazan ayında yirmi gün itikâfta kaldı.

Daha sonra Hz. Peygamber hacca gitmek için hazırlığa başladı ve bütün Müslümanların katılmasını istedi. 26 Zilkâde 10 (23 Şubat 632) günü yanında hanımları ve kızı Fâtıma da olduğu halde, muhacirler, ensar ve Medineye gelen kabilelerden oluşan Müslümanlarla birlikte buradan hareket etti, Zülhuleyfe'de ihrama girdi. Yolda kendisine katılanlarla birlikte 4 Zilhicce'de (2 Mart) Kasvâ (Kusvâ) adlı devesinin üzerinde olduğu halde Mekke'ye ulaştı; umre yaptıktan sonra Ebtah mevkiinde kendisi için kurulan çadırda kaldı. 8 Zilhicce Perşembe günü Mekke'den ayrılıp Mîna'ya gitti ve orada geceledi; 9 Zilhicce Cuma günü güneş doğduktan sonra, Müzdelife yoluyla Arafat'a hareket etti ve kendisi için Nemire'de kurulmasını emrettiği çadıra yerleşti. Öğle üzeri Arafat vadisinde sayıları 120.000'i aşan ashabına Vedâ Hutbesi diye anılan konuşmasını yaptı. Konuşmasında Allah'a hamd ü senâdan sonra bütün insanların Allah'ın kulu olup aynı anne-babadan türediklerini hatırlattı; ırk, renk, dil ve sınıf farkı gözetilmeksizin bütün insanların eşit olduğunu, Allah katında üstünlük ölçüsünün 'takvâ' olduğunu belirtti. Genellikle insan hakları üzerinde duran Hz. Peygamber can, mal ve ırz güvenliğine vurgu yaparak kul hakkı konusunda dikkatli davranılmasını, zulümden ve haram lokmadan kaçınılmasını, emanete riayet edilmesini, eşler arasında karşılıklı hak, görev ve sorumlulukların gözetilmesini istedi. Bütün Müslümanların kardeş olduğunu ifade ederek birlik ve beraberliğin önemine dikkat çekti. Kur'an ve Sünnet'in vazgeçilmez hidayet kaynağı olduğunu belirten Hz. Peygamber namaz, oruç, zekât ve hac gibi dinî ibadetlerin yerine getirilmesi ve ahlâk kurallarına uyulması konusunda hassasiyet gösterilmesini istedi. Hz. Peygamber Câhiliye dönemine ait bazı anlayış ve geleneklere de işaret ederek ribânın ve kan davasının yasaklandığını, hacılara su temini vazifesi olan 'sikâye' ile Kâbe'nin perdedarlığı ve anahtarlarının muhafazası olan 'hicâbe' (sidâne) dışında kalan, başta ayların yerlerini değiştirmek 'nesf' olmak üzere Mekke ve hac idaresine dair Câhiliye çağı kurumlarını ve uygulamalarını kaldırdığını ilân etti. Kendisini dinleyen ashabına sık sık "Tebliğ ettim mi?" diye sorup onlara tasdik ettiren Hz. Peygamber, "Şâhid ol yâ Rab! Şâhid ol yâ Rab!" diyerek konuşmasını tamamladı. Hz. Peygamber Arafat'tan ayrılmadan önce nâzil olan ayette de dinin kemâle erip tamamlandığı ve Hakk'ın rızasına uygun düşen dinin İslâm olduğu açıkça zikredilmektedir: "Bugün size dininizi kemâle erdirip nimetimi tamamladım ve sizin için din olarak İslâm'ı seçtim" (el-Mâide 5/3).

Hz. Peygamber'in Arafat'ta yaptığı konuşmada, "bu yıldan sonra sizinle burada belki de bir daha buluşamayacağım" buyurması ve bir süre sonra da vefat etmesi dolayısıyla onun bu haccına 'Vedâ Haccı', hutbeye de 'Vedâ Hutbesi' denilmiştir. Esasen Hz. Peygamber'in bu hac sırasında çeşitli yer ve zamanlarda birden fazla konuşma yaptığını da belirtmek gerekir.

### Hz. Peygamber'in Vefatı

Hz. Peygamber Vedâ haccından Medine'ye döndükten sonra sağlığı bozuldu. Rahatsızlığı günlerinde Uhud şehitlerini ziyaret edip cenaze namazı kıldı. Yine bir ge-



ce evinden çıkarak Cennetü'l-bakî mezarlığına gitti ve orada yatanlara Allah'tan mağfiret dileyip evine döndü. Aynı günlerde Yemen'de Mezhic kabilesine mensup Esved el-Ansî peygamberlik iddiasıyla ortaya çıktı. Kabilesinden topladığı 600 kadar süvari kuvvetiyle San'a üzerine yürüyen Esved, kendisine karşı çıkan buranın ilk Müslüman valisi Bâzân'ın yerine tayin edilen oğlu Şehr'i öldürdü ve karısı Âzâd'la zorla evlenip bölgeye hâkim oldu. Hz. Peygamber bölgenin valileri ile ileri gelenlerine onun ortadan kaldırılması için mektup gönderdi. Sonunda Esved, Âzâd'ın yardımıyla öldürüldü (3 Haziran 632). Öte yandan Medine'ye bir heyet gönderen Benî Hanife'ye mensup Müseylmetülkezzâb, heyetin Yemâme'ye dönüşünde irtidad ederek peygamberlik iddia etmeye başladı. Hz. Peygamber bir mektup göndererek onu yeniden İslâm'a davet etti. Müseylime yazdığı cevabında Hz. Peygamber'a ortaklık teklif etti ve yeryüzünün yarısının kendisine yarısının da Kureys'e ait olduğu iddiasında bulundu. Müseylime Hz. Ebû Bekir'in hilâfetinde ortadan kaldırıldı.

Hicretin 11. yılı Safer ayının sonlarında (Mayıs 632) Hz. Peygamber, Mûte Savaşı'nın yapıldığı Bizans topraklarına Üsâme b. Zeyd kumandasında bir ordu göndermeye karar verdi. Hazırlanan ordu Medine'nin dışında Curf mevkiinde üstlendi. Bu sırada Hz. Peygamber'in hastalığı ağırlaşınca Üsâme harekete geçmeyip beklemeyi tercih etti. Hz. Peygamber'in zaman zaman şiddetlenen baş ağrısı ve yüksek ateşi vardı. Hastalığı sırasında Hz. Ebû Bekir'in namaz kıldırmasını emretti ve son günlerini Hz. Âişe'nin yanında geçirdi. Kendisini iyi hissettiği bir gün Hz. Ali ve Fazl b. Abbas'ın yardımıyla mescide gitti; halka namaz kıldırmakta olan Ebû Bekir geri çekilip mihrabı kendisine bırakmak isteyince devam etmesi için işarette bulundu ve yanında namaza durdu. Vefat ettiği günün sabah namazından sonra Ebû Bekir kendisini ziyaret etti ve hastalığının hafiflediğini görünce izin isteyip evine gitti. O sıralarda Hz. Peygamber'in hastalığı ağırlaştı. Hz. Âişe'nin söylediğine göre Hz. Peygamber vefat etmeden önce hafif bir sesle "Lâ ilâhe illallah, ruh teslimi ne zor şeymiş!" dedi ve onun kolları arasında en yüce dosta anlamındaki 'Maa'r-refiki'l-a'lâ' son sözüyle ruhunu teslim etti (13 Rebûlevvel 11/8 Haziran 632 Pazartesi).

Hz. Peygamber'in vefatı bütün Müslümanları derinden üzdü, hatta münafıkların sevindiğini hisseden Hz. Ömer gibi bazı sahabeler şaşkınlık içinde onun ölmediğini söylüyordu. Durumdan haberdar olan Ebû Bekir evinden gelip cenazenin yanına girdi, yüzündeki örtüyü kaldırıp öptü ve "Anam babam sana fedâ olsun ey Allah'ın elçisi! Sağlığında güzeldin, ölümünde de güzelsin" dedi. Ardından mescide giderek şunları söyledi: "Ey insanlar! Muhammed'e tapan biri varsa bilsin ki Muhammed ölmüştür. Kim de Allah'a tapıyorsa bilsin ki, O ölümsüzdür". Ardından şu ayeti okudu: "Muhammed sadece bir peygamberdir. Ondan önce de nice peygamberler gelip geçmiştir. O ölür veya öldürülürse gerisin geriye mi döneceksiniz? Şunu da bilin ki geriye dönecek kimse Allah'a hiçbir şekilde zarar vermiş olmayacaktır. Allah takdirine rıza gösterenlerin mükafatını verir" (Âl-i İmrân 3/144). Hz. Peygamber'in cenazesi amcası Abbas'ın oğulları Fazl ve Kusem ile Üsâme b. Zeyd'in yardımıyla Hz. Ali tarafından salı günü yıkandı ve bulunduğu odada muhafaza edildi. Cenaze namazı cemaatle kılınmadı; önce erkekler, ardından kadınlar, daha sonra çocuklar cenazenin bulunduğu yere sığabilecek gruplar halinde girip tek başlarına kıldılar. Naaşı, Hz. Ebû Bekir'in Hz. Peygamber'den naklettiği bir hadise dayanılarak vefat ettiği yerde kazılan mezara Hz. Ali, Fazl, Kusem ve Üsâme tarafından indirildi. Hz. Peygamber'in Hz. Âişe'nin odasına defnedilmesinden sonra burası hücre-i saadet adıyla anılmaya başlandı. Mescid-i Nebevî ile ilgili bütün onların faaliyetlerinde hücre-i saadete öncelik verildi ve burası Hz. Peygamber'in minberiyle bütünleşerek mescidin en önemli bölümü oldu.

## Özet



*Hız. Peygamber'in Medine'deki dinî, siyasî ve sosyo-kültürel faaliyetlerini değerlendirebilmek*

Hız. Peygamber Medine'ye hicretinden sonra Müslümanların hem kendi aralarında hem de müşrik Arap ve Yahudilerle birlikte yaşayabileceği bir sosyal yapıyı oluşturmaya çalıştı. Ensar ve muhacirleri kardeşleştirdi. Yahudiler ve Müslüman olmayan Araplar şehri dış tehditlere karşı birlikte savunmaları için Medine toplumunun ortak paydası hâline getirildi. Mescid-i Nebevî'yi inşa ediler şehrin fiziki ve sosyal yapısının en önemli belirleyicisi oldu. Hız. Peygamber Medine pazarını kurdu. Müslümanların mal, can ve imanlarına yönelik tehlikeleri bertaraf edebilmek için mücadele etti. Medine'de Hız. Peygamber İslâm'ı insanlara tebliğ etmeye devam etmiş, aynı zamanda bir devlet başkanı, aile reisi, eğitimci, hâkim ve kumandan olarak hayatın çeşitli alanlarında örnek bir kişilik sergilemiştir.



*Müslümanların Mekke müşrikleri, Yahudiler, Hıristiyanlar ve komşu devletlerle ilişkileri hakkında fikir yürütebilmek*

Hız. Peygamber ve Müslümanlar hicretten sonra da Mekke müşriklerinin hedefi olmaya devam ettiler. Kureyş müşrikleri Medine ileri gelenlerine mektuplar yazarak Müslümanları himayeden vazgeçmelerini istediler. Müslümanlarla Mekke müşrikleri arasında Bedir, Uhud ve Hendek gibi İslâm tarihi açısından çok önemli savaşlar yaşandı. Medine'de yaşayan Yahudi kabileleri de Hız. Peygamberle imzaladıkları Medine vesikasına aykırı olarak Müslümanlara ihanet edip Kureyş müşrikleriyle ittifak yaptıkları için cezalandırıldılar. Benî Kaynukâ ve Benî Nadir şehirden sürgün edilirken Benî Kurayza ölüm cezasına çarptırıldı. Medine'ye hicretten altı yıl sonra Müslümanların Hız. Peygamberle birlikte Mekke ve Kâbe'yi ziyaret etmek istemeleri Müşrikler tarafından engellendi. Bu sırada imzalanan Hudeybiye Antlaşması ile Mekkeliler Medine İslâm devletini resmen tanımış oldular. Antlaşmayla sağlanan barış ortamında İslâm'ın yayılışı hızlandı. Hız. Peygamber Bizans, Sâsânî ve Habeşistan başta olmak üzere dönemin hükümdarlarına İslâm'a davet mektupları gönderdi. Müslümanların Mekke müşrikleriyle mücadelesi 630'da Mekke'nin fethiyle sona erdi. Mekkelilerin ve ardından Huneyn Gazvesi'nde mağlup olan Hevâzinlilerin İslâm'ı kabul etmesinden sonra Arap yarımadasındaki diğer müşrik Arap kabileleri Medine'ye heyetler göndererek

Müslüman olduklarını bildirdiler. Benî Tağlib ve Necran Hıristiyanları gibi bazı guruplar da eski dinlerinde kalmakla birlikte İslâm devletinin egemenliğini tanıdılar.



*Hız. Peygamber'in Veda Hutbesi'nde vurguladığı ve hem Müslümanlar hem de bütün insanlık için önem taşıyan evrensel ilkeleri tanımlayabilmek*

Hız. Peygamber'in Veda hutbesinde vurguladığı birçok husus sadece Müslümanlar için değil, bütün insanlık için önem taşımaktadır. Can ve mal dokunulmazlığı, Câhiliye adetlerinden olan ribâ ve kan davalarının kaldırılması, suçun şahsiliği, karı-koca arasında karşılıklı haklar ve sorumlulukların gözetilmesi, emanetlere riayet edilmesi, bütün insanların temelde aynı anne ve babadan gelmesi dolayısıyla ırk, renk ve sınıf üstünlüğünün söz konusu olmaması, üstünlüğün takvada aranması, zulmetmemek ve zulme boyun eğmemek, borçların ödenmesi ve kul hakkına dikkat edilmesi gibi hususlar, her zaman ve her yerde geçerli temel ilkelerdir. Öte yandan Hız. Peygamber Veda hutbesinde Müslümanların kardeş olduğunu hatırlatarak birlik ve beraberliğe vurgu yapmış, namaz, oruç, zekât ve hac gibi temel ibadetlerin yerine getirilmesini istemiş, Müslümanların Allah'ın kitabı Kur'an-ı Kerim'e ve Sünnetine sınıksız sarılmalarını tavsiye etmiştir.



*Hız. Peygamber'in vefatı sırasında Arap yarımadasında İslâm'ın durumu hakkında değerlendirmelerde bulunabilmek*

Hız. Peygamber'in vefatında Arap yarımadasının bazı bölgelerinde Yahudi ve Hıristiyanlar yaşamakla birlikte onlar da İslâm devletinin hâkimiyetini tanımıştı. Dolayısıyla bu dönemde İslâm bütün Arabistan'a yayılmış bulunuyordu. Câhiliye dönemine damga vuran putperestlik başta olmak üzere gayrî ahlakî ve insanî âdetlerin egemen olduğu bir ortamda doğan İslâm dini Hız. Peygamber'in ve onun yolundan giden sahabelerin gayretleri neticesinde yirmi üç yıl gibi kısa bir sürede Arap yarımadasının tümüne hâkim olmuştur. Böylece Mescid-i Harâm ve Kâbe putlardan temizlenerek yeniden tevhid inancının merkezi oldu. Hız. Peygamber'in ve sahabelerin temelde Kur'an ışığında oluşturdukları toplum düzeni İslâm tarihinde Mutluluk Çağı anlamında 'Asr-ı Saadet' olarak değerlendirilmiş ve daha sonraki Müslümanlar tarafından örnek gösterilmiştir.

## Kendimizi Sıyalım

1. Müslümanlarla Mekkeli müşrikler arasında yapılan **ilk** büyük savaş aşağıdakilerden hangisidir?

- Uhud
- Bedir
- Hendek
- Huneyn
- Benî Kaynuka

2. Muâhat terimi ile aşağıdakilerden hangisi ifade edilmektedir?

- Hz. Peygamber'in Medine Yahudileri ve burada yaşayan müşrik Araplarla yaptığı antlaşma
- Hz. Peygamber'in Medine'ye gelen Necran Hıristiyanlarıyla antlaşması
- Hz. Peygamber'in Mekke müşrikleriyle imzaladığı antlaşma
- Hz. Peygamber'in bazı muhacirleri ensardan bazılarıyla kardeş ilân etmesi
- Savaş başlamadan önce iki tarafın temsilcileri arasında yapılan teke-tek mücadele

3. Hz. Peygamber Uhud Savaşı'nın ertesi günü hangi gazve için sefere çıkmıştır?

- Bedir
- Benî Nadir
- Hamrâü'l-Esed
- Benî Müstalik (Müreysî)
- Hayber

4. Aşağıdakilerden hangisi Hz. Peygamber'in Medine Yahudilerine savaş açmasının sebeplerinden biri **değildir**?

- Yahudilerin Hz. Peygamber'e cizye ödemekten kaçınması
- Yahudilerin Medine Vesikası'na aykırı davranması
- Yahudilerin Hz. Peygamber'e suikast girişiminde bulunması
- Yahudilerin müslümanlar aleyhine Mekke müşrikleriyle ittifak yapması
- Yahudilerin müslümanlarla ortak diyet ödemekten kaçınması

- I. Hendek Gazvesi  
II. Hudeybiye Antlaşması  
III. Benî Kurayza Gazvesi  
IV. Mekke'nin fethi  
V. İslâm'a davet mektupları

Yukarıdaki olayların kronolojik olarak doğru sıralanması nasıl olmalıdır?

- I, II, V, III, IV
- I, III, II, V, IV
- II, V, IV, III, I
- III, I, IV, II, V
- III, I, V, II, IV

6. Hudeybiye Antlaşması ile ilgili olarak aşağıdaki ifadelerden hangisi doğrudur?

- Antlaşma Hz. Peygamber ile Yahudiler arasında imzalanmıştır.
- Antlaşma maddeleri Müslümanların aleyhine gözükmekle birlikte Müslümanların lehine sonuçlar vermiştir.
- Antlaşma maddelerinden biri Medine'deki Müslümanlardan eski dinine dönüp Mekke'ye gidenlerin iade edilmesini ön görmektedir.
- Antlaşma tarafların diğer Arap kabileleriyle ittifak kurmasını engelleyici mahiyettedir.
- Antlaşma ile Müslümanların Kâbe'ye ziyareti süresiz olarak ertelenmiştir.

7. Mûte savaşında şehid düşen sahabe aşağıdakilerden hangisinde verilmiştir?

- Abdullah b. Revâha
- Mus'ab b. Umeyr
- Abdullah b. Cübeyr
- Halid b. Velîd
- Hubeyb b. Adî

8. Hz. Peygamber İslâm'a davet mektubu ile birlikte Sâsânî hükümdarı II. Hüsrev'e elçi olarak aşağıdakilerden hangisini göndermiştir?

- Amr b. Ümeyye ed-Damrî
- Dihye b. Halife el-Kelbî
- Abdullah b. Huzâfe es-Sehmî
- Hâtüb b. Ebû Beltea
- Hâris b. Umeyr el-Ezdî

**9.** Tebük Gazvesi için aşağıdakilerden hangisi **söylemez?**

- Hz. Peygamber'in, sağlığında en büyük orduyla gerçekleştirdiği seferdir.
- İslâm ordusu Tebük'te Bizans ordusu ile karşılaşmış ve savaş Müslümanların zaferiyle sonuçlanmıştır.
- Bazı Müslümanlar herhangi ciddi bir mazereti olmadığı halde sefere katılmamıştır.
- Kur'an-ı Kerim'de Tevbe sûresindeki birçok ayet Tebük seferiyle ilgilidir.
- Sefer çok sıcak ve kurak geçen bir mevsimde düzenlenmiştir.

**10.** Mekke fethinde Hz. Peygamber'in en çok öne çıkan ahlâkî özelliği hangisi olabilir?

- Kahramanlık ve cesareti
- Cömertliği
- Yardımsaverliği
- Af ve merhameti
- Doğruluk ve dürüstlüğü

## Okuma Parçası

### VEDA HUTBESİ

Hz. Peygamber'in Veda Haccı sırasında ashabına yaptığı konuşmalar Veda Hutbesi adıyla bilinmektedir. Özellikle Arefe günü Arafat'ta sayıları 120.000'i aşan Müslümana hitap etmiştir. Sahâbileriyle vedalaştığı bölümler dolayısıyla "Vedâ Hutbesi" olarak isimlendirilen ve İslâm dininin temel prensiplerini özet bir şekilde sunan hutbe, temel insan hakları bakımından eşsiz bir vesikadır. Bu hutbenin kaynaklardan yapılan bir derlemesi şöyledir:

*"Hamd ve şükür Allah'a mabsustur; O'na hamededer ve O'ndan yardım isteriz. Allah kime bidayet nasip ederse, artık onu kimse saptıramaz, sapıklığa düşürdüğünü de kimse bidayete ulaştıramaz. Şehadet ederim ki, Allah'tan başka ilah yoktur, tektir, eşi ortağı ve dengi benzeri yoktur. Yine şehadet ederim ki, Muhammed O'nun kulu ve resûlüdür.*

*Ey insanlar! Sözlerimi iyi dinleyiniz. Bilmiyorum, belki bu seneden sonra sizinle burada bir daba buluşamayacağım. Ey nas! Bu günleriniz nasıl mukaddes bir gün ise, bu aylarınız nasıl mukaddes bir ay ise, bu şehriniz Mekke nasıl mübarek bir şehir ise, canlarınız, mallarınız, ırzlarınız da öyle mukaddestir, her türlü taarruzdan korunmuştur.*

*Asbâbım! Yarın Rabbinize kavuşacak ve bugünkü her hal ve hareketinizden mubakkak sorguya çekileceksiniz. Sakın benden sonra eski sapıklıklara dönüp de birbirinizin boynunu vurmeyin. Bu vasiyetimi burada bulunanlar bulunmayanlara bildirin. Olabilir ki bildirilen kimse, burada iştenden daha iyi anlayarak itâat eder.*

*Asbâbım! Kimin yanında bir emanet varsa onu sabibine iade etsin. Faizin her türlü sülû kaldırılmıştır, ayağımın altındadır. Ancak borcunuzun aslını vermeniz gerekir. Ne zulmediniz ne de zulme boyun eğiniz. Allah'ın emriyle faizcilik artık yasaktır. Câbiliyeden kalma bu çirkin âdetin her türlü sülû ayağımın altındadır.*

*Câbiliye devrinde güdülen kan davaları da tamamıyla kaldırılmıştır.*

*Ey insanlar! Kadınların haklarına riayet etmenizi ve bu hususta Allah'tan korkmanızı tavsiye ederim. Siz kadınlarınızı Allah emaneti olarak aldınız. Onların namus ve iffetlerini Allah adına söz vererek helâl edindiniz. Sizin kadınlar üzerinde hakkımız olduğu gibi, onların da sizin üzerinizde hakları vardır.*

*Ey mü'minler! Sözümü iyi dinleyiniz ve iyi muhafaza ediniz. Müslüman Müslümanın kardeşidir ve böylece*

*bütün Müslümanlar kardeşirler. Din kardeşinize ait olan bakka tecavüz belâl değildir. Ashâbım! Nefsinize de zulmetmeyiniz. Nefislerinizin de üzerinizde hakkı vardır.*

*Ey mü'minler! Sözüümü iyi dinleyiniz ve iyi muhafaza ediniz. Arabın Arap olmayana, Arap olmayanların da Araplara karşı hiçbir üstünlüğü yoktur. Bütün insanlar Adem'dendir, Adem de topraktandır. Hiç kimsenin başkaları üzerinde soy üstünlüğü yoktur. Allah katında üstünlük Allah'tan hakkıyla korkma, takvâ iledir.*

*Ey inananlar! Size iki emanet bırakıyorum. Onlara sınımsız sarıldıkça asla yolunuzu şaşırmasınız. Bu emanetler, Allah'ın kitabı Kur'an ve O'nun peygamberinin sünnetidir.*

*Ey nâs! Devamlı dönmekte olan zaman, Allah'ın gökleri ve yeri yarattığı günkü durumuna dönmüştür. Bir yıl on iki aydır, bunlardan dördü, Zilkâde, Zilhicce, Muharrem ve Receb mukaddes aylardır.*

*Ashâbım! Bugün şeytan sizin şu topraklarınızda yeneden saltanat ve nüfuz kurma gücünü ebedi olarak kaybetmiştir. Fakat size yasakladığım bu şeyler dışında, küçük gördüğünüz şeylerde şeytana uyarsanız, bu da onu sevindirir, ona cesaret verir. Dininizi muhafaza etmek için bunlardan da uzak durunuz.*

*Ashâbım! Allah'tan korkun, beş vakit namazınızı kılın, Ramazan orucunuzu tutun, malınızın zekâtını verin, âmirlerinize itâat edin. Böylece Rabbinizin cennetine girersiniz.*

Peygamberimiz, hutbesinin sonunda ashâbına şöyle dedi: *"Tebliğ ettim mi?"*

Bu muhteşem kalabalık hep bir ağızdan:

*"Evet! Ey Allah'ın Resûlü tebliğ ettin."* karşılığını verdiler.

Bunun üzerine Hz. Peygamber üç defa:

*"Şabit ol ya Rab!"* dedikten sonra, *"Burada hazır olanlar, benim söylediklerimi burada bulunmayanlara tebliğ etsinler."* buyurdu.

Bu veciz konuşma, dinleyenlerin tamamının işitebilmesi için gür sesli sahabeler tarafından tekrarlanmıştı.

## Kendimizi Sınavalım Yanıt Anahtarı

1. b Yanıtınız doğru değilse "Bedir Gazvesi" başlığını yeniden okuyunuz.
2. d Yanıtınız doğru değilse "Hz. Peygamber'in Medine'deki İlk Faaliyetleri" konusunu yeniden okuyunuz.
3. c Yanıtınız doğru değilse "Uhud Gazvesi" konusunu yeniden okuyunuz.
4. a Yanıtınız doğru değilse "Yahudilerle İlişkiler" konusunu yeniden okuyunuz.
5. b Yanıtınız doğru değilse ilgili başlıkları yeniden okuyunuz.
6. b Yanıtınız doğru değilse "Hudeybiye Antlaşması" başlığını yeniden okuyunuz.
7. a Yanıtınız doğru değilse "Mûte Savaşı" konusunu yeniden okuyunuz.
8. c Yanıtınız doğru değilse "İslâm'a Davet Mektupları" konusunu yeniden okuyunuz.
9. b Yanıtınız doğru değilse "Tebük Gazvesi" başlığını yeniden okuyunuz.
10. d Yanıtınız doğru değilse "Mekke'nin Fethi" konusunu yeniden okuyunuz.

## Sıra Sizde Yanıt Anahtarı

### Sıra Sizde 1

Uhud Gazvesi'yle ilgili ayetler şunlardır: Âl-i İmran 3/120, 122,139-142, 156, 165.

### Sıra Sizde 2

Hız. Peygamber ve beraberindeki Müslümanlar Hudeybiye Antlaşmasından bir yıl sonra (Mart 629) Mekke'ye gelip umrelerini yapmış, bu sebeple bu umreye Umretü'l-kazâ adı verilmiştir. Hız. Peygamber ve beraberindekiler antlaşma şartlarına uygun olarak Mekke'de üç gün kalmışlardır.

### Sıra Sizde 3

Fetih kelimesinin 'açmak' şeklindeki anlamından hareketle Mekke'nin fethine fetihlerin fethi anlamında 'fet-hu'l-fütüh' denilmiştir. Çünkü buradaki fetih sadece düşman elindeki bir şehrin alınmasından ibaret olmayıp Mescid-i Harâm'ın kontrolü ve Kâbe'nin fethi anlamına da gelmekte, kalplerin Allah'ın dinine, İslâm kapısının bütün insanlığa açılışını ifade etmektedir. Bu sebeple Mekke'nin fethedilmesi İslâm fetihlerinin başlangıcı kabul edilmiştir.

### Sıra Sizde 4

İfk, "iftira, en kötü ve en çirkin yalan" demektir. Hız. Peygamber Benî Mustalik gazvesi için Medine'den ayrılırken yanına hanımı Hız. Âişe'yi de almıştı. Gazve dönüştü konakladıkları bir yerde sabaha karşı hareket emri verildiğinde Âişe ihtiyacı için ordugâhtan uzaklaştı, dönüşte gerdanlığını düşürdüğünü farkederek aramaya koyuldu, konak yerine gelince kafilenin hareket ettiğini görüp beklemeye başladı. Ordunun artçılarından Safvân b. Muattal Hız. Âişe'yi devesine bindirip kuşluk vakti mola verdikleri bir sırada kafileye yetiştirdi. Başlangıçta kimsenin dikkatini çekmeyen bu sıradan olay, münafıkların reisi Abdullah b. Übey ve adamlarının dedikodusu yüzünden huzursuzluklara yol açan önemli bir mesele hâlini aldı. Aleyhindeki konuşmaları sonradan öğrenen Âişe ile birlikte ailesi ve Hız. Peygamber çok üzüntülü ve sıkıntılı günler geçirdi. Nûr sûresinin 11. ayetinden itibaren başlayıp devam eden ilâhî beyan dedikoduların çirkin bir iftiradan (ifk) ibaret olduğunu haber vermiş ve Müslümanların bu tür konularda basiretli davranmalarının gerektiğini vurgulamıştır.

## Yararlanılan Kaynaklar

- Algül, H. (1986). *İslâm Taribi*, I, İstanbul.
- Apak, A. (2006). *Anahatlarıyla İslâm Tarihi I: Hız. Muhammed (s. a. v.) Dönemi*, İstanbul.
- Fayda, M. (2005). "Muhammed", *Türkiye Diyanet Vakfı İslâm Ansiklopedisi*, XXX, 408-423.
- Hamidullah, M. (1990). *İslâm Peygamberi*, Çev. Salih Tuğ, I-II, İstanbul.
- İbn Hişâm, (1955). *es-Sîretü'n-Nebeviyye* (nşr. Mustafa es-Sekâ v. Dğr.), I-II, Kahire.
- İbn Sa'd, (1968). *et-Tabakâtü'l-kübrâ* (nşr. İhsan Abbas), I-II, Beyrut.
- Köksal, M. A. (1987). *İslâm Tarihi -Medine Devri-*, I-XI, İstanbul.
- Mahmudov, E. (2010). *Sebepleri ve Sonuçları Açısından Hız. Peygamber'in Savaşları*, İstanbul.
- Sarıçam, İ. (2007). *Hız. Muhammed ve Evrensel Mesajı*, Ankara.
- Türkiye Diyanet Vakfı İslâm Ansiklopedisi** "Bedir Gazvesi", "Hamrâu'l-Esed Gazvesi", "Hendek Gazvesi", "Hudeybiye Antlaşması", "Huneyn Gazvesi", "Kaynukâ", "Kurayza", "Mekke", "Medine", "Muhammed", "Mûte Savaşı", "Nadîr", "Tâif" maddeleri.
- Yiğit, İ. -Raşit Küçük, (2007). *Hız. Muhammed*, İstanbul.



# 4

## Amaçlarımız

Bu üniteyi tamamladıktan sonra;

- Hicretten sonra Yesrib'deki medeni gelişmeleri tanımlayabilecek,
- Muhacir ve ensar kardeşliğin sosyal hayattaki yansımalarını fark edebilecek,
- Mescid-i Nebevî'nin Medeniyet Tarihi bakımından önemini kavrayabilecek,
- Hz. Peygamber'in maddi ve manevi özelliklerini açıklayabilecek,

## Anahtar Kavramlar

- Medine ve Şehirleşme
- Medine Vesikası ve Muâhât
- Mescid-i Nebevî, Bakî, Medine Çarşısı
- Şemâil ve Hilye

## İçindekiler

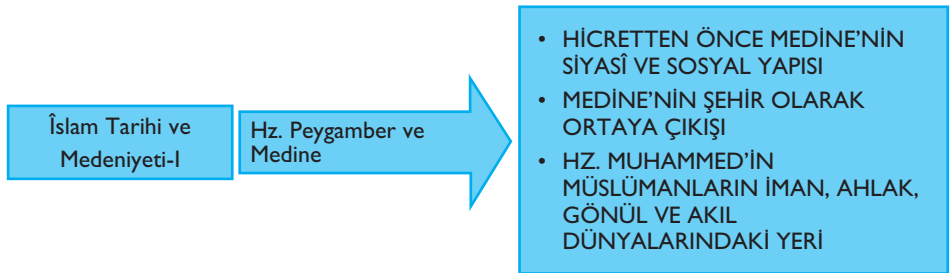



# Hız. Peygamber ve Medine

## HİCRETEN ÖNCE MEDİNE'NİN SİYASİ VE SOSYAL YAPISI

Medine'ye ilk yerleşmenin ne zaman başladığı hakkında kesin bilgi yoktur. Tarih sahnesine çıkışından itibaren **Amâlika**, Yahudiler ile Yemenli Evs ve Hazrec kabileleri yerleşti. Ancak bunlardan hangisinin şehre daha önce geldiği bilinmemektedir. Genellikle kabul edilen Yesrib'e ilk olarak Amâlika'nın yerleştiğidir. Yahudilerin Medine'ye gelişini Hz. Musa dönemine kadar götürülenlerin yanında Suriye'nin Yunanlılar veya Filistin'in Romalılar tarafından işgaliyle irtibatlı görenler de vardır. Bir başka görüş de Bâbil Kralı Buhtunnasr'ın Kudüs'ü işgal edip Süleyman Mabedi'ni yıkmasından sonra (m.ö. 586) buradan çıkarılan Yahudilerin Yesrib'e gelip yerleştikleridir. İsrâiloğulları'nın yerleşmelerinde Tevrat'ta geleceği bildirilen peygamberin Yesrib'e hicret edeceğinin yer almasının etkili olduğu da ileri sürülmektedir. Yesrib'e yerleşen Yahudiler, burada kaleye benzeyen ütüm adı verilen yapılar inşa ettiler. Tarımın yanında çeşitli sanatlarla uğraşıp kısa sürede güçlendiler. Diğer unsurlara göre daha çabuk çoğalarak Amâlika ve Cürhümlüleri Yesrib'den çıkarıp şehre hâkim oldular. Yesrib'in yerleşim birimi olarak gelişmesinde Yahudi kabileleri Kurayza, Kaynukâ ve Nadîr'in önemli katkıları olmuştur.

Kahtânî Araplarından Evs ve Hazrec kabileleri Arim selinden sonra muhtemelen V. yüzyılda Yesrib ve çevresine yerleşerek Yahudilere tabi olarak yaşamaya başladılar. Evsliler Kurayzaoğulları ve Nadîroğulları, Hazrecliler de Kaynukâoğulları ile ittifak kurdular. Merkezî bir otoritenin olmadığı Yesrib'in yönetiminde, sosyal, kültürel ve ahlakî alanlarda kabile gelenekleri egemendi. Bazen birbirleriyle savaşan Arap ve Yahudi kabileleri birbirinden bağımsız bir şekilde kendi mahallelerinde yaşıyorlardı. Hazrec reislerinden Mâlik b. Aclân, Gassânîler ve müttefik Arap kabilelerinden aldığı destekle Yahudilere üstünlük sağladı ve şehirde hâkimiyet Evs ve Hazrec'in eline geçti (492). Bir süre sonra Yahudilerin kışkırtmasıyla bu iki kabile birbirine düşerek **Buâs** adıyla aralarında mücadele ettiler. Evs ve Hazrec'in Abdullah b. Übey'i ortak başkan seçme teşebbüsleri Hz. Peygamber'in hicretiyle gerçekleşmedi.

En eski Arap kabilesi olduğu kabul edilen yarı efsanevi göçebe Sâmi topluluğudur. Tevrat'a göre dünyanın en eski milleti olup anayurdu Akabe körfezi ile Lut gölü arasında yer alan Edom ülkesidir. İslâm tarihçilerinin büyük çoğunluğuna göre Kudüs'ün kurucuları ve Hicaz'ın ilk sakinleridir. Amâlika'ya dair ilk kayıtlar milâttan önce II. bin yılın ilk çeyreğine tarihlenen Hz. İbrahim devrine denk gelir.

Evs ve Hazrec kabileleri arasında Medine'nin güneydoğusundaki bir vahada 120 yıl devam eden savaşların adıdır. Bunlardan sonuncusu ve en kanlısı hicretten yaklaşık beş yıl önce meydana geldi ve Evslilerin galibiyetiyle sonuçlandı. İki kabile arasında bu savaşların sebep olduğu düşmanlık hicretle ortadan kalktı ve şehirde İslâmiyet'in gelişip yayılmasına uygun bir zemin ortaya çıktı.

Hicret sırasında Yesrib'deki unsurlar hakkında bilgi veriniz.



SIRA SİZDE

## Yesrib'den Medine'ye

Medine'nin bilinen en eski adı şehre ilk yerleşen kişi kabul edilen Yesrib b. Vâ'il'den gelir. Bu isim önceleri kuzeyde ilk yerleşmenin gerçekleştiği tahmin edilen Curf ile Kanât vadileri arasında kalan alan için kullanılırken daha sonra şehrin tamamını kapsadı. Yesrib, Kur'an-ı Kerim'de Medine'nin adı olarak bir yerde geçer. Medine ise on yerde geçmekte, bunların dördünde bizzat şehrin kendisi kastedilirken diğerlerinde şehir anlamında cins isim olarak yer alır. İskenderiyeli Batlamyus ve Bizanslı Stephanus gibi yabancı kaynaklarda ise Lathrippa şeklinde yer alır. Kötü, zararlı ve fesat gibi olumsuz anlamlar taşıyan Yesrib'e hicretten sonra Hz. Peygamber hoş ve güzel anlamına gelen Tâbe, Taybe gibi adlar verdi. Bunun yanında Dârülhicre, Dârülîmân, Dârüssünne, Medînetürresûl, Medînetünnebî gibi şehrin kutsallığı, hicret yurdu, başşehir olması ve hicretten sonra gerçekleşen medenileşmeye vurgu yapan sayısı doksan yediye kadar çıkan adlar da kullanıldı. Medenileşmeye paralel olarak hicretten önce adeta bir köy olan Yesrib yerine şehir anlamına gelen el-Medîne en meşhur adı oldu. Türkler arasında nurlu şehir anlamında el-Medînetü'l-münevvere kullanımı yaygındır.

**Haremeyn** şehirlerinden biri olan Medine, hicret yurdu olması ve halkının herhangi bir zorlama olmaksızın İslâm benimsemesinden dolayı 'Kur'an'la fethedilmiş' kabul edilir. Hicretten sonra İslâm Peygamberi, "Hz. İbrahim Mekke'yi harem yaptığı gibi ben de Medine'yi harem yaptım" sözleriyle şehri harem ilan etti. Sınırları işaretlerle belirlenen Medine haremî, güneydeki Âîr ve kuzeydeki Küçük Sevr dağları ile doğuda Vâkım, batıda Vebere harreleri arasında kalan yaklaşık 22 km. yarıçapındaki bir daireden ibarettir. Mekke gibi kendine has bir ibadet veya kurbanı olmayan Medine'nin harem ilanı şehrin tabii güzelliğinin korunmasıyla da ilgilidir. Medine vesikasıyla kayıt altına alınan şehrin haremliği Hendek ve Hayber seferlerinden sonra bütün Arap kabileleri tarafından benimsendi.

## Medine Vesikası ve İç Düzenlemeler

Hicretin ardından göçün ortaya çıkardığı ilk problemler çözümlenerek bazı iç düzenlemeler yapıldı. İlk olarak şehri dışarıdan gelecek tehditlere karşı güvence altına almak ve gayri Müslim unsurların Medine dışında yaşayanlarla iş birliğini engellemek için harekete geçildi. Hz. Peygamber'in nihai söz sahibi kabul edildiği, şehirdeki bütün unsurlarının katılımıyla Medine vesikası kaleme alındı. Böylece Hz. Peygamber'in hicretle birlikte başlayan dinî rehberliği yanında siyasi önderliği de tartışmasız hâle geldi. İslâm'ın yayılması için uygun bir zemin oluşturan belgedeki şartlar aynı zamanda iç huzuru sağlayacak her türlü düzenlemeyi kabule elverişli bir ortam da oluşturdu. Böylece bir taraftan Medine'nin iç huzuru sağlanırken, diğer taraftan da dış düşmana karşı birlikteliği sağlayacak siyasi bir yapılanma hedefleniyordu. İlk dönem kaynaklarının tamamında 'Sahîfe', 'Kitâb' ve 'Müvâdea' adlarıyla yer alan, 47 veya 52 madde olarak düzenlenen Medine vesikasında Evs ve Hazrec kabilelerinin kolları ve onların Yahudi müttefikleri hakkında ayrıntılı bilgi vardır. Medine belgesi daha önce siyasi bir birlikteliğin oluşmadığı şehirdeki unsurların birbirleriyle ve yabancılarla olan ilişkilerini, adli ve idari yapılarını, bireylerin sahip oldukları din ve vicdan hürriyetini belirli esaslara bağladı. Bundan dolayı bazı araştırmacılar belgeyi şekil açısından günümüzdekilerden hayli farklı olsa da maddi açıdan anayasa olarak nitelendirir.

Taraflar Medine'ye saldıranlara birlikte karşı koymakla yükümlüydüler. Vesika'nın ilk maddesinde açıkça Yahudilerin Mekke müşriklerine veya onların işbirlikçilerine bir yardım yahut himaye hakkı vermeleri yasaklanıyordu. Bir düşman saldı-

Mekke ve Medine şehirlerine iki harem anlamında Haremeyn denilir. Bu terim Osmanlı yazılı belgelerinde daha çok Haremeyn-i şerifeyn şeklinde geçer. Mescid-i Haram ve Mescid-i Nebevi'den sonra en kutsal mekân kabul edilen ve Müslümanların ilk kibleli olan Mescid-i Aksâ'nın bulunduğu Kudüs, bazı peygamberlerin ve ailelerinin mezarlarını barındıran Halil şehri de bilhassa Haçlı seferlerinden itibaren Haremeyn-i şerifeyn adıyla anılmıştır. Ortaçağda Haremeyn'de adına hutbe okunan halife veya sultan buranın resmen hâkimi sayılırdı.

rısı hâlinde şehrin savunulması için Müslümanlarla Yahudiler ittifak yapacak, yapılacak masraflar taraflarca karşılanacaktı. Fakat Medine dışında yapılacak bir savaşta hiçbir topluluk diğerine yardımda bulunma sorumluluğu taşımıyordu. Hz. Peygamber ve Müslümanlar Medine vesikasının içeriğine aykırı davranmadılar. Yahudiler, belgedeki şartları her ihlâl edişlerinde uyarıldılar. Vefasızlıkları, hileleri, Hz. Peygamber'e suikast tertiplmeleri, Evs ve Hazrec'in aralarını bozmaya çalışmaları, Kureyşlileri tahrik etmeleri gibi davranışlarıyla önce Kaynukâoğulları, sonra da Nadîroğulları Medine'yi terk etmeye mecbur oldular.

Hicretten sonra Medine'de Müslümanlar muhacir ve ensar olmak üzere iki gruptan oluşuyordu. Medine'de toplumun iç dinamiklerini harekete getiren icraatlarından birisi de, bu iki grup arasında kardeşlik bağı kurulmasıdır. Mekke döneminde sahabelerin kendi aralarında, hicretten sonra da ensardan bazı kimselerle kardeş ilan edilmesine "biriyle kardeş olmak, birini kardeş edinmek" anlamında 'muâhât' denilir. Hz. Peygamber hicretten yaklaşık beş ay sonra muhacirlerle ensardan kırk beşer kişiyi Enes b. Mâlik'in evine çağırdı; İslâm dininde **hîlf** yoktur, din kardeşliği vardır diyerek aralarında kardeşlik akdetti. Mekke ve Medine'de gerçekleştirilen bu uygulamayla Câhiliye döneminde kabile asabiyetine dayanan antlaşma ve ittifakların yerini İslâm kardeşliği aldı. Böylece bir Müslüman putperest akrabasıyla ilişkisini kesip, aralarında kan bağı bulunmayan, başka kabile veya ülkeyle ilişkili ya da köle olan bir sahabeyle maddi ve manevi dayanışma içine giriyordu.

Muâhât, İslâm toplumunda bütünleşmeyi sağladığı gibi o günkü sosyo-kültürel ve ekonomik problemlerin çözümüne büyük katkı sağladı. Bütün varlıklarını Mekke'de bırakarak yurtlarından ayrı düşen muhacirlerin yalnızlık ve mahzunluğunu gidererek yeni vatanlarına intibaklarını ve Medinelilere ısınmalarını kolaylaştırdı. Her iki zümre ortak bir paydada buluşarak zihniyet beraberliği içinde müşrik, münafik ve Yahudi fitnelere karşı birlik oldular. Geçici mal ortaklığını da içine alan bu uygulama muhacirler ile ensarı birbirine daha da yakınlaştırdı ve kardeşler bir süre birbirlerine mirasçı da oldular. Bedir Gazvesi'nin ardından bu uygulamaya son verilerek miras sadece nesep yönünden yakınlığı olanlara mahsus kılındı. Ensarın kardeşleştirme çerçevesinde muhacirlere karşı yardımları, destek ve feragatleri Müslümanların Medine'nin iktisadî hayatında söz sahibi olmasına da yol açtı. Hz. Ömer ile İtbân b. Mâlik örneğinde görüldüğü gibi, kardeşler iş yoğunluklarına göre Hz. Peygamber'i nöbetleşe takip ederek sohbetlerinden daha çok istifade etmeye çalışıyorlardı.

Sözlükte akit, yemin ve antlaşma gibi anlamlara gelen hîlf (çoğulu ahlâf), terim olarak İslâm öncesi Araplarda kabilelerin veya şahısların yardımlaşma, dayanışma ve himaye amacıyla yaptıkları antlaşma ve ittifaklar demektir.

**Hicretten sonra ilk problemler ve çözümleri hakkında bilgi veriniz.**



SIRA SİZDE

### Medine'nin İdari Yapısı ve Nüfusu

Hicretten önce Medine'de idari yapıyla ilgili her hangi bir düzenleme yoktu. Her grup kendi içinde bağımsız ve kendi kurallarına göre yaşıyordu. Şehrin ekonomik hayatını ellerinde bulunduran Yahudiler zaman zaman idari alana giren bazı hususlarda Arapları kendilerine tâbi kılıyorlardı. Hz. Peygamber'in Yesrib ile ilgili ilk düzenlemesi hicrete kadar buradaki Müslümanların hayatlarını belli bir nizam içerisinde sürdürebilmeleri için Evs ve Hazrec kabilesinden on iki nakib seçmesidir. Hicretten sonra bu iki kabile arasında sürüp giden düşmanlık ortamını geleneksel kabile kurallarının yerine Hz. Peygamber'in otoritesiyle bertaraf edildi. Daha sonra birtakım idarî düzenlemeler yapıldı. Oluşan yeni siyasi-hukuki yapı içinde sosyal, askerî ve ekonomik teşkilatlanma gerçekleştirildi. Medine devletin başşehri oldu.

Medine'nin hicret öncesi nüfusu hakkında fazla bilgi yoktur. Hicretten sonra ilk nüfus sayımı olarak nitelendirilebilecek, muhacirler ile ensar arasında gerçekleştirilen kardeşleştirmeden 1500 Müslümanın varlığı anlaşılmakta ve gayri Müslim unsurlar buna ilâve edildiğinde, nüfus 10.000'i aşmaktadır. Hicretin ardından sürekli büyüyen ve Müslümanlar için Mekke'nin fethine kadar bir zorunluluk olan göçten dolayı şehrin nüfusu sürekli arttı. Hz. Peygamber vefat ettiğinde Medine'de 30.000 sahabenin yaşadığı, Yahudilerin buradan ayrılmasına rağmen şehir ve çevresiyle birlikte bunun 60.000'e ulaştığı tahmin edilmektedir.

### Hicretten Sonra Diğer Bazı Önemli Gelişmeler

Günümüzdeki şekliyle beş vakit namaz hicretten önce Mi'râc gecesinde (27 Receb 621) farz kılınmıştır. Klasik kaynaklardaki bilgilerden namazların önce ikişer rekât olarak farz kılındığı, hicretten kısa bir süre sonra öğle, ikindi ve yatsı namazlarının farzlarının dörder rekâta çıkarıldığı anlaşılmalıdır. Hz. Peygamber hicreti esnasında bir süre konakladığı Kubâ'dan 24 Eylül 622 Cuma günü Medine'ye hareket etti. Yolunun üstündeki Rânûnâ vadisinde Salimoğulları'na misafir oldu. Burada öğle vakti girince ilk Cuma Namazı'nı kıldırması ve ilk hutbesini okumasıyla Cuma Namazı farz kılındı. Benî Salim yurdunda kılınan ilk namazın hatırasını yaşatmak için Ömer b. Abdülaziz Medine valiliği esnasında (706-712) namazgâhın yanına Mescid-i Cum'a, Mescid-i Benî Salim, Mescid-i Âtike, Mescid-i Vâdî gibi adlarla anılan ve günümüze kadar gelen bir mescit yaptırdı.

#### DİKKAT



**Hz. Peygamber Mekke'de Kâbe'yi önüne alarak Kudüs'e doğru namaz kılıyordu. Hicretten sonra namazlar başlangıçta Kudüs'e doğru kılınırken hicretten on altı veya on yedi ay sonra inen ayetler doğrultusunda kible Mescid-i Aksâ'dan Mescid-i Harâm'a çevrildi.**

Hz. Peygamber'in Medine'ye gidişine kadar namaz vakitlerini bildirmek için bir yol düşünülmemişti. Hicretten sonra Medine'de Müslümanlar bazen bir araya toplanarak namaz vaktinin girmesini topluca bekliyorlar, bazen de namaz vakti geldiğinde Bilâl-i Habeşî sokaklarda haydi namaza anlamında 'es-salâh es-salâh' diyerek insanları mescide davet ediyordu. Her iki uygulama yeterli olmadı ve namaz vakitlerinin girdiğini belirten bir işarete olan ihtiyaç özellikle Mescid-i Nebevî'nin inşasından sonra daha da arttı. Bu ihtiyacı gidermek için yapılan görüşmelerde **nâküs** çalınması, boru öttürülmesi, ateş yakılması, bayrak dikilmesi gibi çeşitli teklifler yapıldı. Ancak bu teklifler nâküs Hıristiyanların, boru Yahudilerin, ateş de Mecusîlerin âdeti olduğu için Hz. Peygamber tarafından kabul görmedi. Bu sırada sahabeden Abdullah b. Zeyd b. Sa'lebe'ye rüyada ezan öğretilmiş, o da ertesi gün Hz. Peygamber'e gelerek durumu haber vermişti. Bunun üzerine Resûl-i Ekrem sesi güzel olan Bilâl'e ezan cümlelerini öğreterek ezanda ikişer, ikamette ise birer defa okumasını emretti. Onun, Medine'deki en yüksek yer olan Neccâroğulları'ndan bir hanımın evinin damına çıkarak ilk sabah ezanını okuması ve ilk ikameti yapmasıyla uygulama başladı. Daha sonra Mescid-i Nebevî'nin arka tarafına ezan okumak için özel bir yer yapıldı.

Hicretin ikinci yılı Şaban ayında (Şubat 624) ramazan orucu farz kılındı. Aynı yılın Ramazan Bayramı'ndan bir iki gün önce (Mart 624) Hz. Peygamber fitir sadakasıyla ilgili hükümleri açıkladı. 1 Şevval 2'de (27 Mart 624) ilk ramazan bayramı ve 10 Zilhicce 2'de (3 Haziran 624) ilk Kurban Bayramı kutlanmaya başlandı ve ilk bayram namazları kılındı. Hicretin ikinci yılında (624) zekât farz oldu.

Hıristiyanlarca günümüzdeki çan yerine kullanılan, üzerine bir çomakla vurularak ses çıkarılan tahta parçasıdır.

## MEDİNE'NİN ŞEHİR OLARAK ORTAYA ÇIKIŞI

Medine hicret esnasında tam anlamıyla şehirleşmemiş, tarıma dayalı bir ekonomik yapıya sahipti. Bundan dolayı hicretten sonra kentleşme teşvik edilerek şehrin İslâmlaşması ile medenileşmesi arasında paralellik kurulmaya çalışılıyordu. Bu bağlamda idare ve savunma, ekonomi ve pazar, dinî hayat gibi medenî hayatın en önemli üç fonksiyonu sırasıyla düzenlendi. Şehir planı Mescid-i Nebevî merkez olmak üzere planlandı ve bazı yapılar korundu. Gerçekleştirilen yeni yerleşme düzeninde mahallelerin sayısı artarken bazı kenar semtleri kentin bir parçası haline getirildi. Su şebekesi, kamu ve çevre sağlığı ile şehir içi ulaşımın sağlanması yolunda sürekli tedbirler alınarak şehrin fiziki yapısına sosyal ve kültürel çok amaçlı binalar ilave edildi. Medine'de Mescid-i Nebevî'nin dışında bir kısmının planlanması ve kible tespiti bizzat Hz. Peygamber tarafından yapılan mescitler inşa edildi. Resûl-i Ekrem, ashabından vefat edenlerin defni için Baki mevkiini mezarlık olarak şehir planına kattı ve burası Türkler arasında Cennetü'l-bakî adıyla meşhur oldu.

Mescid-i Nebevî'nin inşasından sonra şehir planının tamamlayıcı unsurlarından biri olan çarşının yeri bizzat Hz. Peygamber tarafından belirlenerek faaliyete geçirildi. Medeni hayatın bir unsuru hâline getirilen çarşının işleyiş ve düzenine dair bazı düzenlemeler yapıldı. Kamu malı sayılan çarşıda yer edinmeye, kiralama veya bazı eşyaların sabitlenmesine izin verilmeyerek açık bir alan olarak kalmasına özen gösterildi. İslâm'ın ekonomik ve ticari hayata getirdiği değerlerin uygulamaya konulmasıyla Yahudilerin şehirdeki iktisadi hâkimiyetleri tedricen azaldı. Kardeşleştirme Müslümanların Medine'nin ekonomik hayatında söz sahibi olmalarını olumlu etkiledi. Tarım ve hayvancılık alanında bilgi sahibi olan ensarla ticaret konusunda mahir olan muhacirlerin tecrübelerinin birleştirilmesi çarşının işleyişinde güçlü bir geleneği ortaya çıkardı.

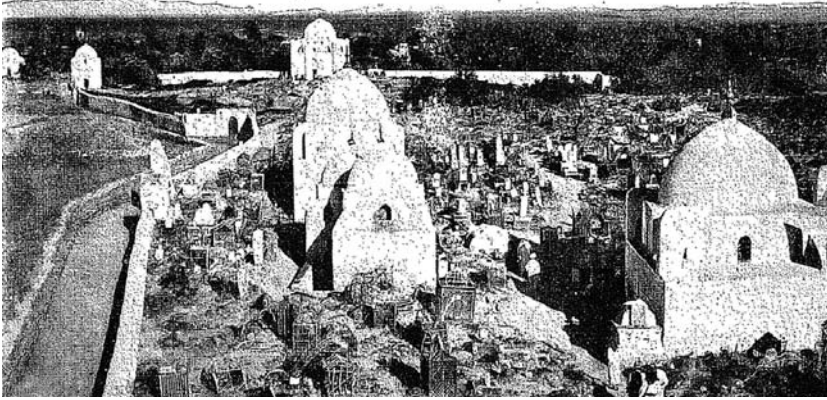

**Resim 4.1**

*Baki kabristanından bir görünüş*

**Kaynak:** Küçükbaşcı, M. S. (2003), s. 347.

**Medine'nin şehirleşmesine yönelik tedbirleri araştırınız.**



SIRA SİZDE

3

### Medine ve Mescid-i Nebevî

İslâm medeniyet tarihi bakımından en önemli müesseselerin başında Medine'deki Hz. Peygamber'in mescidi gelir. Mescid-i Nebevî'nin inşası hicretten sonra Medine'de gerçekleştirilen en önemli faaliyetlerden olup şehirleşmenin dönüm noktası olmuştur. Bizzat Hz. Peygamber tarafından yaptırılan diğeri Kubâ olmak üzere iki

Mekke'deki Mescid-i Haram gibi Mescid-i Nebevî ve Kudüs'teki Mescid-i Akşa için de Harem-i şerif tabiri kullanılır.

Hazrec kabilesinin Neccâroğulları kolundan olup hicretten iki yıl kadar önce eşi Ümmü Eyyüb ile birlikte İslâm'a girdi. İkinci Akabe Biatı'nda bulundu. Hicretten sonra evinde misafir ettiği Hz. Peygamber'in yanından hiç ayrılmadı. Sağlıklı olan herkesin Allah yolunda gazaya katılması gerektiğine inanan Ebû Eyyüb el-Ensârî, ihtiyarlık döneminde bile her yıl bir savaşta bulunmaya gayret etti. Katıldığı seferlerin sonuncusu Müslümanların ilk İstanbul kuşatması oldu. Kuşatma devam ederken hastalanarak 669 yılında vefat etti. Vasiyeti üzerine bir askerî birlik surlara yakın bir yere defnetti. Latinler 1204'te Konstantinopolis'i istilâ ettiklerinde Ortodokslara ait kilise ve kutsal yerleri yakıp yıkarken Ebû Eyyüb'ün kabri de tahrip oldu; zamanla da ortadan kalktı. İstanbul'un fethinden sonra kabri ortaya çıkarılarak türbe haline getirildi. Bundan kısa süre sonra da Eyüp Sultan Külliyesi inşa edilerek bu yörenin manevi yapısının temelleri atıldı.

mescitten biri olan Mescid-i Nebî Medine'deki bütün faaliyetlerinin merkezinde yer alarak fonksiyonları bakımından sonraki dönemde kurulan camilere örnek teşkil etti ve inşasıyla birlikte Mekke'deki Mescid-i Harâm gibi şehir hayatının merkezi oldu. Hulefâ-yi Râşidîn döneminden itibaren genişletilmesi ve çevresinin düzenlenmesiyle ilgili yapılan faaliyetler sadece **Harem-i şerif** ile sınırlı kalmadı; şehrin fizikî yapısında önemli değişikliklere sebep oldu. Mescid-i Nebevî'nin adı Kur'an-ı Kerim'de doğrudan geçmemekle birlikte "ilk günden takva üzerine kurulan mescit" (et-Tevbe 9/108) şeklinde dolaylı olarak yer alır. Mescid-i Nebevî fazilet bakımından Mescid-i Harâm'dan sonra gelir. Bazı bilginlere göre Hz. Peygamber'in kabri burada olduğundan Mescid-i Nebevî daha faziletlidir.

Akabe'de Hz. Peygamber'e ilk biat eden Es'ad b. Zürâre, hicretten önce Medine'de bir hurma kurutma yerinin etrafını duvarla çevirerek mescit haline getirmişti. Hz. Peygamber 24 Eylül 622 Cuma günü Medine'ye girdiğinde kendisini davet edenleri kırmamak için devesinin serbest bırakılmasını ve onun çöktüğü yere en yakın evde konaklayacağını söyledi. Kasvâ'nın Mâlik b. Neccâroğulları'nın evlerinin önünde hurma kurutulan bir düzlükte çökmesi üzerine Resûl-i Ekrem buraya en yakın evin sahibi **Ebû Eyyüb el-Ensârî**'ye misafir oldu. Hz. Peygamber Sehl ve Süheyl adlarında iki yetim çocuğa ait olan Kasvâ'nın çöktüğü arsayı mescit yapmak üzere sahiplerinden Hz. Ebû Bekir tarafından ödenen 10 dinar karşılığında satın aldı. Mescit alanı olarak seçilen arsanın zemin düzenlenmesi yapıldıktan sonra temeli törenle atıldı (Eylül 622). Temeline ilk harcı Hz. Peygamber'in koyduğu Mescid-i Nebevî yaklaşık 1022 m<sup>2</sup>'lik bir alanı kapsıyordu. Taş, kerpiç, hurma kütük ve dallarının malzeme olarak kullanıldığı inşaatta Hz. Peygamber as-hapla birlikte çalışmış, bu faaliyet ensar ve muhacirin kaynaşması için iyi bir fırsat olmuştu. Nisan 623'te tamamlanan ilk bina, taş temel üzerine tek sıra kerpiçten, bir adam boyu kadar yükseklikteki çevre duvarı ile kuşatılarak üstü açık biçimde sade bir yapı olarak tasarlanmıştı. Kiblesi bizzat Hz. Peygamber tarafından Kudüs'e yönelik olarak yapılan ve üç kapısı bulunan mescidin doğu duvarının güney kısmına Resûl-i Ekrem'in eşleri Hz. Âişe ve Sevde için iki adet oda yapıldı. Daha sonra sayıları dokuzaya çıkan bu odaların bir kapısı mescide açılıyordu. Kible hicretten on altı veya on yedi ay sonra Kudüs'ten Mekke'deki Kâbe'ye çevrilince güneyde bulunan yeni kible tarafına gelen kapı kapatılarak kuzey duvarında yeni bir kapı açıldı. Basit ve sade, ancak son derece fonksiyonel olan Mescid-i Nebevî Müslümanların sayısının artmasıyla ihtiyaca cevap veremeyince Hayber Seferi dönüşü (Haziran 628) yeni ilâvelerle genişletildi. Çevresinde bazı yerlerin kamulaştırılmasıyla kible tarafı hariç üç tarafına ilave yapılan Mescid-i Nebevî, yaklaşık 2433 m<sup>2</sup> ebadında kare planlı bir hâle geldi. Başlangıçta üstü örtülme-yen Mescid-i Nebevî'nin kible tarafında Hz. Peygamber'in namaz kıldırıldığı yere yağmur ve güneşten korunmak için hurma kütüğünden altı direk üzerinde bir sundurma yapıldı. Kible Kâbe'ye çevrilince bu sundurma kısmen korunarak Suffe ehlinin barındığı bir yer oldu. Daha sonra güney duvarına paralel dokuz adet hurma kütüğünün üç sıra halinde dizilip ahşap sütunlar üzerine oturtulduğu bir çatı yapıldı. Araları 4,44 m. olan sütunlar, hurma ağacından kirişlerle birbirine bağlanıp hurma dalı ve yaprakları, izhir ve semer otlarıyla örtülerek toprakla kapatıldı. Çok sade biçimde yapılan tavan gölgelenmeyi sağlamakla birlikte yağmurdan koruyamıyordu.

## Hız. Peygamber'den Sonra Mescid-i Nebevî

Hız. Peygamber'in vefatından sonra İslâm'ın geniş bir alana yayılması başkent Medine'nin nüfusunun artmasını beraberinde getirdi. Her yıl İslâm dünyasının dört bir yanından Kâbe'yi ziyaret için gelenler dönüşlerinde Medine'ye uğrayarak Hız. Peygamber'in kabrini ziyaret ediyorlardı; Mescid-i Nebevî'de namaz kılmayı hac ziyaretlerinin tamamlayıcı bir unsuru olarak görüyorlardı. Bütün bunlar mescidin genişletilmesi ihtiyacını ortaya çıkardı. Hız. Ömer, 638 yılında çevredeki bazı evleri mescide dâhil etmek için istimlâk etti. Kuzey duvarı biraz geriye çekildi ve ön duvar mevcut sütunların aralığı kadar ileri alınarak yanlara üçer, batı tarafında ön duvara dik ikişer sütun eklendi. Çevre duvarı yükseltildi ve kapı sayısı altıya çıkarılan Mescid-i Nebevî'nin alanı 4088 m<sup>2</sup>'ye ulaştı. Zemini Akik vadisinden getirilen küçük taşlarla kaplandı, ilk safların bulunduğu bölüme keçe döşendi.

Hız. Osman döneminde Mescid-i Nebevî genişletilerek yeniden inşa edildi. 649 yılı Kasım ayında başlayıp 650 yılı Eylül ayında tamamlanan çalışmalardan sonra mescidin alanı yaklaşık 5378 m<sup>2</sup>'ye ulaştı. Binanın yapımında yontma taş ve kireç kullanıldı, her sırada bulunan aynı ebatta hazırlanmış ilk defa kullanılan tezyinatlı taşlardan oluşan sütunların sayısı on ikiye çıkarıldı. Gerek Hız. Ömer ve gerekse Hız. Osman zamanında yapılan genişletme ve süsleme faaliyetleri, İslâm medeniyetinin gelişimiyle de paralellik arz ediyordu.

Mescid-i Nebevî en geniş kapsamlı değişikliği Emevî Halifesi Velid b. Abdülmelik zamanında yaşadı. Velid, 706 veya 707 yılında Medine Valisi Ömer b. Abdülaziz'den Mescid-i Nebevî'yi genişletmesini, Hız. Peygamber döneminden kaldığı için yıkılmasına izin verilmeyen hücrelerle çevredeki evleri kamulaştırıp mescide dâhil etmesini istedi. Mescid-i Nebevî'nin inşası için yapılan kamulaştırma faaliyetleri esnasında bazı problemler yaşanmış, özellikle de Hız. Peygamber'in hanımlarına ait hücrelerin yıkılması Medinelileri çok üzmüştü. Üç tarafından genişletilen ve bütün duvarlarda kesme taş kullanılan ve 710'da tamamlanan çalışmalardan sonra Mescid-i Nebevî yaklaşık 7500 m<sup>2</sup>'lik bir alana ulaştı. Hücre-i saadetin mescidin içerisine alındığı bu genişletmede minare ve şerefeleriyle niş tarzı mihrap, üç yeni unsur olarak eklendi. Ayrıca kible duvarına celî kûfî hatla Şems süresi veya bu süreden Kur'an-ı Kerim'in sonuna kadar olan kısım yazıldı.

Abbasî halifelerinden Mehdi-Billâh 777'de Medine'ye geldiğinde kapasitesini yetersiz bulduğu Mescid-i Nebevî'yi genişletmeye karar verdi. Aynı yıl veya bir sene sonra başlayan faaliyetler 165'te (781-782) tamamlandı. Sadece kuzey yönünde genişletilerek yaklaşık 9309 m<sup>2</sup>'ye ulaşan mescitteki sütun sayısı 290'a ulaştı. Süslemesine özel bir önem verilen kible duvarının alt kısmı mermer kaplandı. Üst tarafı ise uzaktan mozaik gibi görünen altın parçalarıyla, doğu ve batı duvarlarının avluya dönük yüzleri renkli dekoratif oymalarla süslendi. Bundan sonra 1068 ve 1121 yıllarında olduğu gibi Medine ve çevresinde meydana gelen depremler veya çıkan yangınlardan dolayı zorunlu olarak veya Mescid-i Nebevî'yi güzelleştirmek için onarım ve yenileştirme faaliyetleri yapıldı. Ancak Memlükler zamanına kadar Mescid-i Nebevî her hangi bir değişikliğe uğramadı. 5 Kasım 1481'de güneydoğu köşesindeki minareye düşen bir yıldırım sebebiyle çıkan yangından Mescid-i Nebevî büyük zarar gördü. Yenilenmesi ve tezyinatının büyük kısmı 1483'te tamamlanan mescidin alanı 9429 m<sup>2</sup>'ye ulaştı. Batı duvarına bitişik Bâbüsselâm ile Bâbürrahme arasında bir medrese ile ribât inşa edildi.



**Medine'nin şehirlemesi ve Mescid-i Nebevî hakkında daha geniş bilgi için M. S. Küçükbaşcı'nın *Cabiliye'den Emevîler'in Sonuna Kadar Haremeyn* adlı eserinin ilgili bölümlerine başvurabilirsiniz.**

## Mescid-i Nebevî'nin Bölümleri

### Hücre-i Saadet

Hz. Peygamber, Hz. Âişe'nin odasına defnedilmesinden sonra burası hücre-i saadet adıyla anılmaya başlandı. Mescid-i Nebevî ile ilgili bütün onarım faaliyetlerinde hücre-i saadete öncelik verildi ve burası daima Hz. Peygamber'in minberiyle bütünleşerek mescidin en önemli bölümü oldu. Hz. Ömer ve Hz. Osman Mescid-i Nebevî'yi genişletirken hücre-i saadet ile diğer odaları olduğu gibi bıraktılar. Hücre-i saadetin dışındaki diğer odalar Velid zamanındaki genişletmede mescide dâhil edildi. Memlûk Sultanı Kalavun zamanında Hz. Peygamber'in kabri üzerine ilk defa ahşap bir **kubbe** inşa edildi. Sultan Kayıtbay hücre-i saadetin kubbesini yenileyerek Mescid-i Nebevî'de bazı düzenlemeler yaptı ve hücre-i saadetin kubbesinin yerine daha büyük bir kubbe ile Bâbüsselâm tarafına iki kubbe yapıldı (1476).

### Ravza-i Mutahhara

Mescid-i Nebevî'nin Hz. Peygamber'in kabriyle minberi arasında kalan yaklaşık 330 m<sup>2</sup>'lik alanını kapsayan bölümüne, 'tertemiz bahçe' anlamında Ravza-i Mutahhara denilir. Ravza'da her biri İslâmiyet'in ilk döneminden ayrı bir hatırayı taşıyan Elçiler, Âişe, Muhallaka, Mushaf, Tövbe, Muhâfız gibi adlarla anılan sütunlar yer almaktadır. Mescid-i Nebevî'de en büyük yenileşmeyi gerçekleştiren Osmanlı Padişahı Sultan Abdülmecid'in imarında bunların üzerine adları ve Hz. Peygamber'in mescitle ilgili sözleri yazılarak diğer sütunlardan farklı oldukları belirtilmiştir.

### Minber

Hz. Peygamber Mescid-i Nebevî'de cemaate hitap ederken ilk zamanlarda hurma ağacından bir kütüğe dayanıyordu. Sahabelerin Hz. Peygamber'in yüzünü görememeleri ve sesini işitememeleri üzerine 628 veya 629 yılında ılgın ağacından 50 cm. eninde 1,25 m. uzunlukta, 1 m. yükseklikte, arkasında üç sütunu bulunan üç basamaklı ilk minber konuldu. İlk halifeler Resûl-i Ekrem'e saygılarından dolayı bir tahta parçasıyla kapatılan üçüncü basamağı kullanmadılar. Hz. Osman zamanında Hz. Peygamber'in minberinin üzerine kubbe yapıldı, kumaşla örtüldü ve basamakları abanoz ağacıyla kaplandı. Muâviye b. Ebû Süfyân devrinde minbere altı basamak daha eklendi. Mescid-i Nebevî'ye en son III. Murad'ın yolladığı mermer minber konuldu (1590). Osmanlı selâtin camilerinde benzerleri görülen, üzerinde zarif altın tezyinatlı kubbenin yer aldığı, yaklaşık 7 m. yüksekliğindeki bu minber süsleme ve tezyinat bakımından bir şaheser olup halen Ravza-i Mutahhara'nın batısında Hz. Peygamber'in mihrabının sağında ve minberinin yerindedir.

### Mihrap

Başlangıçta Mescid-i Nebevî'nin bir mihrabı yoktu. Hz. Peygamber'in namaz kıldırıldığı yer belliydi. Ömer b. Abdülaziz Mescid-i Nebevî'yi imar ederken ön duvara oyulmuş niş tarzında bir mihrap ilâve etti. Bu daha sonra Resûl-i Ekrem'in mihrabı olarak meşhur oldu. Velid b. Abdülmelik ve Mehdî-Billâh dönemlerinde yapılan

Hücre-i saadetin üzerine yaptırılan kubbe, 'kubbetü'l-hücre' veya 'kubbetü'n-nûr' adıyla meşhurdur. Haremeyn işlerine büyük önem veren Sultan II. Mahmud'un emriyle hücre-i saadetin üzerine taştan yeni bir kubbe yapıldı, kurşunla kaplanarak yeşile boyandı. Günümüze kadar gelen ve Mescid-i Nebevî'nin simgesi olan bu kubbeye renginden dolayı yeşil kubbe anlamında 'Kubbetü'l-hadrâ' denilir.



düzenlemelerde mihraba giden revakın tezyinatına özel bir önem verildi. Çok dengeli çizgiler taşıyan, sağında imamın girmesi için bir kapısı bulunan mihrabın üstü altın tezyinatlı bir kubbe ile örtüldü. Mescid-i Nebevî'de Hz. Peygamber'in mihrabından başka mihraplar da vardı. Hz. Osman'ın mihrabı olarak bilinen maksurenin kuzeyinde Hz. Peygamber'in gece namazı kıldığı yerde Sultan Kayıtbay ve Sultan Abdülmecid devirlerinde yenilenen "mihrâbü't-teheccüd" yer alır. Mushaf konulan ahşap dolabı dışında bugün de mevcut olan bu mihrabın üzerinde altın süslemeler ve teheccüd âyetleri yazılıdır. Gece namazı mihrabının önünde ve hücre-i sadetin arkasında maksure içinde Hz. Peygamber'in mihrabına benzer şekilde süslenen Hz. Fâtıma'nın mihrabı yer alır. Mescid-i Nebevî'de farklı mezhepler için ayrı ayrı mihraplar da konulmuştur.

Resim 4.2

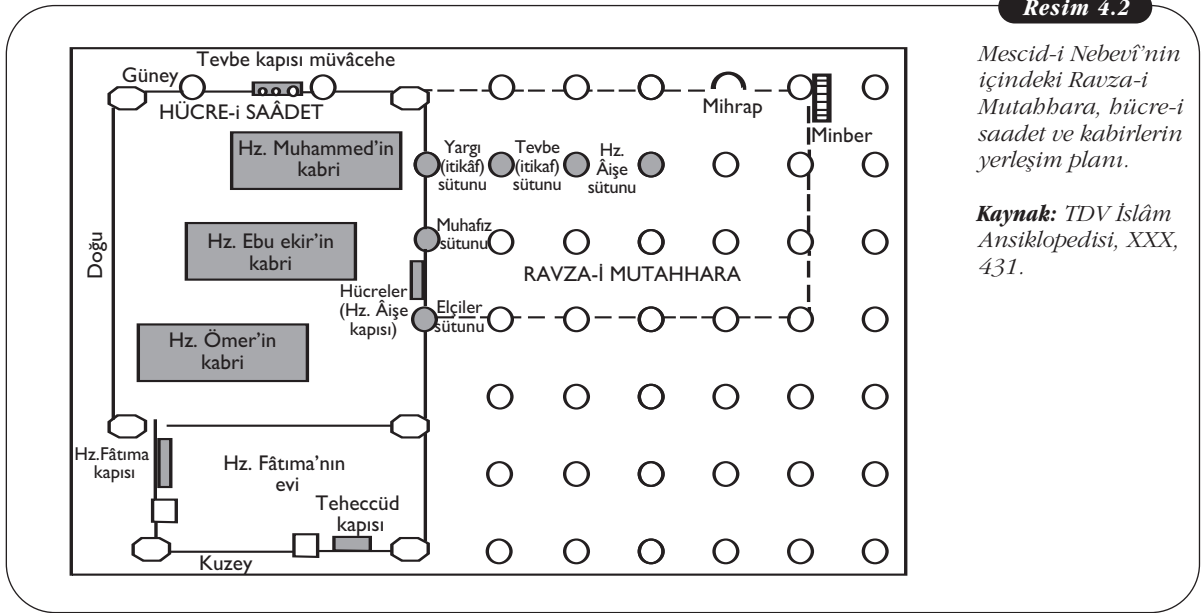

Mescid-i Nebevî'nin içindeki Ravza-i Mutabbara, hücre-i saadet ve kabirlerin yerleşim planı.

**Kaynak:** TDV İslâm Ansiklopedisi, XXX, 431.

### Mahfil

Mescid-i Nebevî'ye ilk mahfili (maksure) Hz. Ömer'in namaz kıldırırken şehid edilmesini dikkate alan Hz. Osman yaptırdı. Mescid-i Nebevî'de Resûl-i Ekrem'in minberinin kuzeyinde Bilâl-i Habeşî'nin müezzinlik yaptığı yerde bulunan müezzin mahfili 'makberiyye' adıyla meşhurdur. İlk zamanlarda basit ve sade yapıda ahşap olan mahfil, Memlük Sultanı Kayıtbay tarafından kare planlı ince ve zarif dört direkten bir kaide üzerine tamamı mermerden yapıldı. Ardından bazı tamir ve tadilatın geçirilen müezzin mahfilinin en son tamirâtı 1983'tedir.

### Minare

Hz. Peygamber döneminde Mescid-i Nebevî'nin kible tarafında, Bilâl-i Habeşî'nin ezan okumak için ipe tırmanarak çıktığı 'üstüvane' denilen bir yer vardı. Minarenin ilk şekli olarak düşünülebilecek silindirik biçimindeki bu yerin dışında ezan okumak için mescidin çevresindeki bazı yüksek yerler de kullanılıyordu. Ömer b. Abdülaziz, Mescid-i Nebevî'yi genişletirken dört köşesine yaklaşık 26 m. yükseklikte dört minare yaptırdı. 716'da Emevîlerden Süleyman b. Abdülmelik'in güneybatı köşesindeki minareyi şerefesinin mesken mahremiyetine zarar verdiği gerekçesiyle yıktırmasıyla, Mescid-i Nebevî yüzyıllar boyunca üç minareli olarak kaldı.

5 Kasım 1481'de mescidin güneydoğu köşesindeki minarenin bir kısmının yıldırım sebebiyle yıkılmasının ardından bütün minareler tekrar yapıldı. Bunlardan bugün hâlâ ayakta duran, Memlûk sanatının en önemli örneklerinden olan başmüezzinin ezan okuduğu minare 'Reîsiyye' adıyla ünlüdür. Osmanlı döneminde 1540'ta mescidin kuzeydoğusundaki minare yıkılarak yerine 4,65 x 4,65 metrelik kaide üzerinde yaklaşık 70 m. yükseklikte Kanunî Sultan Süleyman'a nisbetle 'Süleymâniye' adlı üç şerefeli bir minare inşa edildi. Abdülmecid'in imarı sırasında kuzeybatıda Mecidiye, güneybatıda Bâbüsselâm, batıda ise Bâbürrahme diye anılan minareler yapıldı. Mescidin Reîsiyye dışındaki minareleri tamamen Osmanlı tarzını yansıtmaktaydı. Mescid-i Nebevî'nin 1994'te tamamlanan son imarında minare sayısı ona çıkarıldı.

### Kapılar

Mescid-i Nebevî'nin ilk yapımında batı tarafında Bâbürrahme (Bâbüâtike), doğu tarafında Bâbücibrîl (Bâbüosman) ve güney tarafında Bâbülcenûbî adlarıyla üç kapısı vardı. Kiblenin değişmesinden sonra güneydeki kapı kapatılarak kuzey duvarında yeni bir kapı açıldı. Hz. Peygamber, hastalığı sırasında Hz. Ebû Bekir'in kapısı dışında mescidin avlusuna açılan bütün kapıların kapatılmasını istediğinden bu kapı genişletmelerde korunarak mescit dışına yer altından bir geçit konuldu. Hz. Ömer zamanında kapı sayısı altıya çıkarıldı. Mescid-i Nebevî'nin kapıları, genişletmeler sırasında daha ileriye alınmaları dışında Mehdî zamanındaki imara kadar herhangi bir değişikliğe uğramadı. Bu dönemde doğu ve batı duvarlarında sekizer, güney ve kuzey duvarlarında dörder olmak üzere kapı sayısı yirmi dördtü. Kanunî Sultan Süleyman devrinde yenilenen Bâbürrahme'nin sağ ve sol tarafına Hz. Peygamber'in âlemlere rahmet olarak gönderildiğini belirten âyetten sonra Kanunî'den Osman Bey'e kadar bütün Osmanlı padişahlarının adları yazıldı. Günümüzde Mescid-i Nebevî'nin kırk bir ana giriş ve çıkış noktası bulunmaktadır.

### Diğer Bölümleri

İnşasından itibaren Mekke'deki Mescid-i Haram gibi şehrin gündelik hayatının merkezi olan Mescid-i Nebevî'nin ortasında kum ve çakıl dökülmüş, iki tarafına hurma ağaçlarının dikildiği, daha sonra 'kumluk' adıyla meşhur olan üzeri açık bir avlusu vardı. Halkın toplantı ve buluşma yeri olan bu avluda ikindiden sonra başlayan hareketlilik yatsı sonuna kadar devam ederdi. Hulefâ-yi Râşidîn döneminde mescidin arka tarafında kadın ve erkeklere ait birer sofa bulunuyordu. Hz. Ömer, mescidin doğu tarafındaki avlusunun kuzeyine Butayha adı verilen bir mekân yaptırarak, sohbet etmek, serbest konuşmak ve şiir okumak isteyenlere tahsis etti.

Mescid-i Nebevî'nin çeşitli yerlerine erken dönemden itibaren su getirilmiştir. 1326'da Medine'yi ziyaret eden İbn Battûta hücre-i saadetin kuzeyinde mermer bir havuz bulunduğunu, Bâbüsselâm'ın yanındaki Aynüzzerkâ kaynağından gelen çeşmeye de bir merdivenle inildiğini kaydeder. Memlûk Sultanı Kalavun çeşmenin yanına bir şadırvan inşa ettirmiş, bu şadırvan 1837'de yenilenmiştir. Aynı yıl Bâbürrahme civarında I. Ahmed tarafından yaptırılan sebil ve fiskeye de onarılmıştır.

Mescid-i Nebevî ilk zamanlarda hurma dalları yakılarak aydınlatılıyordu. Ashaptan Temîm ed-Dârî, Suriye'den Medine'ye gelirken beraberinde kandil ve yağ getirmesiyle mescit aydınlatılmaya başlandı. Hz. Ömer zamanında Mescid-i Nebevî'ye büyük kandiller asılarak buhurdanlıklar konuldu. Daha sonra kandil, fener, mum ve meşale gibi aydınlatma araçları kullanılarak bunlar için özel tahsisatlar ayrıldı. Mescid-i Nebevî'de ilk defa 1908 yılında elektrik kullanıldı.

Emevî Halifesi Velid b. Abdülmelik zamanında gerçekleştirilen imarın ardından Mescid-i Nebevî'ye ilk kitabe konuldu. Abbasî Halifesi Mehdî-Billâh devrinden itibaren mescidin imarıyla ilgili her türlü faaliyet bir kitabe ile kayıt altına alınıyordu.

### Mescid-i Nebevî'nin Fonksiyonları

Vahyin en çok geldiği mekânların başında gelen Mescid-i Nebevî, Hz. Peygamber'in ibadet ve ziyaret maksadıyla yolculuk yapılmaya değer olduğunu belirttiği diğerleri Mescid-i Haram ve Mescid-i Aksa olmak üzere üç mescitten biridir. İslâm'ın ilk döneminde Mescid-i Nebevî bütün resmî faaliyetlerin gerçekleştirildiği bir yerdi. Hz. Peygamber'in devlet başkanı olması dolayısıyla siyasetin, muallimlik vasfı sebebiyle eğitimin, ordu kumandanı olarak askerî teşkilâtın, kadılık vasfıyla adalet teşkilâtının merkeziydi. Ayrıca Suffe başta olmak üzere bazı kişiler için barınma yeri, misafirhane ve sosyal yardım mahalli olarak da kullanılıyordu. Çeşitli Arap kabilelerine mensup heyetler Elçiler sütununda kabul edilir, bazıları mescidin içerisinde kurulan çadırlarda ağırlanırdı. Rufeyde el-Ensâriyye adlı hanım Mescid-i Nebevî'de yaralı ve hastaları tedavi ederdi. Hz. Peygamber'in hukuki problemleri çözerken oturduğu yer 'kaza revakı' adıyla meşhurdu. Gerektiğinde münadiler çıkarılarak halk mescide toplanır ve önemli konularda bilgilendirilirdi. Mescidin minberi sadece hutbe okumak için değil halka yapılacak konuşmalar, halifelere biat gibi merasimler için de kullanılırdı. Emevî Halifesi Abdülmelik zamanından itibaren başşehirden gönderilen Kâbe örtüsü Mescid-i Nebevî'de teşhir edildikten sonra Mekke'ye gönderilirdi.

Mescid-i Nebevî'nin ilk imamı, hatip ve vaizi olan Hz. Peygamber'den sonra bu görevler halifeler, hilâfet merkezinin Dımaşk'a nakledilmesinden sonra da valiler tarafından üstlenildi. Mescid-i Nebevî'ye yapımından itibaren başta müezzin olmak üzere çeşitli alanlarda görevliler tayin edildi ve Hz. Osman zamanından itibaren maaş verilmeye başlandı. Emevîler döneminde görevlilerin sayısı artırılarak çalışma alanları çeşitlendi. Mescidin bakım ve onarımını yapmak, burada yürütülecek dinî hizmetlerle eğitim ve öğretim faaliyetlerinin masraflarını karşılamak için Emevîler döneminden itibaren çeşitli vakıflar tesis edildi, zamanla ortadan kalkan bazı vakıfların yerine yenileri kuruldu.



**Resim 4.3**

*Medine'yi gösteren eski bir kartpostal*

## HZ. MUHAMMED'İN MÜSLÜMANLARIN İMAN, AHLAK, GÖNÜL VE AKIL DÜNYALARINDAKİ YERİ

### Adları

Muhammed, Hz. Peygamber'in en çok bilinen adı olup "övgüye değer bütün güzellikleri ve iyilikleri kendinde toplayan kişi" anlamındadır. Kur'an-ı Kerim'de kırk yedinci sürenin ismi de olan Muhammed dört yerde geçer.

İslâm Peygamberi, **Muhammed**, Ahmed, Mâhî, Haşir ve Âkîb olmak üzere kendine özgü beş adının bulunduğunu ve bunların daha önce kullanılmadığını söylemiştir. Hz. Peygamber'in Muhammed'den sonra en çok kullanılan ikinci ismi Ahmed'dir. Bu ad da 'hamd' kökünden türemiş olup "Allah'ı herkesten daha iyi ve daha çok öven; herkesten daha çok övülen" anlamlarına gelir. Kur'an-ı Kerim'de bir yerde geçmekte ve burada, Hz. İsa'nın İsrâiloğulları'na kendisinden sonra gelecek Ahmed adındaki peygamberi müjdediği belirtilmektedir. Yuhanna İncili'ndeki Parakletos kelimesiyle de Ahmed adının kastedildiği ifade edilmektedir. Mâhî adı küfrün onun eliyle yok edileceğini, Haşir kıyamet gününde insanların onun ardından giderek haşrolacağını, Âkîb da kendisinden sonra hiçbir peygamberin gelmeyeceğine işaret etmektedir. 300'ü aşkın isim ve sıfatı müstakil kitaplarda bir araya getirilen Hz. Peygamber'in yaygın adlarından biri de seçilmiş anlamında bir sıfat olan Mustafa'dır.

### Fiziki Özellikleri

Hz. Peygamber'in fiziksel özelliklerini, özel hayatını ve ahlakını anlatan eserlere huy, tabiat, ahlak gibi anlamlara gelen şemâil denilir. Hz. Peygamber'in fiziki özelliklerini anlatan edebî eserlerle aynı konuda hüsn-i hatla yazılmış levhaların adı ise hilyedir. Hilyenin özellikle Türk edebiyat ve sanatında en güzel örnekleri verilmiştir. Peygamber sevgisini her şeyin üstünde tutan Türklerin bu sevgiyi diğer milletlerde görülmeyen bir şevkle edebiyat ve sanatlarına aktarmış olmaları bunun en önemli sebebidir. Divan edebiyatında hemen her şair Hz. Peygamber'i öven bir nâat kaleme almıştır. Sahabelerin Hz. Peygamber'in fiziki özelliklerini kendi bilgi, anlayış ve yetişmişlik dereceleri nispetinde tespit etmeye çalışmaları hilye konusunda değişik rivayetlerin ortaya çıkmasına sebep olmuştur. Buna göre, Hz. Peygamber iri yapılı ve heybetliydi. Uzuna yakın orta boylu, büyükçe başlı, bazen kulak memesini geçen saçları hafif dalgalıydı. Beyaz tenli, alnı açık, kaşları hilâl gibi ince ve sıkı. Burnu ince ve hafifçe kavisliydi. Sakalı sık ve gür, yanakları düzdü. Bütün organları birbiriyle uyumlu olup ne zayıf ne de şişmandı. Göğsü ile iki omzunun arası genişçe, mafsalları kalıncaydı. Bilekleri uzun, avucu genişti. Yürürken ayaklarını yere sert vurmaz, sakın fakat hızlı ve vakarlı yürürdü. Hz. Peygamber güler yüzlüydü ve ilk bakışta insana güven veren bir görünümü vardı. Medine'ye hicret esnasında onu ilk defa gören Yahudi bilginlerden Abdullah b. Selâm bu yüzün sahibinin yalancı olamayacağını söyleyerek ailesiyle birlikte Müslüman olmuştu.



### Eşleri ve Çocukları

Hz. Peygamber'in ikisi Mâriye ve Reyhâne adlı câriyeler olmak üzere değişik zamanlarda on iki eşi oldu. Hz. Peygamber'e ilk inanan kadın olan ve İslâmiyet uğrunda bütün servetini ortaya koyarak eşini destekleyen Hz. Hatice ilk eşi ve İbrahim dışındaki bütün çocuklarının annesidir. Onun vefatından sonra Hz. Peygamber ilk Müslümanlardan beş çocuk annesi Sevde ile evlendi ve üç yıl boyunca yal-

nız onunla evli kaldı. Hz. Peygamber'in bakire olarak aldığı tek eşi 624 yılında evlendiği Hz. Aişe'dir. Hz. Peygamber 625'den itibaren Hz. Ömer'in yirmi yaşında dul kalan kızı Hafsa, Zeyneb bint Huzeyme, Ümmü Seleme, Cüveyriye bint Hâris, Zeyneb bint Cahş, Reyhâne bint Şem'ün, Ümmü Habîbe, Safiyye bint Huyeyy, Meymûne bint Haris ve Mâriye ile evlendi. Hatice, Zeyneb ve Reyhâne kendisinden önce vefat etti.

Hayatının yaklaşık son on yılına kadar tek evli olarak yaşayan Hz. Peygamber'in sonraki evliliklerinin her biri özel sebeplere dayanır. Kocasının ölümü üzerine dul ve desteksiz kalan ve İslâm'a bağlılıkta sebat eden hanımları himayesine alarak onları ödüllendirme, Arapların içinde yerleşmiş yanlış anlayışları değiştirmeye fiilen öncülük etme, ashabın ileri gelenleriyle, köklü Arap kabileleri ve komşu topluluklarla akrabalık kurarak İslâm toplumunun bütünleşmesini sağlama ve peygamberlik konumunu güçlendirme gibi amaç ve sebepler sayılabilir. İslâm Peygamberi'nin getirdiği yeni vahiy şüphesiz erkekler kadar hanımları da ilgilendiriyordu. Onlara yönelik tebliğlerde Hz. Peygamber'in eşleri eğitici ve öğretici görevi ifa ediyorlardı. Özellikle kadınlara has olup erkeğe sormaktan kaçınacakları şeyler hususunda Resül-i Ekrem'in hanımları birer bilgi ve fetva mercii olarak hizmet görüyordu. Âişe, ensâb ilmini ve Arap edebiyatını iyi bilen Hz. Ebû Bekir'in kızı olarak ilim ve kültür atmosferinde yetişti. Müminlerin anneleri sayılan Peygamber eşleri arasında O'nun özel hayatının bilinmesine en büyük katkıyı yaparak en çok hadis rivayet eden yedi sahabe arasında yer aldı. İlim bakımından Hz. Âişe'den sonra gelen ve hanımlarından en son vefat eden Ümmü Seleme'nin rivayet ettiği hadis üç yüz yetmiş sekizdi. Sevde beş, Hafsa altmış, Cüveyriye yedi, Zeyneb yirmi, Ümmü Habîbe altmış beş, Safiyye on, Meymûne yetmiş altı hadis rivayet ederek hanımların ilimle uğraşmalarının da öncüsü oldular.

Hz. Peygamber'in dördü erkek, dördü kız olmak üzere sekiz çocuğu vardı. Peygamberlikten önce doğan ve kendisinin Ebû'l-Kâsım künyesiyle anılmasına sebep olan ilk oğlu ve ilk vefat eden çocuğu Kasım'ın ne kadar yaşadığı belli değildir. Kasım'dan sonra sırasıyla Zeyneb, Rukiyye, Ümmü Külsûm ve Fâtıma doğdu. Tayyib ile Tâhir peygamberlikten önce vefat etti. Tayyib ile Tâhir'in iki ayrı çocuk değil Abdullah'ın lakapları olduğu da ileri sürülür. Cariyesi Mâriye'den 630'da doğan oğlu İbrahim on sekiz ay yaşadıktan sonra vefat etti. Hz. Peygamber'in soyu kendisinden altı ay kadar sonra vefat eden küçük kızı Fâtıma'dan olma torunlarıyla sürmektedir.

**Hz. Peygamber'in kızı Hz. Fâtıma ile damadı Hz. Ali'nin çocukları Hz. Hasan ve Hz. Hüseyin adlı torunlarıyla onların soyundan gelenlere seyyid ve şerif denir. Hz. Peygamber'in soyundan geldiğini iddia eden sahte seyyid ve şeriflere ise müteseyyid denilir. Seyyyid ve şeriflere yönelik bazı hizmetler için nakîbüleşrâf adlı görevliler tayin edilmiştir. Bunlar seyyid ve şeriflerin şecerelerini kaydederek toplumda statü ve asaletlerinin görünürlük kazanması için çaba gösterirlerdi.**



DİKKAT

## Hz. Muhammed'in Misyonu ve Kişisel Özellikleri

Peygamberlerin gönderilişinin başlıca amacı, gönderildikleri toplumları Allah'ın iradesi doğrultusunda zihni ve amelî planda değiştirme ve dönüştürmedir. Çünkü peygamberler vahiy yoluyla kendilerine bildirilen inanç, ibadet, ahlak ilkelerini tebliğ etme yanında bunların anlaşılması ve uygulanması hususunda insanlara model olma sorumluluğu da taşırlar. Bundan dolayı diğer peygamberler gibi Hz. Mu-

hammed'in görevi de sadece kendisine verilen vahyi tebliğden ibaret değildir. Kur'an-ı Kerim'de peygamberler silsilesinin son halkasını oluşturan Hz. Muhammed'in fert ve toplumları manevi arınmaya tâbi tutma, onlara kitap ve hikmeti öğreterek hak dini yaşayacak bir olgunluğa kavuşturma ve yeni bir toplum modeli oluşturma görevini üstlendiği vurgulanır. Hz. Peygamber'e bağlı olanlar da ona uyup emir ve yasaklarına boyun eğme sorumluluğu taşıdıkları gibi onun davranışlarına tâbi olarak örnek almakla yükümlüdürler. Batı dünyasında din ile hayatın maddi alanlarını birbirinden ayıran yaygın anlayış, İslâm Peygamberi'nin sosyal misyonu ve tarihsel rolünün kavranmasında karşılaşılan ciddi zorlukların başında gelmektedir. Batı dünyası yüzyıllar boyunca mücadele ettiği rakip uygarlığın kurucusu gördüğü Hz. Muhammed hakkında Ortaçağ boyunca teşekkül eden ön yargılar ve olumsuz bakış açısından hâlâ kurtulamamıştır.

Kur'an'da Hz. Muhammed 170 ayette diğer peygamberlerle birlikte çoğul olarak, 241 ayette de bizzat yer alır. Seksen altı ayette Allah ve Muhammed kastedilerek bir arada zikredilirken, on yedi ayette de 'bizim resulümüz', 'O'nun resulü' anlamındaki terkipler şeklinde geçer. Ayrıca ikinci ve üçüncü şahıs olarak Hz. Peygamber'le bağlantılı zamirlerin sayısı binleri bulmakta, doğrudan ona yönelik hitapların sayısı da üç yüzü aşmaktadır. Ezan içinde yer alan Muhammed adı yirmi dört saatin her anında Allah ismiyle birlikte anılır. Buna çeşitli vesilelerle tekrarlanan kelime-i tevhit ve kelime-i şehâdet, farz namazlardan önceki ikamet, ayrıca namaz içindeki Tahiyat, Salli ve Bârik dualarında Hz. Peygamber'in adının tekrar edilişi eklenmelidir. Çok defa dikkat çekmeyen bu iç içe sistem Hz. Peygamber'in dindeki çok özel konumunu göstermektedir. Bu bakımdan İslâmiyet'i benimsemiş bir kimse için çok özel duygu ve düşünce içinde olması gereken Hz. Muhammed her hangi bir peygamber konumunda değildir.

İslâm'da iman esasları Allah'a, peygamberlere ve ahiret gününe iman şeklinde önce üç, sonra kelime-i şehâdette belirtildiği üzere Allah'a ve Hz. Muhammed'in peygamberliğine iman şeklinde iki, son olarak da Allah'a iman şeklinde tek bir esasta özetlenir. Buna göre Hz. Peygamber'e iman Allah'a imana ulaşmanın yoludur. Bu bakımdan Hz. Peygamber'e iman onu yakından tanımayı, şahsiyetine güven duymayı, yaptıklarını ve söylediklerini benimsemeyi ve bunları kendi dünyasına mal etmeyi gerektiren bir duygudur. İmanın arkasından Hz. Peygamber'e itaat edilmesi gelir. Allah'a itaat Peygamber'e itaatin temeli olurken, Peygamber'e itaat de Allah'a itaatin tek görünür kanıtıdır. Çünkü Allah kendisine itaatle beraber Hz. Muhammed'e de itaati emretmiştir. Bundan dolayı itaat sadece ibadet vb. alanlarda değil sosyal hayatta da söz konusu olup, kadın ve erkek tüm Müslümanların şiarıdır. İman ve itaatin ardından tâbi olma gelir. Kur'an-ı Kerim bir kimsenin Allah'ı sevip sevmediğinin ölçüsünü Hz. Peygamber'e uyup uymadığıyla ilişkilendirmekte ve bunu Peygamberi'nin ağzından söyletmektedir (Âl-i İmrân 3/31). Aynı şekilde Kur'an'da Hz. Peygamber'e salâtüselâm getirerek manevi şahsiyetinin selamlanması emredilir. Hz. Muhammed'in peygamberlik tasarrufunun sürekli ve kesintisiz olduğunu gösteren bu emirle onun buyruklarına tam anlamıyla boyun eğme ve ona olan sevgi ve bağlılığın değişik vesilelerle tazelenmesi anlamı gelmektedir.

Bir şeye verilen değer ölçüsünü ona karşı beslenen sevginin derecesi ortaya koyar. Her sevgi özü itibarıyla birbirinden farklıdır. Hz. Peygamber insanların Allah'ı tanımalarına ve sevmelerine aracı olduğuna göre hem yaratana hem yaratılmışı seven bir insandır. Bundan dolayı Peygamber sevgisi, "Sizden hiçbiriniz beni babasından, evlâdından ve bütün insanlardan daha çok sevmedikçe iman etmiş ola-

maz” mealindeki hadis çerçevesinde en üst tazim ve hürmet derecesinde olması gerekir. İslâm’da Peygamber sevgisine büyük önem verilmekle birlikte bütün sevgilerin üstünde Allah sevgisi yer alır. Peygamber sevgisi onun gerçek hayatı, şahsiyeti ve dindeki konumuyla paralel olmalıdır. Hz. Muhammed’in şahsiyetini doğru olarak bilip tanımak, iman ve gönül hayatını ona göre düzenlemek İslâm’ı benimseyen herkesin önemli görevlerinden biridir. Zira İslâm Peygamberi taklit edilip uyulması mümkün olan en güzel örnektir. Bu bakımdan Türk kültüründe Allah sevgisi birinci sırada, Peygamber sevgisi ikinci sırada, Ehl-i beyt sevgisi üçüncü sırada ve Vatan sevgisi dördüncü sırada gelir.

Hz. Peygamber kıyamete kadar gelecek insanlara örnek bir şahsiyet, davranışlarından ders alınacak bir rehber olarak gönderildiğinden hayatın her yönünü kapsayan üstün bir ahlakla donatılmıştır. Hz. Âişe, onun ahlakının Kur’an’dan ibaret olduğunu belirtirken, Hz. Peygamber de Allah tarafından en güzel şekilde eğitildiğini ifade etmiştir. İlahî destek ve denetim altında bulunduğu ve gerektiğinde Allah’ın yardımını gördüğü halde sıradan bir insan gibi hayatın bütün zorluklarını yaşayan Hz. Peygamber, mükemmel imanın güzel ahlaklı olmakla sağlanabileceğini bildirmiştir. Başkalarına tavsiye ettiği ahlak ilkelerini hayatı boyunca uygulaması bunların daha çok benimsenmesini sağlamıştır. Onun bütün hayatı kucaklayan doğal yaşama biçimi, ahlakının her devirde birbirinden farklı insanlar tarafından örnek alınmasına sebep olmuştur. Endülüslü bilginlerden İbn Hazm âhiret iyiliğini, dünya bilgeliğini, düzgün yaşayışı, ahlak güzelliklerini kazanmak ve erdemlerle donanmak isteyenlerin Hz. Peygamber’i örnek almaları gerektiğini belirtir. Hz. Muhammed’in davranışlarının örnek alınması sadece dinî etkenlere bağlı olmayıp Peygamber hâtrasına duyulan derin saygı ve ona karşı beslenen vefa duygusudur. Hz. Peygamber’in tebligatı ve oluşturduğu inançlı toplum, bunların tarih içinde oynadığı rol bütün insanlık için bir rahmet olarak değerlendirilmektedir. Bu özellik sadece Hz. Peygamber’e bahşedilmiştir ve onun çağrısı Asr-ı saadetteki muhatapları yanında bütün insanlığıdır.

Hz. Peygamber güçlü ve sağlıklı bir vücut yapısı, derin bir sezgi, anlayış ve kavrayış kabiliyeti, sağlam bir hafıza, etkili hitabet, ihlâs, sabır, cesaret, hilim, cömertlik, hayâ, iyi geçim, şefkat ve merhamet, vefa, tevazu, adalet, emanet, iffet, doğruluk gibi üstün niteliklere sahipti. Seçkin özelliklerinden birisi de ümmî olmasıdır. Karakteri, ahlakı, arzu ve eğilimleri farklı olan insanlara bir rehber olarak gönderildiğinden bunların bütün ihtiyaçlarını giderecek bir ruhsal ve düşünsel olgunlukla donatılmıştı. Takip ettiği siyaset de fert ve toplumları kapsayan, bütün eğilimleriyle insan tabiatını göz önünde bulunduran bir genişlik ve derinlik taşıyordu. Hz. Muhammed’in, insanlık tarihinde siyasî, hukukî, ekonomik ve sosyal alanlarda ortaya koyduğu değerleri bilfiil uygulamayı başardığı bilinen tek peygamber ve lider olması da bu rehberlik ve önderlik misyonunun bir gereğidir.

**Arap dilinde “ümm” ana, “ümmi” de anasından doğduğu gibi kalan okuyup yazması olmayan kimse demektir. Ümmilik sıradan kimseler için bilgi eksikliğini ifade eden bir sıfattır. Hz. Peygamber’e nispet edildiği zaman ise bir eksiklik değil yetkinlik ve eksiksizlik anlamındadır. Onun bütün bilgi ve görgüsü Allah tarafından verilmiş bir mevhibe-i ilahiyedir. İslâm Peygamberi’nin önemli mucizelerinden olan bu hususu ünlü şâir Fuzûlî şöyle özetler:**

**Bâkî mucizeler ne hâcet vâsf-ı hak isbâtına,  
Câhil iken el, senin ilmin yeter burhân sana.**



DİKKAT

## Hız. Muhammed'in Mirası

Yetim olarak dünyaya gelen Hz. Muhammed Mekke'de önce dedesinin, ardından da amcasının himayesinde büyüdü. Gençliğinde önce çobanlık daha sonra da ticaretle uğraşarak amcasının bütçesine katkı yaptı. Hz. Hatice ile evlendikten sonra da ticaret hayatı sürdü. Medine'ye hicret ettiğinde herhangi bir mal varlığı yoktu. Hicretten sonra bir süre diğer muhacirler gibi ensar tarafından ağırlandı. Bedir Gazvesi'nden sonra nazil olan ve ganimetlerin beşte birinin Allah'a, resulüne, onun akrabalarına, yetimlere, yoksullara ve yolculara ait olduğunu bildiren ayet Hz. Peygamber ve ailesinin başlıca geçim yolunu belirledi. Savaşa katılan asker sıfatıyla, gaziler arasında paylaştırılan ganimetten kendisine düşen hisseyi alan Hz. Peygamber, taksimden önce tercihine bırakılan komutanlık hakkı hususunda ise, kılıç, at, vb. gibi sembolik bir tercih yapar, hiçbir şekilde maddi değeri fazla olan bir mal almazdı. Benî Nadîr Yahudilerinin Medine'den sürgün edilmesi üzerine Hz. Peygamber ailesinin yıllık geçimine yetecek kadar miktarı onların topraklarında yetişen ürünlerden almaya başladı. Fey adı verilen bu tür gelirlere fethedilen yerlerden alınan bazı mallar, Hayber ve Fedek arazilerinden gelen yıllık ürünün belli bir miktarı da eklendi. Zekâtın ve vergi gelirlerinin kendisi ve aile fertleri için kullanılmasını doğru bulmayan Hz. Peygamber, sadece kendisine verilen hediyeleri kabul ederdi.

Son derece gösterişsiz bir hayat tarzını benimseyen Hz. Peygamber, elde ettiği geliri hemen ihtiyaç sahiplerine dağıttığı için bazen birkaç gün yemek yemediği, gün boyu aç kaldığı, evinde bir iki ay boyunca yemek pişmediği olurdu. Kendisi ve ailesi buğday ekmeğini pek nadir görür, çok defa arpa ekmeği yedi. Hiçbir zaman dünyanın insanı cezbeden güzelliklerine değer vermedi. Yatağının yüzü tabaklanmış deriden, içi de yumuşak hurma lifindendi. Genellikle hasırın üzerinde yatar, onun vücudunda iz bırakması sahabelerini üzdüğü halde kendisi buna aldırmazdı. Kendisini kimseden üstün görmez, herkesin yaptığı işi o da yapardı. Evinin, ailesinin işlerini kendi görür, bu konuda kimsenin yardımını kabul etmezdi.

Hz. Peygamber'in vefatı sırasında, daha önce bir Yahudiye zırhını rehin bırakarak aldığı 30 ölçek arpanın az bir kısmı kalmıştı. Tereke olarak da sadece bir katır, birkaç silah ve sadaka olarak ayırdığı birkaç parça araziden başka geride para veya mal olarak zikredilmeye değer maddi bir miras bırakmadı. Hz. Peygamber savaşsız ele geçirilen ve hukukî bakımdan tasarrufuna bırakılan Fedek hurmalıklarını, Medine'deki bir bağı ve Hayber arazisindeki hissesini vakfetmişti. Hz. Fâtıma, babasının bu arazilerinin kendisine miras kaldığını düşünüyordu. Bu amaçla müracaat ettiği Hz. Ebûbekir, Hz. Peygamber'in, "Biz peygamberler, miras bırakmayız. Bıraktığımız mal sadakadır." sözünü aktardıktan sonra şöyle dedi: "Şimdi bu vakıf maldan Muhammed ailesi yiyerek istifade edebilir. Ancak bundan fazla hakları yoktur."

Hz. Peygamber'in liderliğinde Arap yarımadasındaki siyasî yapı çeyrek asır içinde değişti ve kabileler hâlinde yaşayan Araplar onun sayesinde ilk defa birleşerek millet oldu. Bu bakımdan Hz. Peygamber, maddi bir miras bırakmamasına karşılık, bütün insanlığa, onların kurtuluşunu sağlayacak, hidayet ve selamete kavuşturacak Kur'an ve Sünnet'ten meydana gelen büyük bir manevi miras bıraktı. Bu iki kaynak etrafında şekillenen İslâm dini ve medeniyeti asırlar boyunca geniş bir coğrafyada etkisini hissettirerek insanlık tarihindeki yerini aldı. Medine'de başlayan medeniyet hamlesi tüm dünyaya yayıldı.



## Özet



### *Hicretten sonra Yesrib'deki medeni gelişmeleri tanımlayabilmek*

Hicret esnasında tam anlamıyla şehirleşmemiş, tarıma dayalı bir ekonomik yapıya sahip olan Medine'de kentleşme teşvik edilerek şehrin İslâmlaşması ile medenîleşmesi arasında paralellik kuruldu. Olumsuz anlamlar ifade eden Yesrib adı medenîleşmeye vurgu yapan Medine ile değiştirildi. İdare ve savunma, ekonomi ve pazar, dinî hayat gibi medenî hayatın en önemli üç fonksiyonu sırasıyla düzenlendi. Hz. Peygamber'in liderliğinde birtakım idarî düzenlemelerin yapıldığı Medine devletin başkent oldu. Şehir planı Mescid-i Nebevî merkez olmak üzere planlandı ve bazı yapılar korundu. Su şebekesi, kamu ve çevre sağlığı ile şehir içi ulaşımın sağlanması yolunda sürekli tedbirler alınarak şehrin fizikî yapısına sosyal ve kültürel çok amaçlı binalar ilave edildi. Türkler arasında Cennetü'l-bakî adıyla meşhur olan Bakî mevkii mezarlık olarak şehir planına katıldı.



### *Mubacir ve ensar kardeşliğinin sosyal hayattaki yansımalarını fark edebilmek*

Medine'de toplumun iç dinamiklerini harekete getiren icraatlarından birisi de muhacir ile ensar arasında kardeşlik bağı kurulmasıdır. Kardeşleştirme toplumda bütünleşmeyi gerçekleştirmiş ve sosyo-kültürel ve ekonomik problemlerin çözümüne büyük kolaylıklar getirmiştir. Her iki zümrenin ortak bir paydada buluşarak zihniyet beraberliği içinde müşrik, münafık ve Yahudi fitnelere karşı birlikteliğini sağlamıştır. Müslümanların Medine'nin iktisadi hayatında söz sahibi olmasına yol açmıştır. Hz. Peygamber'i nöbetleşe takip ederek sohbetlerinden daha çok istifade edilmiştir.



### *Mescid-i Nebevî'nin Medeniyet Tarihi bakımından önemini kavrayabilmek*

İslâm medeniyet tarihi bakımından en önemli müesseselerden olan Mescid-i Nebevî'nin inşası hicretten sonra Medine'de gerçekleştirilen en önemli faaliyetlerden olup şehirleşmenin dönüm noktalarından birisidir. Medine'deki bütün faaliyetlerinin merkezinde yer alan Mescid-i Nebevî fonksiyonları bakımından sonraki dönemde kurulan camilere örnek olmuştur. Hulefâ-yi Râşidîn döneminden itibaren genişletilmesi ve çevresinin düzenlenmesiyle ilgili yapılan faaliyetler şehrin fizikî yapısında önemli değişiklikleri beraberinde getirmiştir. Bazı bilginler Hz. Peygamber buraya defnedildiğinden yeryüzündeki en faziletli mescit olarak saymaktadırlar.



### *Hz. Peygamber'in maddi ve manevi özelliklerini açıklayabilmek*

Hz. Peygamber iri yapılı ve heybetliydi. Bütün organları birbirleriyle uyumlu olup ne zayıf ne de şişmandı. Yürürken sakin fakat hızlı ve vakarlı yürürdü. Güler yüzlüydü ve ilk bakışta insana güven veren bir görünümü vardı. Gönlü, şefkat ve merhamet doluydu. Çocukları çok sever, gençlerle ilgilenir, yaşlılara, hanımlara ve özrüllülere son derece nazik davranırdı. Hz. Peygamber, sadece bir katır, birkaç silah ve sadaka olarak ayırdığı birkaç parça araziden başka maddi bir miras bırakmamıştır. Onun en büyük mirası Kur'an ve Sünnet'tir. Liderliğinde Arap yarımadasındaki siyasi yapı çeyrek asır içinde değişmiş, kabileler şeklinde yaşayan Araplar onun sayesinde ilk defa birleşip bir millet haline gelmiştir. Vefatından sonra takipçileri davetini daha geniş alanlara ulaştırdı; Medine'de başlayan medeniyet hamlesi tüm dünyaya yayıldı.

## Kendimizi Sınavalım

1. Yahudilerin Yesrib'e yerleşmelerinin aşağıdakilerden hangisiyle ilgisi **yoktur**?
  - a. Bâbil Kralı Buhtunnasr'ın Süleyman Mâbedi'ni yıkması
  - b. Filistin'in Romalılar tarafından işgal edilmesi
  - c. Yesrib'in ekonomik bakımdan gelişmemiş olması
  - d. Suriye'nin Yunanlılar tarafından işgal edilmesi
  - e. Tevrat'ta geleceği bildirilen peygamberin Yesrib'e hicret edeceğinin kaydedilmesi
2. Aşağıdakilerden hangisinin hicretten önce kendilerine ait çarşıları vardı?
  - a. Amâlika
  - b. Evs
  - c. Hazrec
  - d. Kurayzaoğulları
  - e. Kaynukaoğulları
3. Buâs Savaşı aşağıdakilerden hangisi arasında olmuştur?
  - a. Kurayzaoğulları ile Nadiroğulları
  - b. Evs ile Kurayzaoğulları
  - c. Hazrec ile Kaynukaoğulları
  - d. Evs ile Hazrec
  - e. Nadiroğulları ile Kurayzaoğulları
4. Aşağıdakilerden hangisi hicretten hemen sonraki faaliyetlerden biri **değildir**?
  - a. Muahât yapılması
  - b. Çarşı yerinin belirlenmesi
  - c. Mescid-i Nebevî'nin inşası
  - d. Mezarlık yerinin belirlenmesi
  - e. Beş vakit namazın farz olması
5. Aşağıdakilerden hangisi zamanında Mescid-i Nebevî her hangi bir değişikliğe **uğramamıştır**?
  - a. Mehdî-Billâh
  - b. Hz. Osman
  - c. Hz. Ebû Bekir
  - d. Hz. Ömer
  - e. Velid b. Abdülmelik
6. Mescid-i Nebevî'ye ilk defa minare aşağıdakilerden hangisi tarafından yaptırılmıştır?
  - a. Hz. Osman
  - b. Ömer b. Abdülaziz
  - c. Velid b. Abdülmelik
  - d. Hz. Ömer
  - e. Mehdî-Billah
7. Aşağıdakilerden hangisi Mescid-i Nebevî'nin fonksiyonlarından biri **değildir**?
  - a. Spor
  - b. Eğitim
  - c. Adalet
  - d. Sağlık
  - e. Askerlik
8. Aşağıdakilerden hangisi Hz. Peygamber'in çok evliliğinin sebeplerinden biri **değildir**?
  - a. Bazı Arap kabileleri ve komşu topluluklarla akrabalık bağı kurmak
  - b. Bazı Müslüman hanımları himaye altına alarak onları ödüllendirmek
  - c. Dinî hükümlerinin bir kısmının eşleri vasıtasıyla topluma aktarmak
  - d. Arapların içine yerleşmiş yanlış anlayışları değiştirmek
  - e. O dönemde kadın sayısının erkeklerden fazla olması
9. Hz. Peygamber'in kendisinden sonra vefat eden çocuğu aşağıdakilerden hangisidir?
  - a. Ümmü Gülsüm
  - b. İbrahim
  - c. Fatıma
  - d. Kasım
  - e. Zeynep
10. Aşağıdakilerden hangisi Hz. Peygamber'in geçim vasıtalarından biri **olmamıştır**?
  - a. Banış yoluyla ele geçirilen arazilerden elde edilen gelir
  - b. Zekat
  - c. Kendisine takdim edilen hediyeler
  - d. Çobanlık
  - e. Ticaret

## Kendimizi Sınavalım Yanıt Anahtarı

1. c Yanıtınız doğru değilse “Hicretten Önce Medine'nin Siyasî ve Sosyal Yapısı” konusunu yeniden okuyunuz.
2. e Yanıtınız doğru değilse “Medine'nin Şehir Olarak Ortaya Çıkışı “ konusunu yeniden okuyunuz.
3. d Yanıtınız doğru değilse “Hicretten Önce Medine'nin Siyasî ve Sosyal Yapısı” konusunu yeniden okuyunuz.
4. e Yanıtınız doğru değilse “Medine'nin Şehir Olarak Ortaya Çıkışı “ ile “ Medine Vesikası ve İç Düzenlemeler” konusunu yeniden okuyunuz.
5. c Yanıtınız doğru değilse “Hz. Peygamber'den Sonra Mescid-i Nebevî” konusunu yeniden okuyunuz.
6. b Yanıtınız doğru değilse “Mescid-i Nebevî'nin Bölümleri” konusunu yeniden okuyunuz.
7. a Yanıtınız doğru değilse “Mescid-i Nebevî'nin Fonksiyonları” konusunu yeniden okuyunuz.
8. e Yanıtınız doğru değilse “Hz. Peygamber'in Eşleri ve Çocukları” konusunu yeniden okuyunuz.
9. c Yanıtınız doğru değilse “Hz. Peygamber'in Eşleri ve Çocukları” konusunu yeniden okuyunuz.
10. b Yanıtınız doğru değilse “Hz. Peygamber'in Mirası” konusunu yeniden okuyunuz.

## Sıra Sizde Yanıt Anahtarı

### Sıra Sizde 1

Hicret sırasında Yesrib'de Yahudi kabileleri Kurayza, Kaynukâ ve Nadîr ile Kahtânî Araçlarından Evs ve Hazrec kabileleri yaşıyordu. Şehrin yönetiminde, sosyal, kültürel ve ahlâkî alanlarda kabile gelenekleri hâkimdi. Bazen birbirleriyle savaşan Arap ve Yahudi kabileleri birbirinden bağımsız bir şekilde kendi mahallelerinde yaşıyorlardı.

### Sıra Sizde 2

Hicretin ardından göçün ortaya çıkardığı ilk problemler çözülerek bazı iç düzenlemeler yapıldı. Şehri dışarıdan gelecek tehditlere karşı güvence altına almak ve gayri Müslim unsurların Medine dışında yaşayanlarla iş birliğini engellemek üzere, şehirdeki bütün unsurlarının katılımıyla siyasi birliğin temelini atan Medine vesikası kaleme alındı. Muhacir ve ensar arasında kardeşlik bağı kuruldu. Her iki zümrenin ortak bir paydada buluşarak zihniyet beraberliği içinde müşrik, münafık ve Yahudi

fitnelere karşı birlik olmaları sağlandı. Ayrıca birtakım idari düzenlemeler yapılarak oluşan yeni siyasi-hukuki yapı içinde sosyal, askerî ve ekonomik teşkilatlanma gerçekleştirildi ve Medine devletin başşehri oldu.

### Sıra Sizde 3

Hicretten sonra kentleşme teşvik edilerek şehrin İslâmlaşması ile medenileşmesi arasında paralellik kurulmaya çalışıldı. İdare ve savunma, ekonomi ve pazar, dinî hayat gibi medeni hayatın en önemli üç fonksiyonu sırasıyla düzenlendi. Şehir planı Mescid-i Nebevî merkez olmak üzere düzenlendi ve bazı yapılar korundu. Planlanması ve kible tespiti bizzat Hz. Peygamber tarafından yapılan mescitler inşa edildi. Baki mevkii mezarlık olarak şehir planına katıldı.

### Sıra Sizde 4

Hz. Peygamber'den geriye daha önce bir Yahudi'ye zırhını rehin bırakarak aldığı 30 ölçek arpanın az bir bölümüyle, bir katır, birkaç silah ve sadaka olarak ayırdığı bir arazi kalmıştı. Hz. Peygamber'den geriye maddi olarak zikredilmeye değer bir miras kalmamasına karşılık, bütün insanlığın kurtuluşunu sağlayacak, hidayet ve selamete kavuşturacak ve hiçbir alternatif olmayan Kur'an ve Sünnet'ten meydana gelen büyük bir manevi miras kaldı.

## Yararlanılan Kaynaklar

- Yardım Ali (1997). **Peygamberimiz'in Şemâili**, İstanbul.
- Hamidullah, M. (2003). **İslâm Peygamberi** (çev. Salih Tuğ), I-II, İstanbul.
- İbn Hişâm, (1955). **es-Sîretü'n-Nebeviyye** (nşr. Mustafa es-Sekâ v. Dğr.), I-II, Kahire.
- İbn Sa'd, (1968). **et-Tabakâtü'l-kübrâ** (nşr. İhsan Abbas), I-II, Beyrut.
- Küçükaşcı, M. S. (2003). **Cahiliye'den Emevîler'in Sonuna Kadar Haremeyn**, İstanbul.
- Semhûdî (1955), **Vefâ'ü'l-vefâ bi-ahbâri dâri'l-Mustafâ** (nşr. M. M. Abdülhamid), I-IV, Beyrut.
- TDV İslâm Ansiklopedisi**, “Amâlika”, “Âmentü”, “Medine”, “Mescid-i Nebevî”, “Muhammed”, “Salâtü Selâm”, “Sâlim b. Avf”, “Şemâil” maddeleri.

# 5

## Amaçlarımız

Bu üniteyi tamamladıktan sonra;

- Hz. Ebû Bekir ile Hz. Ömer'in Müslüman oluş süreçlerini anlatabilecek,
- Hilafet kurumunun oluşum süreci hakkında bilgi sahibi olabilecek,
- Ridde olaylarıyla ilk İslâm fetihlerini özetleyebilecek,
- İlk iki halife devrinde devlet organlarının gelişim sürecini anlatabileceksiniz.

## Anahtar Kavramlar

- Halifelik, Sıddîk, Emîru'l-müminîn, Fârûk
- Ridde Olayları, Mütenebbî
- Fetih, Yermûk, Ecnâdeyn, Kâdisiye, Nihavend
- Divan, Haraç, Ticaret Malları Vergisi, Fey

## İçindekiler

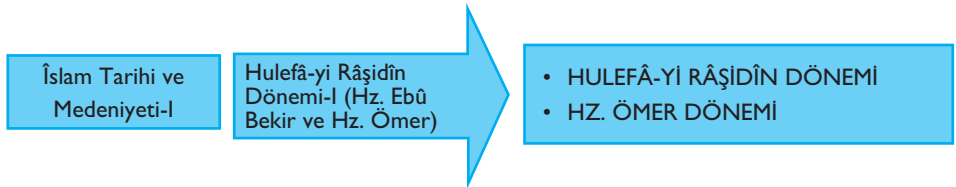

# Hulefâ-yi Râşidîn Dönemi-I (Hz. Ebû Bekir ve Hz. Ömer)

## HULEFÂ-Yİ RÂŞİDİN KAVRAMI

Hz. Peygamber'in biri vahiy yoluyla aldığı Kur'an-ı Kerim ayetleriyle İslâmiyet'in esaslarını insanlara tebliğ etme ve öğretme, diğeri bu esasları bizzat uygulama olmak üzere iki önemli görevi vardı. İkincisini yerine getirirken hicretten sonra Medine'de kurmayı başardığı devletin başkanlığını yaptı. Bununla birlikte İslâm kaynakları, günümüzde bazı araştırmacıların Medine Şehir Devleti veya İlk İslâm Devleti dedikleri bu siyasî yapılanmaya bir ad koymadıkları gibi, Hz. Peygamber için kullandıkları çeşitli ad ve sıfatların yanında onun devlet başkanı olduğunu gösteren bir unvan veya sıfattan söz etmezler. Vefatıyla birlikte son peygamber olan Hz. Muhammed'in ilk görevi sona erdi. Ancak devam edecek ikinci görevi için yerine kimin geçeceğini toplum belirlemek zorundaydı. Bu sebeple vefatının Müslümanlar üzerinde bıraktığı büyük üzüntü ve şaşkınlık sürerken onun yerine devletin başına kimin geçeceği tartışması hemen başladı. Halife seçilen Hz. Ebû Bekir'e Hz. Peygamber'in ikinci görevini yüklenmesinden dolayı devlet başkanlığına yani emirliğe karşılık gelen Allah elçisinin halifesi anlamında 'halifetü Resûlillâh' unvanı verildi. Hz. Ebû Bekir İslâm Peygamberi'nin halefi olması sebebiyle sahabe tarafından kendisine verilen bu unvana itiraz etmedi. Fakat Allah'ın halifesi anlamında 'halifetullah' unvanını ise uygun görmedi.

İslâm tarihinde Hz. Peygamber'in vefatından sonra Hz. Ebû Bekir'e biat edilmesiyle başlayan (632), daha sonra Hz. Ömer ve Hz. Osman'ın hilafetleriyle sürüp, Hz. Ali ile sona eren döneme Hulefâ-yi Râşidîn dönemi denilir. Hulefâ "bir kimse-nin yerine geçen, onu temsil eden kimse" anlamında olup devlet başkanı için kullanılan halife kelimesinin çoğuludur. Râşidîn ise "doğru yolda olan, doğruya ve hakka sınıksız sarılan, kemale ermiş" anlamındaki râşid kelimesinin çoğuludur. Hz. Peygamber bir hadisinde kendisinden sonra yaşayacaklara hitaben, "Herhangi bir ihtilâfla karşılaştığınızda size düşen görev, benim sünnetime ve hulefâ-yi râşidîn'in sünnetine uymaktır" demiştir. Hadiste geçen 'hulefâ-yi râşidîn' ifadesinden, ilk dört halifenin kastedildiği yaygın kanaattir. Öte yandan yine Hz. Peygamber'e nisbet edilen, gerçek anlamda hilafetin otuz yıl süreceği ve daha sonra saltanata dönüşeceği yolundaki hadisten hareketle bazı bilginler, Hz. Hasan'ı, babası Hz. Ali'nin ölümünden hilafeti Muâviye b. Ebû Süfyân'a bıraktığı (661) güne kadar geçen süre için râşid halifelerin beşincisi saymışlardır.

Hulefâ-yi Râşidîn dönemi hakkında yapılan akademik çalışmaların bir listesi için <http://www.istem.org/tr/default.asp> adresine başvurabilirsiniz.



İNTERNET

## Hız. Ebû Bekir Dönemi

Fil Vakası'ndan üç yıl kadar sonra 572'de Mekke'de doğdu. Annesi Ümmü'l-Hayr Selmâ bint Sahr, babası Ebû Kuhâfe Osman b. Amir'dir. Anne ve babasının mensup olduğu Teym kabilesinin soyu Mürre b. Kâ'b'da Hız. Peygamber'in soyuyla birleşir. Resûl-i Ekrem'den iki veya üç yaş küçük olan Ebû Bekir kaynaklarda adından çok Atık lakabıyla yer alır. Câhiliye döneminde Abdü'l-Kâ'be olan adı Müslüman olduktan sonra Hız. Peygamber tarafından Abdullah olarak değiştirilmiştir. Ebû Bekir'in çocukluğu, gençliği ve Müslüman olmadan önceki hayatı hakkında kaynaklarda fazla bilgi yoktur. Bununla birlikte elbise ve kumaş ticaretiyle meşgul olduğu, ticaret kervanlarıyla Suriye ve Yemen'e seyahat ettiği bilinmektedir.

### DİKKAT



**Başka lakapları da olan Hız. Ebû Bekir'in en meşhur lakabı Mi'rac olayı başta olmak üzere geleceğe dair haberleri hiç tereddütsüz kabul ettiği için bizzat Hız. Peygamber tarafından verilen, çok samimi ve çok sadık anlamına gelen Sıddîk'tir.**

Hız. Ebû Bekir'in nasıl Müslüman olduğu hususunda da kaynaklarda fazla bilgi yoktur. İlk Müslümanlardan olan Hız. Ebû Bekir'in Hız. Muhammed'in peygamber olduğunu haber alınca yanına giderek İslâm'a girdiği kabul edilir. Nitekim Hız. Peygamber onun üstünlüğünden söz ederken kendisini herkesin yalanladığı bir sırada inandığını ve İslâmiyet için her şeyini feda ettiğini belirtmiştir. İslâmiyet'in özellikle Kureyş ileri gelenleri arasında yayılmasında önemli rol üstlenen Hız. Ebû Bekir, peygamberlik görevi başlamasından itibaren daima Resûl-i Ekrem'in yanında yer aldı. Her zaman müşriklerden gelebilecek tehlikelere karşı onu korumak için büyük çaba gösterdi. Kureyşli müşriklerin ağır işkenceleriyle karşılaşan Müslüman kölelerle yabancılardan erkek, kadın, zayıf ve güçsüz pek çok kimseyi efendilerine büyük paralar ödeyerek satın alıp azat etti. Onun servetini bu şekilde harcamasından rahatsız olan babası Ebû Kuhâfe, güçsüz ve zayıf köleler yerine güçlü kuvvetli kimseleri satın almasını tavsiye edince, yaptıklarını onlardan faydalanmak için değil sadece Allah'ın rızası için yaptığını söyleyerek İslâm'a bağlılığını göstermiştir.

Hız. Peygamber Mekke'ye gelen farklı kabilelerden insanları İslâmiyet'e davet ederken ensâb ilmini iyi bilen Hız. Ebû Bekir onun yanında bulunarak onlarla kolayca dostluk kurmasında kendisine yardımcı olurdu. Kureyşlilerin Müslümanlara işkenceyi arttırması ve özellikle kendisinin yüksek sesle Kur'an okumasına engel olmaları üzerine dayısının oğlu Haris b. Halid ile Habeşistan'a gitmek üzere Mekke'den ayrıldı. Yolda karşılaştığı dostu İbnü'd-Düğünne Kureyşlilerle konuşarak dinini kimseye açıklamaması şartıyla Mekke'de kalmasını sağladı. Ancak Ebû Bekir gizlice ibadet etmeye ve Kur'an-ı sessiz okumaya uzun süre dayanamayıp Kureyşlilerle yaptığı anlaşmayı bozdu. Bunun üzerine İbnü'd-Düğünne'nin emanını geri aldığını ilan etmesi üzerine sadece Allah'ın himayesine sığındığını söyleyerek Mekke'de oturmayı sürdürdü.

Medine'ye hicret başlayınca Hız. Ebû Bekir de göç için Hız. Peygamber'den izin istedi. Resûl-i Ekrem ona acele etmemesini, Allah'ın kendisine bir arkadaş bulacağını söylemesi üzerine, Hız. Peygamber ile birlikte hicret etme şerefine nail olacağını anlayarak beklemeye başladı. Kureyşliler kendisini öldürmeye karar verince Hız. Peygamber bu konuşmadan dört ay sonra Hız. Ebû Bekir'e gelerek birlikte hicret edeceklerini müjdelemesinden sonra birlikte Sevr mağarasına doğru hareket ettiler. Hız. Ebû Bekir bu özel durumu sebebiyle Türk ve İran edebiyatlarında mağara dostu, can yoldaşı anlamında 'yâr-ı gâr' şeklinde nitelendirilmiştir.

Mekke döneminde Hz. Peygamber Hz. Ebû Bekir ile Hz. Ömer arasında kardeşlik bağı kurdu. Medine'de ise evinde misafir olduğu Hârice b. Zeyd ile arasında kardeşlik bağı kuruldu. Hârice'nin, servetini kendisiyle paylaşma teklifini kabul etmeyip hicret ederken yanına aldığı paradan artakalan 5000 dirhemle Medine'de ticarete başladı. Fakat şehrin havası sağlığına iyi gelmedi ve sıtmaya tutuldu. Oğlu Abdullah'a mektup yazarak Mekke'de kalan ailesini Medine'ye getirmesini istedi. Abdullah da kız kardeşleri Esmâ ve Âişe ile annesi Ümmü Rûmân, Hz. Ali, Hz. Peygamber'in hanımı Sevde ile kızları Fâtıma ve Ümmü Külsüm ile birlikte Medine'ye hicret etti.

Hz. Ebû Bekir'in Medine'deki ilk faaliyeti Mescid-i Nebevî'nin arsasını satın almasıdır. Mekke döneminde olduğu gibi, Medine döneminde katıldığı serriyeler ve 631 yılında emîr-i hac tayin edildiği günler dışında Hz. Peygamber'in yanından hiç ayrılmadı. Kumandanlığını Hz. Peygamber'in üstlendiği bütün savaşlarda, Hudeybiye Antlaşması, Umretü'l-kazâ ve Veda Haccı'nda bulundu. Mekke'nin fethinde İslâm ordusu şehre girdiği zaman doğruca babasının yanına gitti, onu Hz. Peygamber'in huzuruna getirerek Müslüman olmasını sağladı. Böylece sağlığında annesi, babası ve bütün çocukları İslâmiyet'i kabul eden yegâne sahabe oldu. Tebük Gazvesi hazırlıkları yapılırken bütün servetini Hz. Peygamber'in emrine tahsis eden Hz. Ebû Bekir kendisine verilen en büyük sancağı taşıdı.

Hicretin 11. yılı Safer ayının son haftasında (Mayıs 632) rahatsızlanan Hz. Peygamber, Hz. Ebû Bekir'in kapısı dışında mescidin avlusuna açılan bütün kapıların kapatılmasını emretti. Mescide çıkamayacak kadar rahatsızlığı artınca namazları Hz. Ebû Bekir'in kıldırmasını istedi. Hz. Peygamber pazartesi günü kendini iyi hissederek sabah namazı için mescide giderek Hz. Ebû Bekir'in yanında namaza durarak ona uydu. Hz. Peygamber'in vefat ettiği haberini alınca başta Hz. Ömer olmak üzere şaşkınlık içinde bulunan ve bu olaya inanmak istemeyen sahabeleri ikna etme görevi de Hz. Ebû Bekir'e düşmüştü.

## Hz. Ebû Bekir'in Halife Seçilmesi ve İlk İcraatları

Kur'an-ı Kerim'de devlet başkanının nasıl belirleneceği konusunda bir usul gösterilmemiş, Hz. Peygamber de vefatından sonra devletin başına kimin geçeceği konusunda bir şey söylememişti. Hz. Muhammed'in vefat ettiği gün onun yerine geçecek kimse konusunda kendilerini yetkili gören Medineliler **Sakîfetü Benî Sâide** denilen hurmalıkta toplanarak içlerinden birini devlet başkanı seçmek istediler ve Hazrec kabilesinin reisi Sa'd b. Ubâde'yi aday gösterdiler. Devlet başkanlığının ensarın elinde bulunmasını istediği için teklifi kabul eden Sa'd'ın riyasetini uygun bulmayan Medineliler olduğu gibi muhacirlerin bu duruma rıza göstermeyeceklerini düşünenler de vardı. Bu arada muhâcirler ve ensardan birer emîr seçilmesini teklif edenler de oldu. Medinelilerin halife seçmek için toplandıklarından haberdar olan Hz. Ebû Bekir, Hz. Ömer ve Ebû Ubeyde b. Cerrâh'la birlikte oraya gitti. Burada yaptığı konuşmada İslâm Peygamberi'nin kabilesine mensup olan muhacirlerin ona ilk önce iman ettiklerini ve kendisine yardımda bulduklarını, çeşitli eziyet ve işkencelere dayandıklarını anlattıktan sonra Hz. Peygamber'in dostları ve akrabaları sıfatıyla emirliğin hakları olduğunu söyledi. Bu arada ensarın faziletlerini dile getirip İslâmiyet'e ve Resûl-i Ekrem'e yaptıkları hizmetlerin inkâr edilemeyeceğini, ilk muhacirlerden sonra en şerefli kimselerin onların olduğunu belirtti. Buna göre yönetici Kureyşten, yardımcılar ise ensardan olmalıydı. Ayrıca ensar ve muhacirlerden birer emir seçilmesini isteyenlere bu görüşün doğru olmadığını, İslâm birliğini sağlamak için tek lider etrafında toplanmak gerektiğini söyledi; Hz.

Gölgelik ve çardak anlamındaki sakîfe kelimesi Medine'de İslâmiyet öncesinden beri kabile mensuplarının hurma kurutmak başta olmak üzere çeşitli işlerde ortaklaşa kullandıkları ve toplantılar için bir araya geldikleri mekânları ifade eder. Sakîfetü Benî Sâide, Hazrec kabilesinin kollarından Sâideoğulları'na ait gölgeliktir. İslam tarihi ve kültüründe Hz. Ebû Bekir'in halife seçildiği yer olması bakımından önemlidir.

Ömer ile Ebû Ubeyde b. Cerrâh'ı halifelîğe aday gösterdi. Ancak onlar, "Allah'a andolsun ki sen sağken bu görevi üzerimize alamayız. Çünkü sen ilk muhacirlerin en meziyetlisi, hicret sırasında mağarada bulunan iki kişiden birisi ve namaz kıldırmakta Resûlullah'ın halifesisin; uzat elini sana biat edeceğiz" diyerek ona doğru yürüdüler. Bu sırada ensardan Beşîr b. Sa. d onlardan önce davranarak Hz. Ebû Bekir'e biat etti. Onun arkasından Sa'd b. Ubâde hariç orada bulunanların hepsi, ertesi gün de Mescid-i Nebevî'de Medine'deki Müslümanların büyük bir kısmı biat etti. Hz. Ali ile diğer bazı sahabeler ise daha sonra biat ettiler. Medine'deki Müslümanların büyük bir çoğunluğunun biat etmesiyle halife seçilen Hz. Ebû Bekir, takip edeceği siyasetin genel esaslarını ortaya koyan meşhur hutbesinde Müslümanların en iyisi olmadığı halde onlara başkan seçildiğini, doğru hareket ederse kendisine yardım etmelerini, yanlış davranırsa doğrultmalarını, Allah'a ve Resulü'ne itaat ettiği müddetçe kendisine itaat etmelerini istedi.

### **Üsâme b. Zeyd Kumandasındaki Ordunun Gönderilmesi**

Hz. Ebû Bekir'in halife olduktan sonraki ilk icraatı, Üsâme b. Zeyd'in kumandasında sefere hazırlanan orduyu göndermek oldu. Hz. Peygamber, vefat etmeden önce Nisan 632'de Mûte Savaşı'nda şehit olanların intikamını almak için Suriye'ye göndermek üzere bir ordu hazırlamıştı. Üsâme Medine'nin kenar semtlerinden Curf'ta karargâhını kurarak Hz. Peygamber'in emrini beklemeye başladı. Bu arada sahabelerden bazıları Resûl-i Ekrem'in Hz. Ebû Bekir ve Hz. Ömer gibi sahabelerin bulunduğu bir orduya âzatl bir kölenin oğlu olan genç ve tecrübesiz Üsâme'nin komutan tayin etmesini eleştirmeye başlamışlardı. Hz. Peygamber artan rahatsızlığına rağmen Mescid-i Nebevî'ye giderek, Zeyd b. Hârîse'yi Mûte Savaşı için kumandan tayin ettiği günleri hatırlatarak itirazların yersizliğini şöyle dile getirdi: "Daha önce onun babasını kumandan tayin etmeme de karşı çıkmıştınız. Babası kumandanlığa nasıl lâıyk ise oğlu da öyle lâıyktır."

Hz. Ebû Bekir halife olunca Hz. Peygamber'in rahatsızlığı ardından da vefatı üzerine yola çıkamayan bu orduyu göndermek için harekete geçti. Resûl-i Ekrem'in vefatından sonra daha da artan dinden dönme hareketlerinden çekinen bazı sahabeler Medine'nin güvenliği açısından, bazıları da Üsâme'nin çok genç ve tecrübesiz, ayrıca azatlı bir kölenin oğlu olduğu için hazırlanan bu orduyu göndermekten vazgeçmesini halifeye teklif ettiler. Hz. Peygamber'in yaptığı görevlendirilmeden hiçbir şekilde vazgeçmesinin mümkün olmadığını ileri süren Hz. Ebû Bekir bütün bu teklif ve itirazları reddetti. Daha sonra Curf'taki karargâha giderek 26 Haziran 632 tarihinde Üsâme ordusuna hareket emrini verdi. Üsâme atlı, kendisi yaya olarak bir müddet birlikte yürüdü ve Hz. Ömer'in Medine'de kalması için bizzat izin istedi. Üsâme'den izin aldıktan sonra onu ve askerlerini uğurlarken İslâm fetihlerinin ruhunu aksettiren bir konuşma yaptı. Onlara Allah yolunda kâfirlerle savaşmayı, hainlik etmemeyi, sözünde durmayı, ganimet malına zarar vermemeyi, korkup çekinmemeyi, fesat çıkarmamayı, emirlere karşı gelmemeyi, çocukları, kadınları ve yaşlı insanları öldürmemeyi, meyve veren ağaçları kesmemeyi, yemek ihtiyaçları dışında koyun, sığır ve develeri boğazlamamayı, manastırlara çekilmiş kimselere dokunmamayı, kendilerine ikram edilen yemekleri Allah'ın ismini anarak yemelerini tavsiye etti. Üsâme b. Zeyd, ordusu ile birlikte babasının şehit olduğu yere, Suriye'de bulunan Belka bölgesine kadar gitti. Üsâme ordusu kırk veya yetmiş gün içinde düşmanla sıcak temasa girmeden bazı başkaldıracı kabileleri yola getirerek Medine'ye döndü ve onlardan bazılarının irtidat etmelerini önledi. Böylece bölgedeki kabile ve devletlere Müslümanların güçlü oldukları gösterildi; özellikle Suriye bölgesinde İslâm fetihlerinin ilk adımı atıldı.



### Ridde Hareketleri ve Bastırılması

Hz. Peygamber'in vefatına kadar Arap yarımadasında siyasî birlik sağlanmış olmakla birlikte, esas anlamıyla bir İslâmlaşma gerçekleşmemişti. Zira eski putpe-restlik inanç ve alışkanlıklarını bütünüyle terk edemeyen bazı kabilelerin İslâm'a girişleri üzerinden çok az bir süre geçtiğinden onların yeni dine inanışları yüzey-sel boyutta kalmıştı. Bu durum gerçek bir İslâmlaşmadan ziyade, kabilelerin bir kısmı için Medine'ye siyasî bağlılık anlaşması aşamasından öte bir şey değildi. Hz. Peygamber'in Vedâ Haccı'ndan dönüp Medine'de rahatsızlandığı günlerde bazı yalancı kimselerin peygamberlik iddiasıyla ortaya çıkmasıyla **ridde** olayları başladı. Esved el-Ansî, Hz. Peygamber'in rahatsızlığını fırsat bilip "Rahmânü'l-Yemen" sıfatıyla peygamberlik iddiasıyla ortaya çıktı. Yemen'deki Ans ve Mezhic kabilelerinin desteği ve Necran bölgesinden topladığı 600-700 süvariden oluşan kuvvetleriyle San'a üzerine yürüdü. Vali Şehr b. Bâzân'ı öldürüp önce buraya, daha sonra da Yemen'in büyük kısmına hâkim oldu. Esved'i İslâmiyet'e davet etmek için Cerîr b. Abdullah el-Becelî'yi görevlendiren Hz. Peygamber, olumsuz cevap alınca bölgedeki vali ve ileri gelenlere mektuplar göndererek Esved'in ortadan kaldırılmasını emretti. Ebnâ'dan Fîrûz ed-Deylemî ile Esved'in taraftarlarından bazıları bu emri yerine getirmek üzere harekete geçtiler. Kocasını öldürüp kendisini zorla nikâhlandığı için Esved'den nefret eden, Fîrûz'un amcasının kızı Âzâd'ın da yardımıyla Esved'i evinde öldürerek ortadan kaldırdılar (3 Haziran 632).

Şair, iyi bir konuşmacı ve nüfuzlu bir kişi olan Müseylime, Hanîfeoğullarının Hz. Peygamber ile görüşmek üzere 631 yılında Medine'ye giden heyetinin içindeydi. Liderliğini pekiştirmek ve kabilesindeki etkinliğini artırmak için Hz. Peygamber'den ondan sonra hâkimiyetin kendisine geçmesini talep etti. Bu isteği kesin bir dille reddedilen Müseylime Yemâme'ye döndükten sonra, kendisinin de peygamber olduğunu ve yeryüzünün yarısının kendi kabilesine, diğer yarısının da Kureyş'e ait bulunduğunu ifade eden bir mektubu Resûl-i Ekrem'e göndererek peygamberlik iddiasını sürdürdü. Hz. Peygamber cevap olarak gönderdiği mektubunda onu çok yalancı anlamında 'kezzâb' şeklinde nitelendirdi ve yeryüzünün Allah'a ait olduğunu, onu istediğine vereceğini bildirdi. Müseylime bu mektuptan sonra "Müseylimetü'l-kezzâb" adıyla meşhur oldu. Hz. Peygamber ona Habîb b. Zeyd el-Ensârî'yi elçi olarak gönderdi. Müseylime, Benî Hanîfe mensuplarıyla görüşen Habîb b. Zeyd'i öldürttü ve kabilesinden Müslüman olan Sümâme b. Üsâl'i de mağlup ederek peygamberlik iddiasını sürdürdü.

Hz. Ebû Bekir halife seçilince peygamberlik iddiasında bulunanlarla ve irtidat eden kabilelerle uğraşmak zorunda kaldı. Bu dönemdeki ridde olaylarında dinî olduğu kadar siyasi sebeplerin de rolü vardı. İrtidat hareketlerinde etkin olan yalancı peygamberler birer manevî önder olmaktan çok Medine'nin siyasî egemenliğine baş kaldıran maceraperest kabile reisleriydi. Onları bu anlayışa iten en önemli iki sebepten biri kendilerini siyasî açıdan Hz. Peygamber'e alternatif olarak görerek taklit etmek istemeleri, diğeri ise kabile asabiyetiydi. Nitekim sağlığında İslâm Peygamberi'ne bağlılıklarını sürdüren Arabistan'ın çeşitli yerlerinde yaşayan yeni Müslüman olmuş bazı kabileler vefatından sonra Medine'le irtibatlarını keserek yeni halifeyi tanımadılar. Kabilelerinin bağımsızlığı adına Medine yönetimine başkaldıran bu isyancıların bir kısmı yalancı peygamberlere tâbi olurken, bazıları da zekât vermeyeceklerini bildirdiler. Böylece ridde olayları genişleyerek geniş çaplı bir isyana dönüştü. Peygamber olduğunu iddia edenlerle savaşma konusunda bir ihtilâf bulunmamakla birlikte devlete zekât vermek istemeyenlerle mücadele konusunda farklı görüşler ortaya çıktı. Hz. Ömer, 'lâ ilâhe illallah' diyenlerle savaşma-

Aynı kökten gelen ridde ve irtidat terimleri Müslüman bir kişinin kendi iradesiyle İslâm dininden çıkması demektir. Dinden dönen kişiye murtet denilir. Peygamberlik iddiasında bulunan yalancı kimselerin unvanı ise mütenebbîdir.

nın doğru olmayacağı görüşünü ileri sürerken bazı sahabeler de o yıl zekât toplanmasından vazgeçilmesini teklif ettiler. Hangi sebeple olursa olsun isyan edenlerle mücadelede kararlı olan Hz. Ebû Bekir namaz ile zekâtı birbirinden ayrı düşünmenin doğru olmayacağını ve zekât vermekten kaçınanlarla da savaşmanın şart olduğunu belirtti.

Hz. Ebû Bekir, 632 yılı Ağustos ayında 100 kişilik bir süvari birliğinin başına geçerek Fezâre kabilesinin zekâtına el koyan ve Medine'ye saldırmak isteyen Hârice b. Hısn el-Fezârî'nin üzerine yürüdü. Zülkassa'daki kısa bir çarpışmanın ardından isyancılar dağıldı. Daha sonra Medine çevresinde yaşayan kabilelerden gelen yardımcı güçlerle birleşip peygamberlik iddiasında bulunan Tuleyha b. Huveylid el-Esedî'nin üzerine yürümeye karar verdi. Başta Hz. Ömer ve Hz. Ali olmak üzere ileri gelen sahabeler kendisinin Medine'de kalması gerektiği hususunda ısrar edince 4000 kişilik ordunun başına Halid b. Velid'i getirerek Medine'ye döndü. Halid'e Tuleyha'yı bertaraf etmesini, arkasından Secâh ile zekâtlarını vermeyen Temîm kabilesinin, daha sonra Müseylimetülkezzâb'ın üzerine gitmesini emretti. Ayrıca Yemen, Hadramut, Bahreyn ve Uman'daki isyancılarla mücadele etmeleri için valilere emir vererek destek kuvvetleri gönderdi.

Halid b. Velid, 19 Eylül 632 tarihinde Zülkassa'dan Tuleyha'nın karargâhını kurduğu Büzâha'ya doğru harekete geçti. Yolda Adî kabilesi ve kollarının irtidat etmesini önleyerek bu kabileden 1000 kişilik bir birliğin kendisine katılmasını sağladı. Ardından Benî Fezâre'den Uyeyne b. Hısn 700 kişiyle desteklediği Tuleyha'nın ordusuyla karşılaştı. Yapılan savaşta isyancıların bir kısmı öldürüldü; Tuleyha karısıyla birlikte Suriye taraflarına gidip Kelb kabilesine sığındı. Uyeyne esir alınıp Medine'ye gönderildi. Savaşın sonra Esed ve Gatafân kabileleri tekrar İslâm'a döndüler. Hz. Ebû Bekir tövbe eden Uyeyne'yi cezalandırmadı. Tuleyha da Hz. Ömer döneminde Medine'ye gelip halifeye biat ederek Irak fetihlerine katıldı. Büzâha savaşından sonra Temîm kabilesinin toprağı olan Bütâh'a hareket eden Halid b. Velid orada kimseyi bulamayınca bölgenin çeşitli yerlerine müfrezeler gönderdi. Bunlardan biri Hz. Peygamber'in vefatı üzerine topladığı zekât develerini sahiplerine iade eden Mâlik b. Nüveyre ile yanındaki on bir kişiyi yakalayıp Halid'e getirdi. Mâlik'i yakalayan Müslümanlar onun dinden çıkıp çıkmadığı hususunda ihtilâfa düştüler. Mâlik'in dinden çıktığına inanan Halid onu öldürttü.



### Hz. Ebû Bekir Mâlik b. Nüveyre'nin öldürülmesini nasıl karşıladı? Araştırınız.

Temîm kabilesinde zekât konusunda ihtilâf çıktığı sırada bu kabileden Hıristiyan olan ve kâhinelik yapan Secâh bint Hâris peygamber olduğunu iddia etmeye başlamıştı. Mâlik, bir ordu oluşturacak kadar taraftar toplayan Secâh'a Temîm kabilesinden Müslüman kalanlarla savaşmasını söyleyerek onu desteklemişti. Secâh ilk olarak Müseylimetülkezzâb'ın üzerine yürümeye karar verdi. Müseylime, Müslümanlarla savaşmak mecburiyetinde kalacağından Secâh'a hediyeler gönderip kendisiyle anlaşma cihetine gitti. Bazı rivayetlere göre ise üç günlüğüne onunla evlenip peygamberlik iddiasından vazgeçmesini sağladı. Bu sırada Irak'taki kabilesine dönen Secâh, Muâviye zamanında Müslüman olarak öldü.

Halid b. Velid, zekât vermeyi reddeden ve Secâh'ı peygamber kabul eden Temîmlileri itaat altına aldıktan sonra Hz. Ebû Bekir'in sevk ettiği birliklerin bir başarı sağlayamadığı Müseylimetülkezzâb ile savaşmak için Yemâme'ye hareket etti. Halid Yemâme'de her iki tarafın çok ağır kayıplar verdiği şiddetli bir savaşın sonra Müseylime'yi ortadan kaldırdı (Mayıs-Haziran 633); Hanîfeoğullarıyla anlaşma

yaparak onların İslâm'a dönmelerini sağladı. Tuleyha, Secah ve Müseylime'nin ortadan kaldırılmasıyla Arap yarımadası büyük bir fitneden kurtulmuş oldu.

Yemen ve Hadramut'taki isyanlar ise Muhacir b. Ebû Ümeyye kumandasındaki ordu ile mahallî valilerin gayretleriyle bastırıldı. Bahreyn ve Uman'daki isyanlar da aynı şekilde sona erdirildi. Hz. Peygamber'in vefatından sonra Necran ve Yemen'de Kays b. Meksûh el-Murâdî'nin başını çektiği yeni bir isyan hareketi ortaya çıktı. Daha önce Esved el-Ansî'nin öldürülmesi sırasında Fîrûz ed-Deylemî ile beraber hareket eden Kays, Hz. Ebû Bekir'in Ebnâ'dan olan Fîrûz'u Yemen'e vali tayin etmesi üzerine halkı vali aleyhine kışkırtmaya başladı. Başta Fîrûz olmak üzere Ebnâ'nın ileri gelenlerini öldürmek için Esved el-Ansî'nin ordusundaki bazı kimseleri etrafına toplayan Kays, Ebnâ'dan Dâzeveyh'i katlederek onların bir bölümünü de yurtlarından sürdü. Fîrûz, bölgeden ve Medine'den gelen destek kuvvetleriyle birleşerek Kays'ı yenilgiye uğrattı ve Yemen'de başlayan ikinci isyanı bastırdı.

Bu dönemde Hadramut'ta da irtidat hareketleri ortaya çıktı. Hz. Peygamber'in zekât toplamak ve İslâm'ı tebliğ etmek için Kinde kabilesinde görevlendirdiği Ziyâd b. Lebîd el-Ensârî'den zekât damgası vurduğu genç bir dişi devenin yerine başkasını alması istendi. Ziyâd'ın zekât damgası vurulan deveyi geri veremeyeceğini söylemesi üzerine, Kindeliler reisleri Eş'as b. Kays'ın önderliğinde isyan ettiler. Durumdan haberdar olan Hz. Ebû Bekir, daha önce Yemen'e gönderdiği Muhâcir b. Ebû Ümeyye'ye mektup yazarak Ziyâd'a yardım için Hadramut'a gitmesini emretti. Ziyâd ve Muhâcir kumandasındaki ordu isyanı bastırdı.

Bahreyn'de de yerli unsurların Vali Hutam el-Abdî liderliğinde irtidat edip kısa zamanda Hecer, Katîf ve Dârîn şehirlerini ele geçirmeleri üzerine Hz. Ebû Bekir bölgeye Alâ b. Hadramî kumandasında kuvvetler gönderdi. Mürtetler Hecer'de kuşatıldı ve reisleri Hutam öldürülerek Bahreyn yeniden Medine'ye bağlandı. İrtidat hareketi Uman'a da yansıdı. Bölge, Hz. Peygamber zamanında Müslüman olan Cülendâ'nın iki oğlu Abd ve Ceyfer tarafından yönetiliyordu. Bunları kıskanan Lakıt b. Mâlik etrafına pek çok kimseyi toplayıp Debâ şehrini işgal etti. Abd ile Ceyfer şehri terketmek zorunda kaldılar. Bu sırada zekât âmili olarak Uman'da bulunan Huzeyfe b. Yemân gelişmeleri Hz. Ebû Bekir'e bildirdi. Halife, Yemâme'de başarılı olamayan İkrime b. Ebû Cehil ve Arfece b. Herseme el-Bârikî'ye Uman'a gitmelerini emretti. Kanlı bir savaştan sonra Lakıt'ın Debâ'da başlattığı isyan bastırıldı.

Hz. Ebû Bekir'in ikinci önemli icraatı olan yalancı peygamberlerle savaş ve zekât vermeyenlerin cezalandırılması, devletin siyasî merkez ve güç olarak kurumlaşmasında önemli rol oynamıştır. Böylece devletin, şûra ve biat esasları etrafında müesseseseleşmesi garanti altına alınmış, hızla genişleyen İslâm coğrafyası üzerinde dağınıklık ve anarşiyi engelleyecek, adalet ve dengeyi sağlayacak merkezî siyasî güç organizasyonu yani devletin etkinliği mümkün olmuştur.

## İslam Fetihlerinin Başlaması

Hz. Ebû Bekir, ridde olaylarını bastırdıktan sonra İslâm dinini tebliğ etme konusunda Hz. Peygamberin başlattığı stratejiyi devam ettirerek Bizans ve Sâsânîlerle mücadeleye girişti. Aslında Bizans ve Sâsânî devletlerine karşı savaşa karar vermek, onların sınırlarına ordular göndermek, çok önemli bir girişimdi. Zira bu iki devlet köklü bir savaş tecrübesine ve askerî bakımdan üstün ve nitelikli kuvvetlere sahiptiler. Buna karşılık Arapların kendilerine has bazı askerî özelliklerini taşıyan oluşum aşamasında küçük organize kuvvetlere sahip olan Müslümanlar ise, Allah'ın dini ve tevhid inancının yüceltilip bütün dünyaya yayma gayret ve inançları dışında her hangi bir güce sahip değillerdi.



**Arapçada açma, yol gösterme, galibiyet ve zafere ulaştırma gibi anlamları olan fetihin çoğulu fütûh bunun çoğulu da fütühat gelir. Fetih terim olarak İslâm'da meşru görülen savaşlar hakkında, Müslümanların gayri Müslimlerden gerçekleştirdikleri toprak kazançlarını tarihte ve günümüzde bilinen diğer işgal ve sömürü savaşlarından ayırmak amacıyla kullanılır. Fetih öncelikle, kalbi ve aklı İslâm gerçeğine açmak, ikinci olarak da İslâm mesajının önündeki engelleri kaldırmak, insanın kalbine ve aklına ulaşmayı mümkün kılacak ortamı hazırlamak demektir. İslâm fetihlerinin esas gayesi i'lâ-yi kelimetullahtır. Nitekim Hz. Peygamber'e, "Allah yolunda olan kimdir? Ganimet kazanmak için harp eden mi, cesaretiyle şöhret kazanma amacıyla olan mı, yoksa kabilesiyle dayanışma halinde bulunduğunu göstermek isteyen mi?" diye sorulduğunda şu cevabı vermiştir: "Hiçbiri değildir. Sadece Allah'ın adını yüceltmek için savaşan kimse Allah yolundadır". İslâm fütühat tarihinde önemli bir yere sahip olan Türklere Oğuz Destanı'nda hedef gösterilen, 'büyük nehirlerle ve büyük denizlere varma' şeklindeki kızılma da bu milletin Müslüman olmasından sonra yeni bir şekilde dönüşerek i'lâ-yi kelimetullah halini almıştır.**

Fetihler için ilk önce Arabistan ile Sâsânî ve Bizans imparatorlukları arasında kalan Irak topraklarını hedef alan Hz. Ebû Bekir, Sâsânîlerin elinde bulunan Fırat'ın aşağı taraflarındaki bölgelere ordu göndermeye karar verdi. Bekir b. Vâil kabilesinin önemli bir kolu olan Şeybânîlerin reisi Müsennâ b. Hârise Medine'ye gelerek İranlılarla savaşmak üzere kabilesine kumandan tayin edilmesini istedi. Hz. Ebû Bekir yaptığı istişareler ve Hz. Ömer'in tavsiyesinden sonra Halid b. Velid'i Sâsânîlerle yapılacak savaşa başkumandan tayin ederek Müsennâ'ya destek vermesini istedi. Nibâc'da Müsennâ ile buluşan Halid Basra körfezindeki önemli yerleşim merkezlerini fethetti. Daha sonra barış yoluyla teslim aldığı Hîre'de bir süre kaldı. Şehrin çevresine ve Fırat'ı geçerek Sevâd bölgesinde bulunan bazı yerlere akınlar düzenledi. Bu arada Bânıkyâ ve Bârüsmâ ile Fırat'ı Dicle'ye bağlayan iki büyük kanalın içinden geçtiği, Sâsânîlerin mühim bir erzak ve silâh ambarı Enbâr'ı barış yoluyla, ticaret kervanlarının uğradığı çok önemli bir menzil olan, Suriye-Arabistan çölünün birleştiği yerde kurulu Aynüttemr'i savaşarak fethetti. Böylece Basra körfezinden Aynüttemr'e Fırat nehri boyunca uzanan topraklar İslâm devleti sınırlarına katıldı. Hz. Ebû Bekir Hîre'de bulunan Halid'e yazdığı mektupta, Dûmetülcendel'e giderek Hz. Peygamber ile yaptığı antlaşmayı bozan Ükeydir b. Abdülmelik'in üzerine yürümesini, oradan da Suriye'ye geçmesini emretti. Halid Irak'ta yerine Müsennâ b. Hârise'yi bırakıp Dûmetülcendel'e giderek burayı ikinci defa fethetti ve Ükeydir'i öldürdü.

İslâm fetihlerinden önce Suriye'de Bizans'ın vassâli Gassânîler hüküm sürüyordu. Sâsânîler, 613 yılında Gassânîler'i yenerek Dımaşk'ı ele geçirip bölgeye hâkim oldular. Ancak Herakleios uzun süren savaşların sonunda 628'de Suriye'yi geri almayı başardı. Müslümanların Bizans İmparatorluğu ile Hz. Peygamber zamanında Mûte Savaşı'yla (Eylül 629) başlayan askerî mücadelesi, Tebük Seferi'yle (Ekim 630) devam etti. Doğu Roma ile yapılan bu savaşların hedefi bölgenin güvenliğini sağlamak, orada yaşayanların uğradığı haksızlık ve zulme son vermektir. Hz. Ebû Bekir bu amaçla 633 yılı sonbaharında her biri 3000 kişiden oluşan üç ayrı birliği Suriye'nin güney ve güneydoğu sınırlarına göndermeyi kararlaştırdı. Yezid b. Ebû Süfyân ile Şürahbil b. Hasene'yi Tebük-Maan istikametinde Suriye ve Ürdün'e, Amr b. Âs'ı Eyle üzerinden sahil istikametinde Filistin'e doğru yola çıkardı. Kısa bir müddet sonra orduların mevcudu 7500'e ulaştı. Başkumandanlığa önce Amr b. Âs, daha sonra da Ebû Ubeyde b. Cerrah getirildi; Vâdilarabe, Filistin'deki Kaysâriye

ve Gazze şehirleri fethedildi. Halifenin emriyle Suriye'ye doğru yola çıkan Halid b. Velid, Hıristiyan Gassânîler'in Dimaşk yakınlarındaki askerî karargâhları Mercirâhit'e saldırarak mağlûp etti (23 Nisan 634). Daha sonra Dimaşk'ın güneyine doğru ilerleyerek diğer kumandanlarla birleşmesiyle Busrâ'nın da içinde bulunduğu Havran bölgesi fethedildi. Halid'in komutasında birleşen İslâm ordusu kuzeye doğru ilerleyerek Amr b. Âs ile Ecnâdeyn'de buluştu. Bizans İmparatoru Herakleios'un kardeşi Theodoros kumandasındaki 80.000 kişilik orduya karşı kazanılan Ecnâdeyn Savaşı'yla İslâm Müslümanlara Filistin ve Suriye kapıları açıldı (30 Temmuz 634).

**Ridde hareketleri ile İslâm fetihlerinde Halid b. Velid'in rolü hakkında M. Fayda'nın Allah'ın Kılıcı Halid b. Velid adlı eserine başvurabilirsiniz.**



K İ T A P

### Hz. Ebû Bekir'in Kişiliği ve Yönetim Anlayışı

Hz. Ömer'i veliyet bırakmayı kararlaştıran Hz. Ebû Bekir, 634 yılı Ağustos ayının başında hastalandı. Kızı Hz. Âişe'ye vefat edince maaşının geri kalan kısmını beytülmale iade etmesini ve Hz. Peygamber'in kabrinin yanına defnedilmesini vasiyet etti. Ecnâdeyn savaşının sonucunu öğrendikten kısa süre sonra altmış üç yaşında vefat etti (23 Ağustos 634). Cenaze namazını Hz. Ömer'in kıldıracağı Hz. Ebû Bekir, Hz. Osman, Talha b. Ubeydullah ve oğlu Abdurrahman tarafından kabre konuldu.

Güzel ahlâkı, merhameti, doğruluğu ve cömetliğiyle gerek Mekke, gerekse Medine dönemlerinde dost düşman herkesin takdir ve saygısını kazanan Hz. Ebû Bekir, kaynaklarda orta boylu, zayıf yapılı, seyrek sakallı, keskin bakışlı, gür saçlı, sarıya çalan beyazlıkta güzel ve ince yüzlü olarak tasvir edilir. Ahlâk ve mizaç itibarıyla kendisine benzediği Hz. Peygamber'le İslâm'dan önce çok yakın bir arkadaşlık ve dostluk kurmuştu. Kızı Hz. Âişe ile Hz. Peygamber'in evlenmesine dair hicretten önce verilen karar onların dostluğunu daha da pekiştirdi. Nitekim Hz. Peygamber'e en çok kimi sevdiği sorulunca önce eşi Hz. Âişe'nin, sonra da kayınpederi Hz. Ebû Bekir'in adını anardı.

Hz. Ebû Bekir, müslümanları ilgilendiren bütün gelişmelerde Hz. Peygamber'in fikirlerine en çok başvurduğu ve çoğunlukla tekliflerini uygun bulduğu kişilerdendi. Bundan dolayı bazı kaynaklarda kendisinden 'Peygamber'in veziri' diye söz edilir. Vahiy kâtiplerinden olan Hz. Ebû Bekir O'nun sırrını saklamayı çok iyi bilir, yanında pek edepli davranırdı. Beşerî ilişkileri düzenlemekte uzman olduğundan Medine'ye gelen elçilere Hz. Peygamber'i nasıl selâmlayacaklarını öğretir, huzurda nasıl oturacaklarını tembih ederdi.

Örnek şahsiyetinin yanı sıra aynı zamanda ilim ve hikmet sahibi bir kişi olan Hz. Ebû Bekir Arap soy bilimi 'Ensâb' hakkında zamanının otoritesiydi. Arap kabilelerinin savaş tarihi Eyyâmü'l-Arab'ı da en iyi bilenlerdendi. Ezbere bildiği ve çok duygulu bir şekilde okuduğu Kur'an-ı Kerim ile Resûl-i Ekrem'in söz ve davranışlarını en iyi ve en süratli şekilde anlama ve uygulama kabiliyetine sahipti. 142 hadis rivayet eden Hz. Ebû Bekir, Resûl-i Ekrem'den bizzat duymadığı bir hadisi rivayet edenlerden, Hz. Peygamber'in sözü olduğuna dair şahit getirmelerini isterdi.

**Hz. Ebû Bekir ile Hz. Ali sahabeler arasında en güzel konuşan iki hatip olarak tanınır. Onların çok tesirli konuşmaları fesahat ve belagat bakımından olduğu kadar muhtevalarının güzelliğiyle de ünlüdür.**



D İ K K A T

Şahsiyetinin merkezinde İslâm'a samimi inancı ve Hz. Peygamber'e derin sadakati olan Hz. Ebû Bekir halifeliği sırasında mütevazı kişiliğinin yanı sıra gerektiğinde cesaretin de en canlı örneklerini vermiştir. Fakirlere, zor durumda olanlara yar-

dım eder, misafirlere ikramda bulunurdu. Az konuşur, kumandan ve valilerine de az konuşmalarını tavsiye ederdi. Başkalarının hakkına titizlikle uyardı. İdari hayattaki uygulamalarında sürekli Hz. Peygamber'i örnek alan Hz. Ebû Bekir'in kumandan ve valilerine verdiği emirler İslâmiyet'in ve Kur'an-ın evrensel esaslarına dayanırdı. Onun Hz. Peygamber'den örnek aldığı prensiplerin başında, istişare, kararlılık, hoşgörü, ehliyet ve insan haklarına saygı gelirdi. Hz. Ebû Bekir, kısa süren halifeliğinde ehil olanları yönetime getirdiği gibi, Resûl-i Ekrem'in tayin etmiş olduğu idarecileri yerlerinde tutmaya özen gösterirdi. Görevlendirmelerde ehliyet konusuna önem verdiği gibi seçtiği idarecilerinden de aynı duyarlılığı beklerdi. Bunun en güzel örneklerinden biri, Yezid b. Ebû Süfyan'a yaptığı şu uyarıdır: "Senin adına en çok korktuğum husus, iltimas meselesidir. Hz. Peygamber şöyle buyurmuştur: Müslümanlara ait herhangi bir işin başına geçip de iltimas eseri olarak o işe birini tayin eden kişi, Allah'ın lanetine uğrar. Allah ondan bir mazeret veya fidye kabul etmeyerek kendisini cehenneme atar".

Hz. Ebû Bekir, yönetim makamında kesin yetkiye sahip bir yönetici olmakla birlikte, bazı devlet görevlerini yakın arkadaşlarına bırakarak idarî görevlerde paylaşımın güzel örneklerini de vermiştir. Bu amaçla Medine'de davalara bakma görevini Hz. Ömer'e devretmiş, Ebû Ubeyde b. Cerrah'ı hazine görevlisi tayin etmiştir. Zeyd b. Sabit, Hz. Ali ve Hz. Osman'dan ise kâtiplik hizmeti almıştır. Hz. Ebû Bekir devlet işlerinde Resûl-i Ekrem'den intikal eden mühür, şahsî işlerinde ise 'Ni'me'l-kâdiru Allah' veya 'Abdün zelil li-rabbın celîl' ibaresini taşıyan mühürünü kullanırdı. İslâm tarihinde 'halife' tabiri ilk defa Hz. Ebû Bekir hakkında kullanılmıştır.



**Kur'an-ı Kerim'in toplanması hangi halife döneminde olmuştur? Araştırınız.**

## HZ. ÖMER DÖNEMİ

Hz. Ömer Fil Vakası'ndan on üç yıl kadar sonra (582) veya Büyük Ficâr savaşından dört yıl kadar önce (585) Mekke'de doğdu. Annesi Mahzûm kabilesinden Hanteme bint Haşim, babası Kureyş kabilesinin elçilik görevi olan sefâret işlerine bakan Adî b. Kâ'b kabilesinden Hattâb b. Nufeyl'dir. Soyü Kâ'b b. Lüey'de Hz. Peygamber'in nesebiyle birleşir. Çocukluğu, gençliği ve Müslüman olmasından önceki hayatı hakkında kaynaklarda fazla bilgi bulunmayan Ömer'in en meşhur lakabı hak ile batılı birbirinden ayıran anlamındaki "Fârûk"tur. Çocukluğunda babasının develerini otlatan, zaman zaman çok sert ve haşin bir şahsiyete sahip olan babasıyla problemler yaşayan, içkiye ve kadına düşkün olan Ömer'in çok iyi ata ve deveye bindiği, iyi silah kullandığı, kuvvetli ve pehlivan yapılı olduğu için güreş müsabakalarına katıldığı bilinmektedir. Arap şiirine çok meraklı olan Ömer, çok sayıda şiiri ezbere okurdu. Kabilesinin elçilik görevi dolayısıyla güzel konuşan Ömer ensâb konusunda uzman olup, diğer Kureyşliler gibi ticaretle meşguldü.

Bazı Kureyşliler gibi putperestliğe bağlı kalarak önceleri Hz. Peygamber'e ve İslâm'a karşı düşmanlık gösteren, bilhassa kabilesinden Müslüman olanlara işkence yapan Ömer bi'setin 6. yılında (616) Müslüman oldu. Hz. Ömer'in Müslüman oluşu Hz. Peygamber'in, "Yâ rabbi! İslâmiyet'i Ömer b. Hattâb veya Amr b. Hişâm ile teyit et" duasının bir tezahürüdür. Ömer'in İslâm'ı kabulüyle az da olsa rahatlayan Müslümanlar ilk defa Kâbe'de toplu olarak namaz kıldılar. Medine'ye hicret başlayınca Hz. Ömer de yanında ağabeyi Zeyd, karısı ve oğlu Abdullah başta olmak üzere akraba ve arkadaşlarından oluşan yirmi kişilik bir kafileyle Mekke'den ayrılarak Kubâ'ya giderek Rifâa b. Abdülmünzir'in evine misafir oldu. Hz. Peygamber bir evde toplanan ensarın erkeklerinden biat alırken kadınlardan kendisi adına Hz.

Ömer'in biat almasını emretti. İslâm Peygamberi, Ömer'i Mekke'de Ebû Bekir, Medine'de Benî Sâlim kabilesinden İtbân b. Mâlik ile kardeşleştirdi.

Katıldığı seriyeler dışında Resûl-i Ekrem'in yanından hiç ayrılmayan Hz. Ömer, bütün gazvelerde, Hudeybiye Antlaşması, Umretü'l-kazâ ile Vedâ haccında bulundu. Medine döneminde Hz. Peygamber'in yanında çok aktif olarak yer alan Hz. Ömer'in başka konularda da görüşlerini ifade ettiğini ve bunların bir kısmının da nazil olan Kur'an ayetleriyle teyit edilmiştir ki, buna **Muvâfakât-ı Ömer** denir. Hudeybiye Antlaşması'nın Fetih suresinde 'feth-i mübîn' olarak nitelendirilmesini anlamakta güçlük çeken Medine'ye dönme kararını bir türlü kabul edemeyen Hz. Ömer daha sonra antlaşmanın sonuçlarını görünce bu tavrından dolayı pişmanlık duydu. Mekke'nin fethinden sonra Hz. Peygamber adına Kureyşli kadınlardan biat aldı. Ayrıca Kâbe'deki resimleri imha vazifesini de üstlendi.

Hz. Peygamber, hastalığı şiddetlenince kâğıt ve kalem getirilip söyleyeceklerinin kaydedilmesini istedi. Bazı sahabelerle, Hz. Ömer buna gerek olmadığını Allah'ın kitabı ile Hz. Peygamber'in sünnetinin kendilerine yeterli olduğu görüşünü ileri sürdü. Tarihe 'Vasiyetnâme' veya 'Kırtâs Vakası' diye geçen bu olay özellikle Şifler tarafından Hz. Ömer aleyhine kullanılır. Üsâme b. Zeyd komutasında oluşturulan orduda görevlendirildi. Ancak Hz. Peygamber'in rahatsızlığı, arkasından da vefatı üzerine Medine'den ayrılmadı. Bütün olaylara karşı net ve tavizsiz tavır koymakla tanınan Hz. Ömer, bundan sonraki olaylarda tarihî roller üstlendi.

Hz. Ömer'in büyük bir sezgiye sahip olduğunu gösteren bu ayetler arasında şarabın kesin olarak haram kılınması (el-Bakara 2/219), Hz. Peygamber'in evine gelen kimselerle hanımlarının perde arkasından konuşmalarının daha uygun olacağı (el-Ahzâb 33/55), Kâbe'de bulunan Makâm-ı İbrahim'in namazgâh ittihaz edilmesi (el-Bakara 2/125) ve münafıkların reisi Abdullah b. Übey b. Selûl'un cenaze namazının kılınmaması gerektiği (et-Tevbe 9/80) gibi hususlar örnek olarak sayılabilir.

## Hz. Ömer'in Halife Seçilmesi Bizans ve Sâsânîlerle Mücadelenin Yoğunlaşması

Hz. Peygamber'in vefatından sonra Hz. Ebû Bekir'e biat edilmesinde etkin rol oynayan halifelîği döneminde ona müşavirlik ve kadılık yapan Hz. Ömer, aynı zamanda halifenin vekiliydi. Hz. Ebû Bekir namaza çıkamayacak derecede hastalanınca imamlık görevini Hz. Ömer'e bıraktı ve onu yerine halef tayin etmek üzere sahabelerle istişarelerde bulundu. Yapılan müzakerelerden sonra Hz. Ömer'i veliaht bırakmayı kararlaştırarak Hz. Osman'a bir ahidnâme yazdırdı. Daha sonra yanına Hz. Ömer ile Hz. Osman'ı alıp Mescid-i Nebevî'ye giderek bu durumu halka şöyle ilan etti: "Sizin için halife seçtiğim kişiye razı olur musunuz? Bir yakınımı tayin etmedim. Allah'a andolsun ki bütün gücümle düşünüp taşındım ve Ömer b. Hattâb'ı uygun buldum; onu dinleyin ve ona uyun."

Hz. Ömer, Hz. Ebû Bekir'in vefat ettiği gün (23 Ağustos 634) Mescid-i Nebevî'de hilafeti için biat aldı ve okuduğu hutbede, "Allah sizleri benimle, beni de Ebû Bekir'den sonra sizlerle denedi. Herhangi bir işinizin halledilmesinde ben bulunmadığım zaman bu işi çözüme bağlaması için başka birine havale edin. Ancak onun doğru ve güvenilir bir kimse olmasına dikkat edin. İyilikle hareket ederlerse ben de onlara iyilikle yaklaşırım, kötülük ederlerse başkalarına ibret olacak şekilde onları cezalandırırım" dedikten sonra konuşmasını şöyle tamamladı: "Ey Allahım! Ben serdim, beni yumuşat; ben zayıfım beni güçlendir; ben cimriyim beni eli açık eyle!" Hz. Ali başta olmak üzere her hangi bir kimse Hz. Ebû Bekir'in Hz. Ömer'i halife olarak bırakmasına karşı çıkmadı. Hz. Ömer'e ilk gün biat edenler arasında yer alan Hz. Ali hilafeti süresince onu destekledi ve en büyük yardımcısı oldu. Hz. Ömer de, "Ali olmasaydı Ömer helak olurdu" diyerek bu gerçeği dile getirmiştir.

## Irak Cephesi

Hz. Ömer Bizans ve Sâsânîler ile Hz. Ebû Bekir zamanında başlayan mücadeleyi kesintiye uğratmadan sürdürdü. Halife, biat alırken Halid b. Velid'in Suriye cephesine

intikali üzerine fethedilen bölgeleri geri almak için harekete geçen Sâsânîlere karşı, halkı Irak cephesinde savaşanlara yardıma davet etti. Medine halkının çekingen davrandığı bu davete dördüncü gün ilk icabet eden Ebû Ubeyd es-Sekafi 1000 kişilik gönüllüler birliğinin kumandanlığına getirildi. Asıl kuvvetlere Nemânik'ta katılan Ebû Ubeyd, Câbân ve Merdânşah kumandasındaki Sâsânî ordusuna karşı ilk zaferini burada kazanarak bu iki komutanı esir aldı. Ardından Kesker, Sakatiye ve Hîre yakınlarındaki Sâsânî birliklerini yenerek bol miktarda ganimet ele geçirerek bölgeyi itaat altına aldı. Müslümanları durdurmak isteyen Kumandan Rüstem yeni kuvvetler ve birkaç fülle takviye ettiği Sâsânî ordusunu Ebû Ubeyd'in üzerine gönderdi. Ordusunu Fırat nehri üzerindeki daha sonra adıyla meşhur olan bir köprüden düşmanın bulunduğu tarafa geçirmeye karar veren ve bu karara muhalefet edenleri de korkaklıkla suçlayan Ebû Ubeyd, ordu karşı yakaya geçtikten sonra köprüyü yıktırdı. İki ordu arasında şiddetli bir çarpışma başladı. Müslüman süvariler fillerden ürken atlarına hâkim olamadılar. Savaş meydanının darlığı ve köprü'nün yıkılmış olması gibi sebeplerle manevra imkânı kalmayınca çarpışma Müslümanların aleyhine gelişti. Ebû Ubeyd askerlerinin mühim bir kısmıyla birlikte şehit oldu (634). Köprü Savaşı denilen bu olay İslâm kuvvetlerinin Irak cephesinde ilk yenilgisidir.

Gelişmelerden haberdar olan Hz. Ömer Irak'ta bulunan ordusuna takviye kuvvetlerin toplanmasını emredip bizzat kendisi ordunun kumandanlığını üstlenmek istedi. Ancak ileri gelen sahabelerin ısrarı üzerine Medine'de kalmaya karar vererek başkomutanlığa Sa'd b. Ebû Vakkâs'ı tayin etti. Sa'd beraberindeki kuvvetlerle yola çıkarak Zerûd ve Şerâf denilen yerlerde konaklayarak halife tarafından görevlendirilen çeşitli kabilelere mensup yeni birliklerin katılmasını bekledi. Yaklaşık üç ay süren bir hazırlıktan sonra İslâm ordusu 636 ilkbaharında Kûfe'nin 30 km. güneyinde bulunan Sâsânîlerin en önemli sınır şehri Kadisiye'ye ulaştı. İslâm ordusu yaklaşık 9.000-10.000 iken Müslümanlar için ciddi bir tehlike teşkil eden otuz civarında file sahip Sâsânîler ise 70-80.000 kişilik bir kuvvetten oluşuyordu. Üç gün süren çok şiddetli çarpışmaların cereyan ettiği Kâdisiye Savaşı'nın kazanılması, Müslümanlara büyük bir moral ve üstünlük hissi vermiş, Irak'ın kapıları açılmış, İran'ın düşüşünün başlangıcı hazırlanmış, Sâsânîlerin başşehri Medâin'in fethi gerçekleşmişti (Mart 637).

Kadisiye Savaşı'nda yenilerek Medâin'i Müslümanlara teslim etmek mecburiyetinde kalan Sâsânî kuvvetleri, Hulvân'a sığınan Kısra Yezdicerd'in teşvikiyle Celûlâ'da toplandılar. Şehri etrafına hendek ile siperler kazarak ve barikatlar kurarak tahkim ettiler. Ordunun başına Kadisiye Savaşı'nda öldürülen başkumandan Rüstem'in kardeşi Hurrezâd'ı getiren Kısra, Hulvân ve Cibâl'den asker ve silâh göndermek suretiyle ordusuna destek sağlamaya çalışıyordu. Sa'd b. Ebû Vakkâs, Hz. Ömer'den aldığı talimat üzerine onların üzerine bizzat kendisi yürümedi ve yeğeni Haşim b. Utbe'nin kumandası altında 12.000 kişilik bir orduyu sevk etti. Çok şiddetli çarpışmalardan sonra Müslümanlar büyük bir hamle ile Sâsânî ordusunu mağlûp ederek birçok ganimet ele geçirdiler (637). Ordusunun savaşı kaybettiğini öğrenen Yezdicerd Hulvân'dan ayrılarak Rey'e gitmek mecburiyetinde kaldı. Kadisiye'den sonra Celûlâ Savaşı'yla Sâsânîlere büyük bir darbe daha vuran Müslümanlar Dicle Sevâd'ındaki bölgelerin fethini tamamladılar. Cerîr b. Abdullah el-Becelî kabilesiyle birlikte katıldığı Celûlâ savaşından sonra buraya yerleşti. Burası sonraki dönemlerde Sâsânîler ile Müslümanlar arasında tampon bölge oldu.

Fetihlerin bu aşamasında Hz. Ömer, Sa'd b. Ebû Vakkas'a Hîre yakınlarında Kûfe'yi, Utbe b. Gazvân'a da Basra'yı ordugâh şehir olarak kurmalarını emretti. Utbe, birçok İran şehrini içine alan Ahvaz bölgesini fethetti (638). Ancak bir yıl sonra



Hürmüzan'ın komutasındaki Sâsânî ordusu bu bölgeleri yeniden ele geçirdi. Hac dönüşü yolda vefat eden Utbe'nin yerine önce Muğire b. Şu'be'yi, onu azledince de Basra valiliğine Ebû Musa el-Eş'arî'yi tayin etti. Ebû Musa'nın gönderdiği ordu ile Sa'd'ın Kûfe'den Numan b. Mukarrin kumandası altında gönderdiği diğer bir ordu, Ebû Sebre kumandası altında birleşerek uzun ve çetin bir mücadeleden sonra Tuster'i fethedip Hürmüzan'ı esir alarak Medine'ye Hz. Ömer'e gönderdiler (641). Celûlâ ve Hulvân'dan sonra, Sûs (638), iki yıl sonra Hûzistan, üç yıl sonra da Musul şehirlerini ele geçiren Müslümanlar (641), Nu'man b. Mukarrin'in başkumandanlığında tarihe fetihlerin fethi anlamında 'fethu'l-fütûh' diye geçen Nihâvend zaferiyle de Irak fetihlerini tamamladılar (642). Bu zaferden sonra, İran'da Isfahan başta olmak üzere fetihler devam etti. Kafkasya'daki en önemli geçitlerden olan ve Arapların 'Bâbü'l-ebvâb' dedikleri Derbent ile Merv, Nişâbur, Herat, Belh, Talkan ve Serahs'ı içine alan Horasan bölgesinin fetihleri de Hz. Ömer'in hilafetinin son yılında tamamlandı (644). Böylece İran Müslümanların eline geçti ve ateşperest Sâsânî İmparatorluğu tarihe karıştı.

### Suriye Cephesi

Hz. Ömer, Bizans İmparatorluğu'na karşı Suriye cephesindeki savaşlara da ara verilmeden devam edilmesini emretti. Hz. Ebû Bekir döneminde kazanılan Ecnâdeyn zaferinin üzerinden çok geçmeden yapılan Fihl Savaşı'nda Müslümanlar Bizans kuvvetlerine ağır kayıplar verdirdiler (23 Ocak 635). Fihl'den sonra kazanılan Mercüssuffer Savaşı'ndan (635) sonra Dimaşk'ın fethi için herhangi bir engel kalmadı. Halid b. Velid, Mercüssuffer'den kaçan Bizans birliklerinin peşine düşerek sığındıkları Dimaşk'ı fethetti (Eylül 635). Aynı yıl gerçekleşen Mercürrûm Savaşı'nı da kaybeden Bizanslılar çok ağır kayıplar verdiler. Bu sırada Suriye Başkumandanlığı tarafından sevk edilen çeşitli birlikler tarafından Ba'lebek, Humus ve Hama şehirleri de fethedildi.

Müslümanların bu başarıları üzerine Bizans İmparatoru Herakleios Hıristiyan Araplar ve Ermeniler destekli Theodoros Trithurios kumandasında 50.000-100.000 kişilik büyük bir ordu hazırladı. Bizans'ın yaptığı bu hazırlıkları öğrenen Halid b. Velid, Humus ve Dimaşk'taki birlikleri de çağırarak 25.000'i aşkın bir kuvvetle Yermük vadisine geldi. 636 yılı yaz sıcağında iki ordu üç ay herhangi bir savaş olmaksızın bekledi. Buraya büyük ümitlerle gelen Bizans ordusu 20 Ağustos 636 günü cereyan eden savaşta ağır bir yenilgiye uğradı. Bizans ordusunun kumandanı Theodoros öldürüldü; kurtulan askerler Filistin, Antakya, el-Cezîre ve İrminiye'ye kaçtılar. Mücadeleyi önce Humus daha sonra Antakya'da cephe gerisinden bizzat yöneten Herakleios, Yermük Savaşı'ndan sonra Antakya'dan Urfa ve Samsat'a giderek dağılan ordusunu toparlamaya çalıştıysa da başarılı olamadı. Kaçanların bir kısmını takip etmekle görevlendirilen İyâz b. Ganm Malatya'ya kadar ilerledi ve şehir halkıyla cizye ödemek üzere bir antlaşma yaparak geri döndü. O sıralarda Antakya'da bulunan Bizans İmparatoru, Malatya'ya asker gönderip şehri yaktırdı; "Ey Suriye! Sana selâm olsun. Burası düşman için ne güzel bir ülkedir" diyerek çaresizlik içinde İstanbul'a döndü (Eylül 636).

**Hz. Ebû Bekir'in son günlerindeki Ecnâdeyn ile Hz. Ömer'in hilafetinin ilk yıllarındaki Yermük savaşlarından sonra Suriye'deki Bizans hâkimiyetine son verildi ve bölgenin şehirleri de çok kolay bir şekilde İslâm'a açıldı. 637'de Şeyzer, Kınnesrîn, Halep, ardından Antakya, Urfa, Rakka ve Nusaybin kısa aralıklarla Müslümanlara teslim oldu ve İslâm devletin sınırları Toroslara dayandı.**



DİKKAT

### Filistin ve Mısır'ın Fethi

Müslümanların Amr b. Âs'ın Hz. Ebû Bekir tarafından küçük bir askerî birliğin başında Güneydoğu Filistin'e gönderilmesiyle başlayan bölgeyle ilgileri Hz. Ömer döneminde de sürdü. Yermük Savaşı'nın ardından bölgede daha sağlam bir şekilde tutunan Müslümanlar Ebû Ubeyde b. Cerrâh kumandasında Kudüs'e ulaşarak şehri kuşattılar (637). Patrik Sophronios şehrin anahtarlarını o sırada inceleme ve görüşmelerde bulunmak için Suriye'ye gelen ve Câbiye'de bulunan Hz. Ömer'e teslim etmek istediğini belirtti. Halife Ömer Ebû Ubeyde'nin daveti üzerine Câbiye'den Kudüs'e gelerek halka güvence vererek şehri teslim aldı ve bir antlaşma yaptı (638). Daha sonra da Filistin'in sahil şehirleri Askalân (640) ile Trablusşam ve Kaysâriye (640 sonu) başta olmak üzere diğer yerleşim birimleri İslâm'a açıldı. Hz. Ömer'in, Bizans'tan gelecek saldırıların önlenmesi için Câbiye'deki ordugâhın dağıtılarak iki ayrı cephede savunma hatlarının kurulmasını belirlemesinden sonra Askalân, Cündü Filistin adıyla Lüd şehri merkezli askerî bir bölge haline getirildi.

Filistin'in Müslümanlar tarafından ele geçirilmesi Bizans ile karadan bağlantısı kalmayan Mısır'ın fethini kolaylaştırdı. Câhiliye dönemindeki ticarî ilişkileri sebebiyle bölgeyi tanıyan Amr b. Âs, Filistin'i İslâm hâkimiyeti altına aldıktan sonra Mısır'ın stratejik açıdan çok önemli olduğunu ve oraya sığınan Bizans kuvvetlerinin tekrar kendilerine saldırabileceğini söyleyerek Mısır seferi için Hz. Ömer'i ikna etti. Emrine verilen 4000 kişilik orduyla harekete geçen Amr, Ocak 640'ta Feremâ'yı almasının ardından Aynişems'te Bizanslılarla karşılaştı. Medine'den gönderilen Zübeyr b. Avvâm komutasında 5000 kişilik kuvvetle birleşerek Bizans ordusunu mağlup etti. Stratejik açıdan çok önemli olan Babilon Kalesi'nin fethiyle de (641) Müslümanlar bölgede tutunabilecekleri bir mevki ele geçirerek deltanın güneye ilişkisini kestiler. Daha sonra Amr b. Âs İskenderiye'ye yöneldi. Müslümanlara direnemeyeceklerini anlayan Bizans kuvvetleri Eylül 642'de şehri teslim ettiler. Bu esnada İslâm ordusunun diğer kısmı Feyyûm ve buradan hareketle Asvan'a kadar Yukarı Mısır'ı ele geçirdi. Böylece üç yıl gibi kısa bir sürede Mısır'ın fethini tamamlayan Amr b. Âs 'Mısır fatihi' unvanını aldı. Daha sonra merkezi Babilon'un biraz kuzeyinde kurulan Fustat adlı karargâh şehri olan Mısır eyaletinin valisi oldu.

SIRA SİZDE



**Hız. Ömer zamanındaki fetihlerin görünen sonuçları nedir? Araştırınız.**

### Hız. Ömer'in Vefatı ve Kişiliği

Hız. Ömer 644 yılı haccını eda edip Medine'ye döndükten sonra, Mugire b. Şu'be'nin kölesi Ebû Lü'lü Firûz en-Nihavendî efendisinin kendisinden fazla ücret aldığını söyleyerek azaltılmasını istedi. Halife onun demircilik, marangozluk ve nakkaşlık yaptığını öğrenince, ödediği ücretin fazla olmadığını söyledi. Aldığı cevaptan memnun olmayan Ebû Lü'lü, ertesi gün Mescid-i Nebevî'deki sabah namazında elbisesinin altında sakladığı hançerle Hız. Ömer'e saldırarak altı yerinden yaraladı. Kaçmak istemesine rağmen kurtulamayacağını anlayınca çevredekilerden birkaç kişiyi daha yaralayıp intihar etti. Ağır yaralı iken kendisini yerine geçecek kimseyi aşere-i mübeşşerreden hayatta olan altı kişilik şuraya havale eden Hız. Ömer, Resûl-i Ekrem'in ayakucuna defnedilmek için Hız. Âişe'den izin istedi. Hız. Âişe'nin kendisi için düşündüğü yeri vermesinden çok mutlu oldu ve yaralandıktan üç gün sonra 3 Kasım 644 Çarşamba günü vefat etti. Cenaze namazını devlet işlerini yürütmek ve mescitte namaz kıldırmak için vekil bıraktığı Suheyb b. Sinan er-Rûmî kıldırdı.

Kaynaklarda uzun boylu, koyu buğday benizli, elleri ve ayakları güçlü, iki eli de kullandığından solak diye bilinen, yürürken adımlarını hızlı atan, gür sesli ve

etkileyici bir kişi olarak tasvir edilen Hz. Ömer ilk evliliğini Zeyneb bint Maz'un el-Cumahiyye ile yaptı. Abdullah ve Hafsa bu evlilikten doğan çocuklarıdır. İslâm öncesinde evlendiği Müleyke bint Amr ve Kureybe bint Ebû Ümeyye'yi Müslüman olmadıkları için müşrik kadınlarla evlenmenin yasaklanması üzerine (el-Mümtehine 60/10) boşadı. Hz. Ömer son evliliğini 638 yılında Hz. Peygamber'le kan bağı kurmak amacıyla Hz. Ali ile Hz. Fâtıma'nın kızları Ümmü Külsûm ile yaptı. Aşere-i mübeşşereden olup vahiy kâtiplerinden olan Hz. Ömer, Hz. Peygamber'e en yakın sahabelerdendi. Kızı Hafsa'nın Hz. Muhammed ile evlenmesi (625) dostluklarını daha da pekiştirdi. Sert mizaçlı olan Hz. Ömer'in bu özelliğini Hz. Peygamber, "Ümmetimin içinde onlara en merhametli olan Ebû Bekir, Allah'ın emri konusunda en şiddetli olan da Ömer'dir" sözüyle dile getirmiştir. Ancak Allah'tan korkması ve öbür dünyada yaptıklarından hesap vereceğine dair kesin inancı kişisel özellikleri arasında mesuliyet duygusunu ön plana çıkarmıştır. İmanından kaynaklanan bu duygu onu sert ve kırıcı davranışlardan uzak tutmuştur. Hz. Ömer'in diğer bir özelliği de kul hakkına riayet hususunda çok hassas olmasıdır. Halifelîği süresince devlet hazinesinden ihtiyacı dışında hiçbir şey almamış; sıradan bir Kureyşli gibi yaşamıştır. Kur'ân-ı Kerim'in Mushaf haline getirilmesi hususunda Hz. Ebû Bekir'i ikna eden Hz. Ömer, hilafeti müddetince Müslümanların onu çokça anlayarak okumalarını ve ezberlemelerini isterdi. Hz. Ömer hadislerin rivayetüne çok dikkat ederdi. Tıpkı Hz. Ebû Bekir gibi, Hz. Peygamber'den bizzat duymadığı bir hadisi rivayet edenlerden şahit getirmelerini isterdi. Meşhur altı hadis kitabında yer alan onun rivayet ettiği hadis sayısı 539'dur.

## Hz. Ömer'in Yönetimi ve Kurumsallaşma

Hz. Ömer devlet idaresinde büyük başarı göstermiş, yalnızca İslâm tarihine değil, dünya tarihine de damgasını vuran ölümsüz şahsiyetlerden birisi olduğunu kabul ettirmiştir. Hz. Ömer'in fitrî kabiliyeti ve teşkilâtçılığı yanında, gelişmeleri hassasiyetle takip eden mesuliyet duygusuna ve Kur'an ahlâkına sahip olması, Hz. Peygamber'in terbiyesi altında yetişmesi karşılaştığı sorunların üstesinden gelmesini ve başarıya ulaşmasını sağlayan en mühim unsurlar olmuştur. "Sana vâiz olarak ölüm yeter ey Ömer!" ifadesini mührüne kazıtan Hz. Ömer için İslâm tarihinde ilk defa müminlerin emîri anlamında "emîrü'l-mü'minîn" tabiri kullanılmıştır. Hz. Ömer toplumu ilgilendiren bir konu ortaya çıkınca halkı Mescid-i Nebevî'ye çağırarak minberden onları bilgilendirirdi. Halkın soru sormasına ve haklarını aramasına imkân tanır, kendisinin de eleştirilmesini isterdi. İyiliği emredip kötülükten vazgeçirmeyi prensip edinen Hz. Ömer bütün emir ve yasakları önce kendi şahsında uyguluyor, halka verdiği emirlerin uygulamasına aile mensuplarından başlardı. Divan defterlerini yanına alarak Medine çevresindeki insanların atıyyelerini evlerine gidip bizzat kendisi dağıtırdı. Gündüzleri çarşı pazarda, geceleri de Medine sokaklarında dolaşır asayiş kontrol eder, ihtiyaç sahiplerini gördüğünde kendisi beytülmâlden yiyecek taşırdı. Her cumartesi günü Medine'nin dışında Âliye yöresine gider, güç yetiremeyecekleri işlerde çalıştırılan kölelerin yükünün hafifletilmesini sağlardı. Aynı şekilde hayvanlara fazla yük yükletilmesine de müdahale ederdi.

Fetihleri organize etmesi, orduların sevki, savaşların idaresi ve sonuçlandırması; ortaya çıkan yeni problemlerin çözümü, esirler ve gayri Müslimler hakkındaki kararları, yeni şehirlerin kurulması ve fatih askerlerinin İslâm'a açılmış çok geniş coğrafyaya yerleştirilmeleri, İslâmiyet'in tebliğ ve öğretilmesine verdiği önem gibi birçok konuda ilklere imza atmıştır. Hz. Ömer'in devlet idaresindeki becerisini gösteren ilk uygulamalarına **evâil** adlı kaynaklarda yer verildiği gibi bunlar özel

Arapçada ilk, birinci anlamındaki evvel kelimesinin çoğuludur. Yaygın olarak ilmü'l-evâil adlı tarihî ve edebî disiplin çerçevesinde 'tarihte ilkler' üzerine yazılmış eserler anlamında kullanılır. Bu eserlerdeki bilgiler İslâm öncesi dönem, Asr-ı saadet ve daha sonrası olmak üzere üç bölümde ele alınır. Evâil kitapları sadece edebiyat ve ilimler tarihi bakımından değil Müslümanların kültür tarihini nasıl değerlendirdikleri konusunda da zengin bir kaynaktır. İslâm felsefecileri evâili deney öncesi ilk bilgiler veya bir ilmin dayandığı temel ilkeler anlamında kullanmışlardır.

çalışma ve teliflere konu olmuştur. Merkezden gönderilen mektup ve emirname-lerden birer nüshanın saklanması istediğinden Dîvânü'l-inşâ'nın kurucusu kabul edilir.

## DİKKAT



**İslâm öncesinde Araplar belirli bir takvim kullanmıyor, Fil Vakası gibi bazı önemli olayları tarih başlangıcı olarak kabul ediyorlardı. Ticaret hayatının canlanmasına paralel piyasada kullanımı yaygınlaşan senetler başta olmak üzere ortak bir takvime olan ihtiyaç gün geçtikçe olduğunu hisseden Hz. Ömer 637 yılı nisan ayında Hz. Ali'nin teklifiyle Mekke'den Medine'ye hicretî takvim başı olmasını kararlaştırdı. Hac dönüşü birinci ay muharremden başlamak üzere Hicrî Takvim kullanılmaya başlandı.**

Medine'de merkezî bir idare kurmuş olan Hz. Ömer, fetihlerden sonra şehirlerin Müslümanların hâkimiyeti altında kalabilmesi için tedbirler aldı. Ele geçirilen yerleşim merkezlerinde, tıpkı Hz. Peygamber'in Yesrib'i Medine-i Münevvere haline dönüştürürken ilk yaptığı bina olan Mescid-i Nebevi ve planını örnek alarak, öncelikle cami yaptırmalarını valilerinden istedi. Bundan dolayı fethedilen yerlere yapılan ilk binalar hep camiler oldu. Fethedilen şehirlerde bazen eski mabetler tamamen veya kısmen camiye çevrildi. Barış yoluyla ele geçen yerlerdeki eski mabetlere hiç dokunulmadı ve Mescid-i Aksâ'nın yeri tespit edilerek buraya büyük bir cami yaptırıldı. Camilerin yanına emir evi ve çarşı yapıldığı gibi, Arabistan'ın muhtelif yerlerinden gelerek fetihlere katılan çeşitli kabilelere mensup askerlerin aileleri getirilerek yerleştirildiği mahalleler kuruldu ve buralara vakit namazları için mescitler yapıldı. Bu plana uygun olarak Irak'ta Basra ve Kûfe ile Mısır'da Füstât şehirleri kuruldu. Ziraata elverişli toprakları sulanması için bentler yapılarak tarımın gelişmesi için tedbirler alındı. Kanallar açılarak yerleşim merkezlerine su getirildi. Firavunların yaptırdığı eski kanalı yeniden açtırarak Nil nehri kıyısındaki Babilon ile Kızıldeniz sahilindeki Kulzüm (Süveyş) Limanı'nı birbirine bağladı. "Halîcû emîri'l-mü'minîn" adı verilen bu suyoluyla Mısır-Medine arasında karayolu yanında deniz yolu bağlantısı da kuruldu. Böylece Mısır ve Haremeyn ile Yemen ve Hindistan arasındaki deniz ticareti yapılması sağlandı. Mekke-Medine ve Şam-Hicaz güzergâhında ve Medine'de misafirhaneler yaptırdı ve buralarda yeni kuyular açtırdı. Hilafeti döneminde İslâm'a açılan toprakların bugün de İslâm ülkeleri olarak kalması şüphesiz Hz. Ömer'in yönetimdeki başarısının bir göstergesidir.

## SIRA SİZDE



4

**Hız. Ömer zamanında ne tür şehirler vardı ve yerleşim nasıldı?**

Hız. Ömer ve Müslümanların kendilerine karşı davranışlarından son derecede memnun olan gayri Müslimler, özellikle Suriye bölgesinde, Bizans'ın durumunu, askerî hazırlıklarını casuslar vasıtasıyla öğrenip Müslümanlara haber vermişler ve onlarla işbirliği yapmışlardır. Dindaşları ve eski efendilerine karşı, onların bu şekilde hareket etmelerinde şüphesiz Bizans'ın adaletsiz davranışları gibi başka tesirlerin yanında Müslümanların onlara karşı âdil ve doğru davranışlarının önemli bir tesiri olduğu kesindir. Ayrıca dinî inanç ve adetlerinde kendilerine tam bir hürriyet verilen bu insanların ateşgede mabetleri, kilise ve havralarının da korunmaları ve yağma edilmemeleri de garanti altına alınmıştır. Bu dönemde fethedilen bu geniş topraklarda bugün bile varlıklarını devam ettiren gayri müslim unsurlarla onların mabetleri, Müslümanların başka din mensuplarına ve onların mabetlerine gösterdikleri saygının açık bir delilidir. Hız. Ömer, gayri Müslimlerin, Müslümanların toplu bulunduğu yerlerde, mescitlerin yanında haç çıkarmamalarını ve haçlarını do-

laştırmalarını, ayrıca ezan vaktinden az önce ve okunurken kilise çanlarını çalmamalarını istemiş; ancak onların yılda bir defa bayram günlerinde haçlarıyla dolaşabilmelerine izin vermiştir. Hz. Ömer'in gayri Müslimlerle ilgili özellikle kılık ve kıyafet konusunda bazı kısıtlamalar koymasından amacı Müslüman ile zimminin tefrik edilmesidir.

Hz. Ebû Bekir döneminde Medine'deki kazâ işlerinin başında bulunarak tecrübe kazanmış, adalet sahasında gerçekleştirdiği icraatıyla insanlık tarihine geçmiştir. Adalet işlerine önceleri valiler bakarken zamanla Hz. Ömer, Küfe, Basra, Dimaşk, Filistin, Humus, Ürdün, Mısır ve Bahreyn'e kendisine bağlı kadılar tayin etti. Suçlular için ilk defa hapisane kurulması da Hz. Ömer zamanında oldu. Eğitim ve öğretime çok değer veren Hz. Ömer, fetihler genişleyip Arap olmayanlar ve bedeviler Müslüman olunca ve çocukların da sayısı çoğalınca okullar açılmasını emretti ve çocukların eğitim ve öğretimi için görevliler tayin etti. Hz. Ömer, denetim ve teftiş yanında orduların durumunu yakından takip edebilmek ve merkezle taşra arasındaki irtibatı sağlayabilmek için haberleşmeye büyük önem verdi. Bu amaçla yollara menziller (berîd evleri) yaptırdı ve valilerinden devamlı raporlar isteyerek faaliyetleri ve cephedeki durumları takip etti. Hz. Ömer valilerinin ve diğer görevlilerinin teftişine de çok önem verirdi. Teftiş maksadıyla her yıl hac mevsiminde valileri Medine'ye çağırır, bazı kimseleri de yanında getirmelerini emreder, onlardan vilayetlerinin durumuna, halkın şikâyetinin bulunup bulunmadığına, piyasa fiyatlarına, zayıf ve güçsüz kimselerin valilerinin yanına girip-giremediklerine, valilerin hastaları ziyaret edip-etmediklerine dair sorular sorar, bilgi alırdı. Eğer olumsuz cevap alırsa valiyi Medine'ye getirterek hesaba çekerd. Ayrıca teftiş amacıyla tanınmayan bazı kimseleri de habersiz vilayetlere gönderirdi.

Merkezde halife, vilayetlerde ise valilerle yönetilen bu siyasî, idarî, askerî, iktisadî ve dinî yapının iyi bir şekilde yürütülmesi gerekiyordu. Fetihler sonucunda tabîî olarak sayıları her gün artan valilerin tayinine ayrı bir önem veren Hz. Ömer, bu göreve göndermeyi düşündüğü kimselerin durumlarını iyice inceleyip sahabelerle istişare etmeye, adayları ehil kimseler arasından seçmeye itina gösterirdi. Görev yerlerine gitmeden önce valilerin bütün mal ve servetlerini kaydettirir; ileride aşırı miktarda servet artışı olanları sorguya çekerek durumlarını araştırır; bazen servetlerinin bir kısmına el koyardı. Tayin ettiği valilere uygulamaları gereken esasları bildirerek çeşitli tavsiyelerde bulunur, bazı sahabelerin de şahitlik yaparak imza ettikleri bir berat verir ve bunu gittikleri yerlerde halka okumalarını emrederdi. Vali veya âmillerinden birisinin halka zulmettiğini işitip de onu değiştirmese halka kendisinin zulmetmiş olacağını düşünen Hz. Ömer'in şu tavsiyeleri valilerinden nasıl bir idare beklediğini gösterir: "Sizi saltanat sürmek, halka tahakküm etmek için tayin etmedim. Siz hidayet rehberi olacaksınız; herkes de size uyacaktır. Müslümanların haklarını koruyunuz; onları kötölemeyiniz ki zillate duçar olmasınlar; onları haksız yere övmeyiniz ki şımarmasınlar. Kapılarınızı yüzlerine kapamayınız ki kuvvetliler zayıfları ezmessinler. Kendinizi Müslümanlardan üstün görmeyiniz ki haksızlığa uğramasınlar."

### **Hz. Ömer'in Divan Teşkilatını Kurması**

Hz. Ebû Bekir tarafından başlatılan fetihleri iktidarı süresince (634-644) devam ettiren Hz. Ömer zamanında Sâsânî İmparatorluğu'na tabi Irak, İran ve Azerbaycan ile Bizans İmparatorluğu'na tabi Suriye, el-Cezîre, Filistin ve Mısır İslâm ülkesine katıldı. Bir kısmı yapılan savaşlardan sonra, diğer bir kısmı ise sulh yoluyla gerçekleşen bu fetihlerle birlikte, farklı millet ve dinlere mensup insanların yaşadığı, çe-

şitli dillerin konuşulduğu, aynı zamanda Fırat, Dicle, Âsî ve Nil gibi nehirlerin suladığı ziraata elverişli bu büyük coğrafyanın ne yapılacağı ve nasıl idare edileceği hususu, ilk fetihlerden itibaren büyük bir problem olarak Halife Ömer'in önüne çıktı. Diğer taraftan, kendi topraklarını ilâ-yı kelimetullah aşkıyla terk edip muhtelif ülkelere sefere çıkan ve oralarda yerleşen Müslümanların siyasî, iktisadî ve medenî hayatlarının tanzim edilmesine de ihtiyaç duyuluyordu. Çünkü çok süratli bir şekilde gerçekleşen bu fetihlerin, tarihte Müslümanlardan önce ve sonra beşeriyetin bildiği ve saman alevi gibi parlayıp sönen kısa süreli Atilla, İskender ve Moğol istilalarının aksine, kalıcı olmasının sağlanmasına ihtiyaç vardı. Gerek Müslümanların, gerekse gayri Müslimlerin ortaya çıkan çeşitli mesele ve ihtiyaçlarını gören Hz. Ömer, bunların halledilmesi yolunda çeşitli düzenlemelere teşebbüs ederek birçok yeni müessesenin kuruluşunu gerçekleştirmeye çalıştı. Halife işe, kazanılan ganimetlerle İslâm'a açılan bu çok büyük coğrafyada yaşayan başka dinden olan insanlar ve onların sahip oldukları toprakları ele alarak başladı.

## DİKKAT



**Sasânî ve Bizans imparatorluklarıyla yapılan savaşlar ve gerçekleştirilen fetihler sonucu ele geçen ganimetlerde büyük bir artış oldu. Ganimetlerin taksiminde, ordu mensuplarına beşte dört (% 80) hissenin dağıtılmasına, geriye kalan humus yani beşte bir (% 20) hissenin ise Medine'ye beytümâle gönderilmesi uygulaması sürdürüldü.**

Fethedilen yerlerdeki insanlar eğer savaşız antlaşma yapmayı kabul etmişlerse, sözlerine sadık kaldıkları sürece esir ve köle muamelesine tabi tutulmayacakları teminat altına alındı. Şayet İslâm'ı kabul ederlerse Müslümanlarla aynı haklara sahip olacaklar, eski dinlerinde kalırlarsa cizye ödemek şartıyla zimmî statüsüne girerek can ve mal güvenliğine kavuşacakları gibi, kendilerine din ve vicdan hürriyeti tanınıp mabetlerine dokunulmayacak, ibadetlerine de karışılmayacaktı. Buna karşılık barışı kabul etmeyenlerle savaş yapılmış, bazen esir düşen bazı savaşçılar öldürülmüş, taşınır malları ganimet olarak alınmıştır. Bununla birlikte Hz. Ömer, savaşarak ele geçirilen yerlerde yaşayanların da tıpkı sulh yoluyla ele geçirilenler gibi zimmî statüsüne dâhil edilmesini, kendi dinlerinde kalmak istedikleri takdirde cizye ödemelerini; ayrıca ziraata elverişli topraklarının ödeyecekleri haraç vergisi karşılığında kendilerine bırakılmasına karar verdi. Bu topraklarda tarıma devam edilmesini, arazilerin ekilip verimli hale getirilmesini, üç yıl üst üste toprağını ekmeyenlerin ellerinden alınmasını da kararlaştırdı. Ölü bir toprağı ekip canlandıran kimsenin bu toprağına sahip olacağını da aynı maksatla yürürlüğe koydu. Fethedilmiş toprakları savaşanlar arasında ganimet gibi dağıtmayıp haraç vergisi karşılığında ziraatı iyi bilen eski sahiplerine bırakan Hz. Ömer, böylece tecrübesiz kimselelerin mülkiyeti altında ortaya çıkabilecek verim düşüşünü engellediği gibi, toplanacak haraç vergisini Müslümanlara, diğer fey gelirleriyle birlikte dağıtarak adil bir gelir dağılımı sağlamıştır. Haraca tabi ürünlerin cinsleri ve vergi miktarlarının belirlenmesinde, toprakların verimliliği, sulanabilirliği, tüketim merkezleriyle pazarlara olan yakınlığı ve ürünün cinsi gibi unsurlar dikkate alınıyordu.

Hız. Ömer, fetihlerden sonraki bazı gelişmeler üzerine yine İslâm Tarihi'nde ilk defa zimmîlerden ve İslâm toprakları dışında yaşayanlar harbîlerden ticaret malları vergisi olan 'uşûr' alınmasını kararlaştırdı. Basra valisi Ebû Musa el-Eş'arî, Müslüman tüccarların gayri Müslimlerin yaşadığı yerlere ticaret için gittiklerinde kendilerinden onda bir oranında vergi alındığını haber verdi. Bunun üzerine Hz. Ömer, müteakabiliyet esasına göre, onun da harbîlerin tüccarlarından onların aldıkları onda bir miktarı kadar vergi almasını, ayrıca aynı vergiyi, yirmide bir miktarı nispe-

tinde zimmîlerden, kırkta bir miktarı da Müslümanlardan almasını emretti. Ayrıca Müslümanlardan alınanların zekât gelirlerine, harbî ve zimmîlerden alınan ticaret malları vergisinin ise fey gelirlerine dâhil edilmesini istemiştir.

**Hz. Ömer zamanında devlet gelirleri ve gayri Müslimlerin durumu hakkında M. Fayda'nın Hz. Ömer Zamanında Gayr-i Müslimler adlı eserine başvurabilirsiniz.**



K İ T A P

Hz. Ömer beytülmal gelirlerinden zekâtı Tevbe suresi 60, ganimetleri de Enfâl suresi 41. ayetlerine göre dağıtırken, İslâm devleti hâkimiyetine giren gayri Müslimlerin sulh zamanında verdikleri ve fey adı altında toplanan cizye, haraç ve ticaret malları vergilerinden oluşan beytülmal gelirlerini Müslümanlara dağıtmak üzere yeni bir düzenlemeye gitmeyi kararlaştırdı. Kaynaklarda 636 yılı zikredilirse de güvenilir otoritelerin 641'de kurulduğunu ifade ettikleri divan teşkilatı ile başta muharip güçler olmak üzere, Medine'den başlanarak Kûfe, Basra, Şam ve Mısır'da yaşayan bütün Müslümanlar divan defterlerine, Arapların nesebini çok iyi bilen üç kişiden oluşan bir heyet tarafından, başta Hz. Peygamber'in mensup olduğu Kureyş kabilesinin Benî Haşim kolundan başlanmak suretiyle kaydedildi. Böylece beytülmal gelirlerinin harcama yerleri belli bir düzene bağlanarak adeta bir bütçe geleneği başlatıldı.

**Bazıları bu ilk divana askerî divan anlamında Divânü'1-cünd adını vermişlerse de bu doğru değildir. Kaynakların neredeyse tamamında yalnızca divan veya divanü'1-atâ şeklindedir.**



D İ K K A T

Hz. Ömer feyden hisse alacak Medine halkını, fetihlere önce ve sonra katılmış kuvvetler ile onların, önceleri süttan kesilince, sonradan annelerin erken süttan kestiklerini görünce doğar doğmaz çocukları dâhil bütün ailelerini divan defterlerine kaydettirirken, bunlara Arap asıllı olmayan bir kısım mevâlîyi de yazdırttı. Divan defterlerine, köleler hariç, şahıs isimleriyle birlikte yılda bir defa verilecek atıyye miktarları ile köleler dâhil herkese aynı miktar ve her ay verilmesi kararlaştırılan iki **cerîb** erzakın da kaydedilmesi sağlanmıştır. Hz. Ömer 30 kişiyi toplayarak bir günde ne kadar yiyeceğe ihtiyaçları olacağını tespit için iki vakit yemek yedikten sonra, bir kişiye her ay verilecek olan erzak miktarını belirledi. Yiyeceklerin saklanacağı dârürrişk adıyla hususi yerler yaptırdı. Yıllık atıyye miktarlarının tespitinde İslâmiyet'e geçmişte yapılan hizmetlerle Hz. Peygamber'e yakınlık göz önüne alındı. Hz. Peygamber'in hanımlarından hayatta olanların her birine 10.000 dirhemle en yüksek miktarın verilmesini istedi. Bundan sonra en fazla hisse 5.000 dirhem olarak Bedir Gazvesi'ne katılanlara verildi. Bedir'e katılmamalarına mukabil Hz. Peygamber'in torunları oldukları için Hz. Hasan ve Hz. Hüseyin'e de 5.000 bin dirhem uygun görüldü. Esmâ bint Umeyy ve Esmâ bint Ebû Bekir gibi ilk muhacir kadınlara 1000 veya 3000 dirhem verilirken en az hisse ise çocuklara 100 dirhem şeklinde belirlendi. Müslümanlarla bütünleşmeyen ve cihada davet edildiğinde iştirak etmeyenlere ise, şehir veya çölde yaşamasına bakılmaksızın, fey ve ganimetten hisse verilmedi. O dönemde daha fazla vergi almak amacıyla yapılan nüfus sayımı ve defterler düzenleme işini Hz. Ömer, fey gelirlerini hakları olduğuna inandığı Müslümanlara vermek için bu orijinal teşkilatı kurarak bizzat kendisi Medine'de, taşrada ise valiler veya görevlendirdikleri amiller, yıllık atıyyeleri ve aylık yiyecekleri dağıtım işini üstlendiler.

Ortaçağ İslâm dünyasında kullanılan hem alan hem de hacim ölçü birimidir. Hulefâ-yi Râşidîn, Emevîler ve Abbasîlerin ilk dönemlerinde haraç vergisi yanında özellikle halife ve emirlerin iktalarının miktarının belirlenmesinde alan ölçüsü olarak kullanılıyordu. Hz. Ömer zamanından itibaren cerîbin hacim (ağırlık) ölçüsü olarak da kullanıldığı görülür. Hacim ölçüsü cerîbin 29,5 litre ile 138 litre arasında değişen çeşitli miktarları ifade ettiği bölgelere göre değişiklik gösterdiği ileri sürülür. Cerîb hacim ölçüsü olarak Hz. Ömer zamanında yaklaşık 132 litreye eşdeğerti. İslâm dünyasında kullanılan diğer ölçü birimlerinde olduğu gibi cerîb de çeşitli devirlerde bölgelere göre değişik miktarları ifade etmiştir.

## Özet



*Hz. Ebû Bekir ile Hz. Ömer'in Müslüman oluş süreçlerini anlatabilmek*

Hz. Ebû Bekir'in Hz. Muhammed'in peygamber olduğunu haber alınca yanına giderek İslâm'a girdi. Nitekim Hz. Peygamber onun üstünlüğünden söz ederken kendisini herkesin yalanladığı bir sırada inandığını ve İslâmiyet için her şeyini feda ettiğini belirtmiştir. İslâmiyet'in özellikle Kureyş ileri gelenleri arasında yayılmasında önemli rol üstlenen Hz. Ebû Bekir, peygamberlik görevi başlamasından itibaren daima Resûl-i Ekrem'in yanında yer aldı. Bazı Kureyşliler gibi putperestliğe bağlı kalarak önceleri Hz. Peygamber'e ve İslâmiyet'e karşı düşmanlık gösteren, bilhassa kabilesinden Müslüman olanlara işkence yapan Ömer 616 yılında Müslüman oldu. Hz. Ömer'in Müslüman oluşu Hz. Peygamber'in, "Yâ rabbi! İslâmiyet'i Ömer b. Hattâb veya Amr b. Hişâm ile teyit et" duasının bir tezahürüydü.



*Hilafet kurumunun oluşum süreci hakkında bilgi sabibi olabilmek*

Hz. Muhammed'in biri peygamberlik, diğeri İslâm esaslarını bizzat uygulama olmak üzere iki önemli görevi vardı. İkincisini yerine getirirken hicretten sonra Medine'de kurmayı başardığı devletin başkanlığını yaptı. Vefatıyla birlikte son peygamber olan Hz. Muhammed'in ilk görevi sona erdi. Ancak devam edecek ikinci görevi için yerine toplum Hz. Ebû Bekir'i uygun gördü. Böylece hilafet kurumu ortaya çıktı.



*Ridde olaylarıyla ilk İslâm fetihlerini özetleyebilmek*

Hz. Ebû Bekir halife seçilince peygamberlik iddiasında bulunanlar ile irtidat eden kabilelerle uğraşmak zorunda kaldı. Ridde olaylarının dinî olduğu kadar siyasi sebepleri de vardı. Hz. Ebû Bekir hangi sebeple olursa olsun isyan edenlerle kararlı bir şekilde mücadele ederek tehlikenin büyüyen daha büyük sosyal olaylara dönüşmesini engelledi. Hz. Ebû Bekir irtidat hareketlerini bastırıp Arabistan'ın birliğini sağladıktan sonra, Hz. Peygamber tarafından hedef gösterilen Bizans ve Sâsânîlerle mücadeleyi başlattı. Hz. Ebû Bekir tarafından başlatılan fetihleri iktidarı süresince devam ettiren Hz. Ömer zamanında Sâsânî İmparatorluğu'na tabi Irak, İran ve Azerbaycan ile Bizans İmparatorluğu'na tabi Suriye, el-Cezîre, Filistin ve Mısır İslâm ülkesine katıldı.



*İlk iki halife devrinde devlet organlarının gelişim sürecini özetleyebilmek*

Hz. Ebû Bekir ridde hareketlerini sonlandırarak devletin, şûra ve biat esasları etrafında kurumsallaşmasını temin etmiş, hızla genişleyen İslâm coğrafyasındaki dağınıklık ve anarşiyi engellediği gibi, merkezi otoritenin etkinliğini herkese hissettirmiştir. Hz. Ömer de başta divan teşkilatı olmak üzere Hz. Peygamber zamanında nüvesi olan İslâm müesseselerinin gelişim ve kurumsallaşmasının öncülüğünü üstlenmiştir.



## Kendimizi Sıyalım

1. Aşağıdaki isimlerden hangisi Hulefâ-yi Raşidîn arasında **sayılmaz**?
  - a. Hz. Hasan
  - b. Hz. Ömer
  - c. Muâviye b. Ebû Süfyan
  - d. Hz. Ali
  - e. Hz. Osman
2. Hz. Peygamber rahatsızlanınca Mescid-i Nebevide aşağıdakilerden hangisi vekil olarak görev yapmıştır?
  - a. Hz. Hasan
  - b. Hz. Ömer
  - c. Hz. Ali
  - d. Hz. Ebû Bekir
  - e. Hz. Osman
3. Üsâme b. Zeyd kumandasındaki orduyu kimin görevlendirdiği ve kimin gönderdiği aşağıdakilerden hangisinde sırayla ve birlikte verilmiştir?
  - a. Hz. Peygamber Hz. Ebû Bekir
  - b. Hz. Ömer Hz. Ebû Bekir
  - c. Hz. Osman Hz. Hüseyin
  - d. Hz. Ali Hz. Ömer
  - e. Hz. Osman Hz. Hasan
4. Aşağıdakilerden hangisi Ridde olaylarının sebeplerinden biri **değildir**?
  - a. Hz. Muhammed'i taklit etmek
  - b. Zekât ödemeyi istememek
  - c. Asabiyet duygusuna sahip olmak
  - d. Yahudiliğe girme isteğinde olmak
  - e. İslâmiyet'i tam anlamıyla benimseyememek
5. Aşağıdaki savaşlardan hangisi Hz. Ebû Bekir zamanında olmuştur?
  - a. Siffin
  - b. Ecnadeyn
  - c. Celûla
  - d. Kadisiye
  - e. Zâtüssavârî
6. Hz. Muhammed'in Mekke döneminde İslâmiyet'i kabul etmesini temenni ettiği şahıs aşağıdakilerden hangisidir?
  - a. Ömer b. Hattâb
  - b. Ebû Ubeyde b. Cerrâh
  - c. Amr b. Âs
  - d. Muâviye b. Ebû Süfyan
  - e. Halid b. Velid
7. Hz. Ömer döneminde hangi savaş Müslümanlara Irak kapılarını açmıştır?
  - a. Cemel
  - b. Ecnadeyn
  - c. Köprü
  - d. Yermûk
  - e. Kâdisiye
8. Mısır ve Filistin fetihlerinde rol oynayan sahabe aşağıdakilerden hangisidir?
  - a. Halid b. Velid
  - b. Üsâme b. Zeyd
  - c. Talha b. Ubeydullah
  - d. Abdullah b. Ömer
  - e. Amr b. Âs
9. Aşağıdaki savaşlardan hangisinde Sâsânîler Müslümanlara üstün gelmiştir?
  - a. Kâdisiye
  - b. Ecnadeyn
  - c. Köprü
  - d. Cemel
  - e. Yermûk
10. Aşağıdakilerden hangisi fey gelirlerinden biri **değildir**?
  - a. Cizye
  - b. Zekât
  - c. Haraç
  - d. Ticaret malları vergisi
  - e. Humus

## Kendimizi Sınavalım Yanıt Anahtarı

1. c Yanıtınız doğru değilse "Hulefâ-yi Râşidîn Dönemi" konusunu yeniden okuyunuz.
2. d Yanıtınız doğru değilse "Hz. Ebû Bekir Dönemi" konusunu yeniden okuyunuz.
3. a Yanıtınız doğru değilse "Üsâme b. Zeyd Kumasındaki Ordunun Gönderilmesi" konusunu yeniden okuyunuz.
4. d Yanıtınız doğru değilse "Ridde Hareketleri ve Bastırılması" konusunu yeniden okuyunuz.
5. b Yanıtınız doğru değilse "İslam Fetihlerinin Başlaması" konusunu yeniden okuyunuz.
6. a Yanıtınız doğru değilse "Hz. Ömer Dönemi" konusunu yeniden okuyunuz.
7. e Yanıtınız doğru değilse "Irak Cephesi" konusunu yeniden okuyunuz.
8. e Yanıtınız doğru değilse "Filistin ve Mısır'ın Fethi" konusunu yeniden okuyunuz.
9. c Yanıtınız doğru değilse "Irak Cephesi" konusunu yeniden okuyunuz.
10. b Yanıtınız doğru değilse "Hz. Ömer'in Divan Teşkilatını Kurması" konusunu yeniden okuyunuz.

## Sıra Sizde Yanıt Anahtarı

### Sıra Sizde 1

Mâlik ve arkadaşları teslim oldukları için öldürülmeme-leri gerektiği görüşünü savunan Ebû Katâde el-Ensârî, onun öldürülmesinden rahatsız olmuş ve durumu Hz. Ebû Bekir'e şikâyet etmişti. Bunun üzerine Halife, Halid'i sorguya çekmiş; Halid, Mâlik'ten işittiği bir söz üzerine onun öldürülmesinin helâl olduğuna karar verdiğini söyleyerek özür dilemesi üzerine mazeretini kabul etmişti. Hz. Ömer'in Halid'i başkumandanlık görevinden almasının bazı kaynaklarda iddia edildiği gibi bu konuyla ilgisi yoktur.

### Sıra Sizde 2

Yemame başta olmak üzere bazı savaşlarda hafız sahabelerin bir kısmının şehit olması Müslümanları telaşlandırdı. Bu endişeleri Hz. Ebû Bekir'e açan Hz. Ömer, onu Kur'an-ı Kerim'in toplanmasına ikna etti. Hz. Ebû Bekir, sahabeden Zeyd b. Sabit başkanlığında bir heyet oluşturup Kur'an'ın dağınık olarak bulunan nüshalarını bir araya toplatarak kitap haline getirilmesini temin etti. İki kapak arasındaki bu derlemeye 'mushaf' denilir. Hz. Ebû Bekir tarafından muhafaza edilen bu Mushaf ondan sonra Hz. Ömer'e ondan da kızı Hz. Peygamber'in hanımı Hz. Hafsa'ya intikal etti.

### Sıra Sizde 3

Kâdisiye'nin kazanılmasıyla Irak'ın kapıları açılarak İran'ın düşüşünün başlangıcı hazırlandı ve Sâsânîlerin başşehri Medâin fethedildi. Nihâvend zaferiyle Irak, Hz. Ömer'in hilafetinin son yılında tamamlanan Horasan fetihleriyle ateşperest Sâsânî İmparatorluğu tarihe karıştı. Hz. Ebû Bekir'in son günlerindeki Ecnâdeyn ile Hz. Ömer'in hilafetinin ilk yıllarındaki Yermük savaşlarından sonra Suriye'deki Bizans hâkimiyetine son verildi ve akabinde Filistin ve Mısır fethedildi. Bizans ve Sâsânîlerden yüzyıllardır haksızlıklara maruz kalmış büyük halk kitleleri Müslümanlara kucak açarak eski yönetimleri tasfiye etti.

### Sıra Sizde 4

Yeni kurulan Basra, Kûfe ve Füstât şehirleri Arap yarımadasından fetihler için gelmiş Müslüman Arapların kabilelerine göre yerleştirilimleri mahallelere ayrıldı. Fethedilen Kudüs, Dimaşk, Antakya, Medâin ve İskenderiye gibi gayri Müslimlerin de yaşadıkları şehirler ise dine göre mahallelere bölündü.

## Yararlanılan Kaynaklar

- Fayda, M. (1989), **Hiz. Ömer Zamanında Gayr-i Müslimler**, İstanbul.
- Fayda, M. (1992), **Allah'ın Kılıcı Halid b. Velid**, İstanbul.
- İbn Sa'd, (1990). **et-Tabakâtü'l-kübrâ** (nşr. M. Abdülkâdir Atâ), I-VIII, Beyrut.
- Küçükaşçı, M. S. (2003). **Cahiliye'den Emeviler'in Sonuna Kadar Haremeyn**, İstanbul.
- Taberî, (ts.). **Târîhu'r-rusûl ve'l-mülûk**, (thk. Muhammed Ebü'l-Fazl İbrahim), I-XI, Beyrut.
- TDV İslâm Ansiklopedisi**, "Devlet", "Ebû Bekir", "Fetih", "Halid b. Velid", "Hulefâ-yi Râşidîn", "Ridde", "Ömer", maddeleri.
- Vâkîdî, (1984). **Kitâbü'l-Megâzî**, (thk. Marsden Jones), I-III, Beyrut.

# 6

## Amaçlarımız

Bu üniteyi tamamladıktan sonra;

- 👁 Hz. Osman'ın şahsiyetini değerlendirip halife seçilişini anlatabilecek,
- 👁 Hz. Osman'ın katledilmesiyle sonuçlanan isyanın sebeplerini sıralayabilecek,
- 👁 Hz. Ali'nin şahsiyetini değerlendirip halife seçildiği ortamı anlatabilecek,
- 👁 Hz. Ali dönemindeki iç savaşların sebeplerini sıralayabileceksiniz.

## Anahtar Kavramlar

- Hz. Osman, Hz. Ali, Hz. Hasan, Hz. Âişe
- Muâviye b. Ebû Süfyân, Hakem b. Ebü'l-Âs, Mervan b. Hakem, Amr b. Âs
- Cemel Vakası, Sıffin Savaşı, Tahkîm, Şûra, Hâricîler, Büyük Fitne,
- Rûme Kuyusu, Erîs Kuyusu, Ammar b. Yâsir, Zübeyr b. Avvâm, Ebû Zer

## İçindekiler

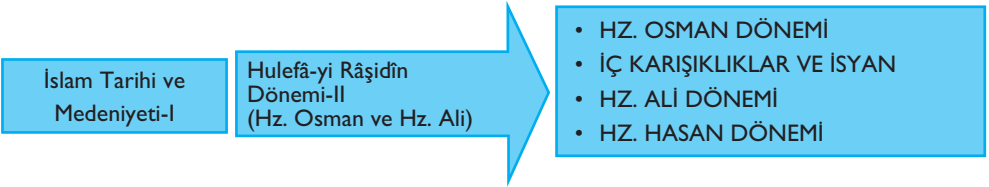

# Hulefâ-yi Râşidîn Dönemi-II

## (Hz. Osman ve Hz. Ali)

### HZ. OSMAN DÖNEMİ

576 yılında Tâif'te doğdu. Babası Kureyş'in en zengin tüccarlarından Affân b. Ebü'l-Âs, annesi Hz. Peygamber'in halası Beyzâ'nın kızı Ervâ bint Küreyz olan Hz. Osman'ın mensup olduğu Emevî kabilesinin soyu Abdümenâf b. Kusay'da Hz. Peygamber'in nesebiyle birleşir. Hz. Osman, babasının ölmesi üzerine ailesinin ticaret işlerini yürütmeye başladı. Güzel ahlâkı ve dürüstlüğü sayesinde ticari hayatta başarı sağlayarak Mekke'nin önemli tüccarları arasına girdi. İslâmî davetin gizli olarak yürütüldüğü ilk safhasında Hz. Ebû Bekir'in aracılığıyla Müslüman oldu. Mekke'nin ileri gelenlerinden olması dolayısıyla İslâm'ı kabul edişi Kureyş içinde geniş yankı uyandırdı. Amcası Hakem b. Ebü'l-Âs onu bağlayıp dininden dönene kadar bağlarını çözmeyeceğini söyleyince şiddetle karşı koydu. Kararlılığını görüp bağlarını çözmek zorunda kalan amcasından sonra annesi de çok uğraştı, ancak onu dininden döndüremedi. Osman kısa bir süre sonra Hz. Peygamber'in kızı Rukiyye ile evlendi. 615 yılında hanımıyla birlikte Habeşistan'a hicret eden ilk kabilede yer aldı. Habeşistan'da doğan ve 625 yılında vefat eden oğlu Abdullah dolayısıyla kendisine Ebû Abdullah künyesi verildi. Bir yıl sonra Habeşistan'dan Mekke'ye döndükten sonra diğer Müslümanlarla birlikte Medine'ye hicret etti.

Hz. Peygamber tarafından Mekke döneminde Abdurrahman b. Avf ile kardeş yapılan Osman, Medine'de evinde misafir kaldığı ensardan Evs b. Sâbit ile kardeş ilân edildi. Resûl-i Ekrem, Medine'de muhacirlere ev yapmaları için yer tahsis ettiğinde ona Mescid-i Nebevî'nin kendisinin girip çıktığı kapısının karşısına düşen arsayı verdi. Ticaretle meşguliyetini devam ettirdi ve zenginler arasına girdi. Hz. Peygamber Bedir Savaşı'na giderken Osman'ı hasta olan kızının başında Medine'de bıraktı. Zafer müjdesinin Medine'ye ulaştığı gün Rukiyye öldü. Hz. Peygamber, Bedir'e katılanlardan sayarak ganimetten hisse verdiği Hz. Osman'ı daha sonra diğer kızı Ümmü Külsûm ile evlendirdi. 630 yılında onun da vefatı üzerine evlenecek başka kızı olsaydı onu da vereceğini söyleyerek damat olarak memnuniyetini dile getirdi. Onun en meşhur lakabı Hz. Peygamber'in iki kızıyla evlendiği için iki nur sahibi anlamında 'zü'n-nûreyn'dir.

Vahiy kâtiplerinden olan Hz. Osman, Hudeybiye Antlaşması öncesinde Hz. Peygamber'i temsilen Mekke'ye elçi olarak gitti. Dönüşünün gecikmesi üzerine Müslümanlar arasında onun Mekkeliler tarafından öldürüldüğü şayiası yayıldı. Bunun üzerine Hz. Peygamber, müşriklere karşı ölünceye kadar savaşıma şartıyla Müslümanlardan biat aldı. Bu sırada sağ elini sol elinin üzerine koyarak Osman adına biat aldığını gösterdi. Medine'de içme suyu sıkıntısının yaşandığı bir sırada

Medine'nin güneybatısında yer alan Akik vadisinin aşağı kısmında yer alan bir kuyudur. Hicretten sonra Müslümanların su sıkıntısıyla karşılaşmaları üzerine Hz. Osman tarafından satın alınarak sebil haline getirilmiştir. Hz. Osman'ın İslâm'da ilk vakıf örneklerinden olan bu davranışı Hz. Peygamber tarafından öğülmüştür.

**Rûme Kuyusu**'nu satın alarak Müslümanların istifadesine sunan Hz. Osman, Tebük Seferi hazırlıkları sırasında da, ordunun donatılması için yürütülen kampanyada en büyük yardımı yaptı.

Hz. Osman, Hz. Ebû Bekir'in halifelîği döneminde kâtipliğini yaptı ve müşavirleri arasında yer aldı. En yakın danışmanları arasında yer aldığı Hz. Ömer'in Suriye yolculuğuna çıkmasına ve Mısır fethine izin vermesine karşı çıkarken fethedilen arazilerin savaşımlar arasında taksim edilmeyip fey olarak sahiplerinin elinde bırakılması görüşünü destekledi. Ebû Lü'lü tarafından hançerlenerek yaralanan Hz. Ömer, Hz. Osman'ın da aralarında bulunduğu aşere-i mübeşşereden hayatta olan altı kişiyi içlerinden birini üç gün içinde halife seçmeleri için görevlendirdi.

#### İNTERNET



**Hulefâ-yi Râşidîn dönemi hakkında yapılan akademik çalışmaların bir listesi için <http://www.istem.org.tr/default.asp> adresine başvurabilirsiniz.**

### Hz. Osman'ın Halife Seçilmesi ve İlk İcraatları

Hz. Ömer'in, halife seçmek üzere görevlendirdiği heyet, üyelerden Talha b. Ubeydullah şehir dışında olduğundan, toplantıya beş kişi olarak başladı. Bazı tartışmalar üzerine, Abdurrahman b. Avf, üyelerden birinin halife adaylığından feragat ederek, en çok istenen üyeyi halife seçmek üzere hakemlik yapmasını teklif etti. Diğer üyelerin teklifini kabul etmemeleri üzerine, razı oldukları takdirde, hakemlik görevini üstlenebileceğini söyledi. Hz. Ali, onun hakemliğini, tercih hususunda akrabalık gözetmeyeceğine ve sadece Müslümanların hayrı için çalışacağına dair söz vermesi şartıyla kabul edebileceğini söylerken, diğerleri şartsız hakemliğini kabul edeceklerini açıkladılar. Hz. Ali'nin şartını kabul ettiğini bildiren Abdurrahman b. Avf, seçeceği halifeye itaat edeceklerine dair üyelerden söz alıp çalışmalarına başladı. Şûra üyelerinin her biriyle baş başa görüşmeler yaptı. Halife seçilmek isteyip istemediklerini, istemeyenlerin hangi adayı desteklediklerini öğrendi. Görüşmelerin yapıldığı bir grup asker tarafından korunan evden dışarı çıkarak muhacirlerin ve ensarın ileri gelenleriyle görüştü. Kamuoyunu temsil eden pek çok kimseyle bir araya geldi ve onların adaylardan hangisini halifelîğe daha uygun gördüklerini öğrenmeye çalıştı.

Çalışmalarını üç gün boyunca, sürdürdü. Dördüncü günün sabah namazından sonra kararını açıklamak üzere, Mescid-i Nebevî'de cemaatin huzuruna çıktı. Önce Hz. Ali'yi, ardından Hz. Osman'ı çağırıp, ikisinden de halife seçildikleri takdirde, "Allah'ın Kitabı'na ve Resulü'nün sünnetine uyma; ayrıca önceki iki halifenin siyasetlerini takip etme" hususunda söz vermelerini istedi. Hz. Ali, "gücümün ve bilgimin yettiği ölçüde bunu yaparım" şeklinde, şartlı ve çekinceli bir cevap verdi. Hz. Osman ise, herhangi bir şart ve çekince göstermeden, "evet, bunları yaparım" diye cevapladı. Bunun üzerine Abdurrahman b. Avf, Hz. Osman'ı halife seçtiğini açıklayıp ona biat etti. Onun ardından Hz. Ali ve Mescid-i Nebevî'de bulunanlar sırayla Hz. Osman'a biat ettiler. Kaynaklarda Abdurrahman b. Avf'ın yaptığı görüşmelerde, çoğunluğun Hz. Osman'ı istediğini gördüğünü bildiren rivayetlerin yanı sıra, Abdurrahman'ın Hz. Ali'yi tercih etmek niyetinde olduğuna; ancak Hz. Ali'nin şartlı cevabı karşısında tercihini değiştirdiğine dair rivayetler de vardır.

#### DİKKAT



**Hz. Osman'ın on iki yıl süren halifelik dönemi, ülkede huzur ve sükûnun, birlik ve beraberliğin devam etmesi sebebiyle Sükûnet Dönemi (644-650) ile III. Halife'nin şehit edilmesiyle sonuçlanan iç karışıklıkların yaşandığı Karışıklık Dönemi (650-656) olmak üzere altışar yıllık iki döneme ayrılabilir.**

**Abdurrahman b. Avf'ın, halife olarak Hz. Osman'ı tercih etmesinin sebeplerini bulmaya çalışınız.**



### **İran, Horasan ve Azerbaycan Fetihleri**

Hız. Osman zamanında İran fethi büyük ölçüde tamamlandı. Bahreyn üzerinden deniz yoluyla düzenlenen seferlerle Belûcistan'ın sahil bölgesine kadar ulaşıldı. Bu arada Merv'e çekilmek zorunda kalan son Sâsânî hükümdarı III. Yezdicerd kendi adamları tarafından öldürüldü (651). Bu sırada İran'ın tamamı İslâm hâkimiyetine girmiş bulunuyordu. Bu dönemde Horasan'a etkili ve sürekli akınlar başlatıldı. 651 yılında Kirman üzerinden Horasan'a giren Ahnef b. Kays, fetihlerini Tohâristan'a kadar ulaştırdı. Basra valisi Abdullah b. Âmir de Nişâbûr'u ele geçirerek burada Horasan'ın ilk mescidini yaptırdı. Bu iki komutanın hoşgörülü tutumları, Sâsânî valilerinin ve mahallî hükümdarların İslâm hâkimiyetini kabul etmelerine zemin hazırladı. Afganistan sınırları içinde kalan Belh, Herat, Bûşenc ve Tûs gibi önemli şehirler de fethedildi. Diğer tarafta Gürcistan, Dağıstan, Azerbaycan, Arrân bölgesi ve Tiflis İslâm hâkimiyetine girdi. Azerbeycan Erdebil merkez olarak vilayet haline getirildi.

### **Kuzey Afrika ve Nûbe Bölgesindeki Fetihler**

Bizanslılar, 645 yılında bir çıkarma yaparak İskenderiye'yi işgal ettiler. Mısır valisi Amr b. Âs, emrindeki birliklerle İskenderiye'yi kuşatıp Bizans kuvvetlerini oradan çıkardı (646). Amr'ın yerine tayin edilen Abdullah b. Sa'd b. Ebû Serh, 647 yılında İfrîkiye bölgesinin (Tunus ve civarı) fethine çıktı. Sübeytula yakınlarında yapılan savaşta Bizans'tan bağımsızlığını ilân eden Gregorios'a karşı büyük bir zafer kazandı. Bu savaşın ardından bölge halkı İslâm hâkimiyetini tanıdı. İfrîkiyelilerin anlaşmayı bozmaları üzerine, onlar tekrar itaat altına aldı (33 veya 34/654-655). Sübeytula zaferinden sonra fetihlerini Nil vadisi doğrultusunda güneye kaydıran Abdullah b. Sa'd, Nûbe üzerine yürüdü. Bugün Sûdan topraklarında kalan Dongola'da hüküm süren hıristiyan Makarra Krallığı ile bir antlaşma imzalayıp bu devlete, İslâm egemenliği altına aldı (652).

### **Müslümanların Akdeniz'e Açılmaları ve Kıbrıs'ın Fethi**

Hız. Ömer zamanından itibaren Suriye ve Mısır valileri sahil şehirlerindeki Bizans'tan kalma tersaneleri faaliyete geçirmek ve donanma kurmak için çaba göstermeye başladılar. Dımaşk valisi Muâviye b. Ebû Süfyân, daha Hız. Ömer zamanında Kıbrıs'ın fethi için izin istemiş, ancak halife, müslümanları tehlikeye atmamak için deniz seferine izin vermemişti. Hız. Osman, sefere sadece gönüllülerin katılması şartıyla Kıbrıs fethine çıkılmasına izin verdi. Mısır valisini de sefere çağırarak Muâviye, ashaptan birçok gönüllünün yanında Ubâde b. Sâmit ile hanımı Ümmü Harâm'ın da katıldığı bir sefer düzenledi. 649 yılı ilkbaharında 1700 gemiyle Akkâ'dan denize açıldı. Kıbrıs yöneticilerinin yıllık 7200 altın vergi ödemeyi kabul etmeleriyle Kıbrıs barış yoluyla fethedildi. Vergiyle ilgili yükümlülüklerin yerine getirilmesi üzerine, 654 yılında İkinci Kıbrıs seferi gerçekleştirildi ve savaş yoluyla fethedilen adaya 12. 000 Müslüman asker yerleştirildi.

### **Zâtü's-savâri Savaşı**

650'de Suriye sahillerine yakın Arvad (Cyzikus) adası alındı. 652'de Sicilya ve Rodos üzerine seferler düzenlendi. İskenderiye'ye çıkartma teşebbüsünde bulunan

Bizans donanması püskürtüldü. Daha da önemlisi bu yıllarda 200 gemilik İslâm donanması, Finike (bazı rivayetlere göre İskenderiye) açıklarında, 500 parçalık Bizans donanmasına karşı büyük bir zafer kazandı. Yelken direklerinin çokluğu sebebiyle “Zâtü’s-savârî” adı verilen bu zaferle Bizans’ın Doğu Akdeniz’deki hâkimiyetine son verildi. Kaynaklarda 652 veya 655 yılında yapıldığına dair bilgilerin yer aldığı bu zafer Hulefâ-yi Râşidîn döneminin en büyük deniz savaşıdır.

### **Kur’an-ı Kerim’in Çoğaltılması**

Fethedilen bölgelerdeki Müslümanlar, Kur’an-ı Kerim’i kendi bölgelerinde meşhur olan sahabenin mushaf ve kıraatıyla öğrenip okuyorlardı. Onların okuyuşlarındaki farklılıklar, bu farklılığın sebebini bilmeyen askerler arasında tartışmalara yol açtı. Azerbaycan ve Ermenistan cephesinde birlikte savaşan Suriyeli ve Iraklı askerler, farklı okuyuş sebebiyle birbirlerini ağır bir şekilde itham ettiler. Bundan endişeye kapılan Huzeyfe b. Yemân, Hz. Osman’ın yanına Medine’ye gelerek konuya acil bir çözüm bulunmasını teklif etti. Hz. Osman, bu ihtilafları sona erdirmek için, Hz. Hafsa’nın evinde muhafaza edilen Ebû Bekir mushafını çoğaltarak büyük merkezlere göndermeye karar verdi. Zeyd b. Sâbit’in başkanlığında, dört kişilik heyeti Kur’an-ı Kerim’i istinsah ve çoğaltmakla görevlendirdi. Kıraat farklılıkları yüzünden yaşanan tartışmalara son vermek için, bir kelimenin yazılış şeklinde ihtilâfa düştüklerinde Kureyş lehçesini esas almalarını emretti. 646-651 yılları arasında gerçekleştirilen bu çalışma sonunda yazılan yedi Kur’an nüshasından biri Medine’de bırakıldı. Diğerleri, bu nüshaları okutmakla görevlendirilen birer okuyucu ile birlikte Mekke, Kûfe, Basra, Şam, Yemen ve Bahreyn’e gönderildi. Bundan sonra Kur’an öğretimi bu nüshalara göre yapıldı. Hz. Osman’ın bu faaliyeti büyük takdirle karşılandı ve bu işi onaylayanların başında Hz. Ali geliyordu.

### **İÇ KARIŞIKLIKLAR VE İSYAN**

İlk fetihler dolayısıyla gelirlerin büyük ölçüde artması, maddi refah seviyesini çok yükseltmişti. Bu zenginleşme, halkın yeme, içme ve giyinme alışkanlıklarını da önemli şekilde değiştirdi. Ganimet gelirlerinin bol olduğu bu yıllarda, halk genelde Hz. Osman’ın yönetiminden memnundu. Hatta bu yıllarda Hz. Ömer’den daha çok sevildiği söylenir. Bu dönemde, yönetimin aleyhinde bazı şikâyetler görülmekle beraber bunlar probleme dönüşmeden halledilebiliyordu. Halk arasında ciddi bir huzursuzluk yoktu. Ancak Karışıklık Dönemi’nin başlangıcı sayılan 650 yılından itibaren, yönetim ile halk arasında ciddi anlaşmazlıklar ortaya çıkmaya başladı. Halife ve valilerinin bazı icraatları şikâyet konusu yapıldı. Bu şikâyet ve eleştiriler sonunda İslâm âlimlerinin Müslümanların içine düştüğü ilk büyük fitne olarak kabul ettiği, etkilerini hâlâ sürdüren kanlı isyan hareketine dönüştü.

Müslümanların gruplara bölünmesinin temelini teşkil eden bu isyan hareketi, İslâm tarihinin çözülmesi en zor meselesi olma özelliğini devam ettirmektedir. Bunun en önemli sebebi, iç savaşlar dönemini başlatan bu karışıklıkların, İslâm tarihi kaynaklarına çok çelişkili bir şekilde yansmasıdır. Rivayetler arasında, birbiriyile bağdaştırılması mümkün olmayan ciddî çelişkiler bulunmaktadır. Bu haberlerin ilk râvileri çoğu kere tarafsız davranmamışlar, fikrî yapılarını, siyasi tercihlerini, kabilevî ve dünyevî temayülleri bu anlatımlara canlı bir şekilde yansıtmışlardır. Dolayısıyla önemli bir kısmı taraflı olan bu haberler, olayların gerçek mahiyetini perdelemiş, gerçeklerin anlaşılmasını neredeyse imkânsız hâle getirmiştir.

Hz. Osman ve valilerinin bazı uygulamalarına yönelik şikâyetler halifelığının ikinci yarısında giderek arttı. Muhalefet hareketi, Hz. Osman’ın halifelığının son



yıllarında yaşanan ekonomik krizden en fazla etkilenen garnizon şehirleri Kûfe, Basra ve Fustat'ta uygun bir ortam buldu. Hz. Osman ve valilerinin bazı icraatlarını eleştirmekle işe başlayan muhalifler, eleştirilerini giderek Hz. Osman'ın ileri gelen sahabeler tarafından da tenkit edilen uygulamaları üzerinde yoğunlaştırdı. Hz. Osman'ın istismara müsait pek çok icraatı da şikâyet konularına ilave edilerek propaganda aracı haline getirildi. İnsanlar yönetime karşı işbirliği yapmaya çağrıldı. Hz. Osman'ın şikâyet konusu uygulamaları şöyle sıralanabilir:

1. Valilikler başta olmak üzere önemli devlet görevlerine sadece akrabalarını tayin etmesi, onlara ve diğer akrabalarına büyük miktarlarda bağışlarda bulunması.
2. Kendisini eleştiren Ebû Zer el-Gifârî ve Ammâr b. Yâsir gibi ileri gelen sahabeleri çeşitli şekillerde cezalandırması ve onlardan bazılarının maaşlarını kesmesi veya azaltması.
3. Kendisinden önceki halifelerin aksine, Kureyş ileri gelenlerinin Medine'den ayrılıp fethedilen bölgelerdeki şehirlere yerleşmelerine ve oralarda çok miktarda mal mülk edinmelerine göz yumması ve bazı sahabelere fethedilen şehirlerde iktâ araziler tahsis etmesi.
4. Hz. Peygamber tarafından Tâîfe sürgüne gönderilen amcası Hakem b. Ebü'l-Âs'ın Medine'ye dönmesine izin verip onun oğlu Mervan'ı devlet kâtibi olarak görevlendirmesi.
5. Valilerinin hatalı icraatlarına göz yumarak cezalandırmaktan kaçınması.
6. Medine civarındaki bazı arazileri beytülmal develeri için koruluk haline getirmesi.
7. Kur'an-ı Kerim'i istinsah ettirdikten sonra, önceki nüsha ve bazı sahâbilerin ellerinde bulunan şahsî nüshaların tamamını imha ettirmesi.
8. Mescid-i Nebevî'yi genişletirken önceden kullanılmayan bazı yapı malzemeleri kullandırması.
9. Hz. Peygamber'den intikal eden hilâfet mührünü **Erîs Kuyusu**'na düşürmesi.

Tenkit edilen konuların başında, Hz. Osman'ın önemli devlet görevlerini akrabalarına tahsis etmesi geliyordu. Şöyle ki, Hz. Osman, amcasının oğlu Mervan b. Hakem'i devlet kâtibi, yine Benî Ümeyye'den olan Muâviye'yi Suriye genel valisi yapmıştı. Kûfe valiliğine önce anne bir kardeşi Velid b. Ukbe'yi, onun ardından yine akrabalarından Said b. Âs'ı getirmişti. Mısır valiliğine sütkardeşi Abdullah b. Sa'd b. Ebû Serh'i, Basra valiliğine ise dayısının oğlu Abdullah b. Âmir'i tayin etmişti. Hz. Osman'ın idarede birlik ve beraberliği daha kolay sağlama arzusuyla başvurduğu anlaşılan bu uygulama, Hz. Ali ve diğer ileri gelen sahabeler tarafından da eleştiriliyordu. Hz. Osman kendisini, onlardan bazılarının daha önceden görevde bulunduğunu, diğerlerinin de göreve ehil olduklarını söyleyerek savunuyordu. Halifenin valilerine karşı hoşgörülü tutumu, şikâyetleri daha da artırdığı gibi kabilecilik hareketini de tahrik etti. Kureyş oymakları içinde Benî Ümeyye ile Benî Hâşim rekabeti yeniden gündeme geldi. Daha da önemlisi, Kureyş dışındaki kabilelerin liderleri yönetimi Kureyş'in kendilerine üstünlük ve tahakkümü olarak gösteremeye ve Kureyş'e karşı kabilecilik ateşini tutuşturmaya çalıştılar. Nitekim yönetime karşı ilk ciddi muhalefet, Bekir, Rebâa, Ezd, Kinde, Temim, Kudâa gibi fetihlerde büyük katkısı olan güçlü kabile mensuplarının bir arada yaşadığı Kûfe'de ortaya çıkmıştı.

Hz. Ömer, ileri gelen muhacirlerin Medine dışındaki şehirlere yerleşmelerini yasaklamıştı. Hz. Osman bu yasağı kaldırdı. Bunun üzerine onlardan bazıları, Fustat, Kûfe ve Basra gibi yeni kurulan vilayetlere giderek oralarda mal-mülk sahibi

Medine'de Kuba Mescidi'nin batı tarafındaki kuyunun adıdır. Hz. Osman, Hz. Ebû Bekir ve Hz. Ömer'den sonra kendine intikal eden, üzerinde 'Muhammed Resûlullah' yazısı bulunan ve Hz. Peygamber'den beri hilâfet mührü olarak kullanılan gümüş yüzüğü bu kuyuya düşürdü (650). Kuyunun bütün suyu boşaltılmasına ve üç gün aranmasına rağmen mühür bulunamadı. Bu olay dolayısıyla meşhur olan bu kuyuya 'Birû'l-hâtem' de denilir.

oldular. Halk Hz. Peygamber'in en yakınlarından olduğunu öğrendikleri bu sahabeler etrafında gruplar oluşturdu. Hz. Osman'dan şikâyetin yoğunlaştığı süreçte, onları halife adayı olarak görmeye başladı. Bu durum şehirlerarasında giderek şiddetlenen bir rekabete yol açtı. Tarihçi Taberî, bu durumu İslâm ümmetinin başına gelen ilk zaaf ve bütün Müslümanları etkileyen bir fitne olarak değerlendirir.

Hız. Osman, ilk Müslümanlardan olan Ebû Zer el- Gifârî ve Ammâr b. Yâsir gibi ileri gelen bazı sahâbîlere karşı tutumu dolayısıyla da eleştirilmiştir. Suriye'ye giden Ebû Zer el-Gifârî, Muâviye b. Ebû Süfyân'ın bazı harcamalarını ve Müslümanların ihtiyaç fazlası mallarını Allah yolunda harcamayıp biriktirmelerini şiddetle eleştiriyordu. Muâviye'nin şikâyeti üzerine Hz. Osman tarafından Medine'ye çağrılan Ebû Zer, tenkitlerini burada da devam ettirdi. Bütün çabalarına rağmen uyarılarından bir sonuç alamayan Ebû Zer, Medine'den ayrılmak için izin istedi ve kendi isteğiyle Hz. Osman tarafından Rebeze'ye gönderildi. Onun sürgün olarak gönderildiği de ileri sürülür.

Hız. Osman'ın Ümeyye oğullarını iş başına getirmesi ve Ebû Zer el-Gifârî'nin durumu, Ammâr b. Yâsir'i de halifenin aleyhine çevirmişti. Ancak onun halife tarafından şikâyet konularını ve durumu araştırmak üzere Mısır'a müfettiş olarak gönderilmesi, bu kırgınlığın önemsiz olduğunu göstermektedir. Dolayısıyla, Ammâr b. Yâsir'in Hz. Osman hakkındaki çok ağır konuşmaları ve onun şiddetli bir şekilde dövülmesiyle ilgili haberlerin önemli bir kısmının asılsız olduğu ve isyancılar tarafından kasden uydurulduğu anlaşılmaktadır.

Hız. Osman'ın amcası Hakem b. Ebû'l-Âs, bazı uygunsuz davranışları sebebiyle Hz. Peygamber tarafından Tâif'e sürgüne gönderilmişti. Hz. Peygamber hayatta iken amcasının geri getirilmesi hususunda ondan izin aldığını ileri süren Hz. Osman, halife olunca amcasını Tâif'ten Medine'ye çağırdı. Onun oğlu Mervân'ı da kendisine kâtip olarak görevlendirdi. Ancak bu davranışı ashop arasında iyi karşılanmadı. Mervân'ın halife adına kararlar verip birtakım yanlış uygulamalar yapması, bu memnuniyetsizliği daha da arttırdı. Hatta kendisine karşı gerçekleştirilen ayaklanmanın önemli sebeplerinden birini teşkil ettiği belirtilmektedir. Hz. Osman'ın akrabalarına yaptığı yardımlar da önemli şikâyet konuları arasındaydı. Bu konudaki haberler çarpıtılıyor, onun bu yardımları Müslümanların ortak malı beytülmalden yaptığı söyleniyordu. Çok zengin olan Hz. Osman'ın bu yardımları kendi malından yaptığını söylemesi, art niyetli muhalifleri iknaya yetmedi. Bu bağışların halifenin aleyhinde önemli bir dedikoduya sebep olduğu görülmektedir.

Hız. Osman, Kur'an-ı Kerim'i istinsah ettirmesi sırasında diğer Kur'an nüshalarını imha ettirmesi sebebiyle de bazı tenkitlere maruz kaldı. Bu icraatı genelde takdir ve övgüyle karşılanmıştı. Ancak Abdullah b. Mes'ûd ve kırâatı ondan öğrenen Kûfeliler, sonradan kanaatlerini değiştirseler de, başta buna karşı çıktılar. Kûfe'deki yönetim muhalifleri de, bundan istifade etmeye çalıştılar. Hz. Osman'ın Hz. Peygamber'den intikal eden hilâfet mührünü Erîs Kuyusu'na gayri ihtiyari düşürmesi de aleyhinde propaganda maksadıyla kullanıldı.

## İç Karışıklıkların Vilayetlerdeki Yansıması

Yönetime karşı ilk ciddi muhalefet, daha ziyade kabilecilik hareketi şeklinde Kûfe'de ortaya çıktı. Valilerin bazı söz ve uygulamaları da, muhalif kabile liderlerinin işini kolaylaştırdı. Vali Velid b. Ukbe, 30 (650-651) yılında bir cinayetin faillerine kısas uygulaması yüzünden katillerin yakınlarının düşmanlığına hedef oldu. Onu içki içmekle itham eden (bazı rivayetlere göre içki içtiğini gören) bu şahıslar, iddialarını şahitlerle halifenin huzurunda ispat ettiler ve onun görevden alınıp cezalan-

dırılmasını sağladılar. Yeni vali Said b. Âs, “Sevâd-ı Irak Kureyş’in bahçesidir” diyerek, kabile liderlerinin duygularını tahrik etti. Buldukları toplantılarda, valiyi eleştirmeye ve halkı yönetime karşı isyana teşvik etmeye başladılar. İhtilaf büyüyünce, halifenin emriyle Eşter en-Nehaî ve diğer on iki şahıs, halkı isyana teşvik yüzünden sürgün cezasına çarptırılıp, ıslah için Dımaşk’a gönderildiler (33/653-654). Muâviye b. Ebû Süfyan onları iddialarından vazgeçiremeyince, halifenin onayıyla Humus’a nakledildiler. Orada bir plan yaparak, pişmanlarını ve iddialarından vazgeçtiklerini bildirip Kûfe’ye dönmek için izin almayı başardılar. Ancak Kûfe’ye geldikten sonra yönetim aleyhindeki faaliyetlerini daha da hızlandırdılar. Yahudi asıllı Abdullah b. Sebe’nin bir süre burada kalması da, bunda etkili oldu. Hz. Osman’ın temsil ettiği Kureyş hâkimiyetini hedef alan bu kabilecilik hareketi, Irak’ın diğer büyük merkezi Basra’da da yankı buldu. Basra, Kûfe ve Mısır’ın yanısıra isyancıların üçüncü merkezi haline geldi.

Karışıklıkların diğer önemli merkezi Mısır’da da, Hz. Osman ve Mısır valisi Abdullah b. Sa’d b. Ebû Serh ağır bir şekilde eleştiriliyordu. Abdullah b. Sebe’nin gelmesiyle Mısır muhalefetin ana merkezi haline geldi. Hz. Osman zamanında Hicaz’da ortaya çıkan “el-emr bi’l-ma’rûf ve’n-nehî ani’l-münker” sloganını kullanarak gizli ve yıkıcı bir davet başlatan İbn Sebe, Basra, Kûfe ve Suriye’den kovulduktan sonra Mısır’a gelmişti. Muhalif grupları, buradan organize etmeye başladı. Asiler onun talimatıyla, Hz. Osman’ı ve valilerini ağır bir şekilde eleştiren mektuplar yazarak birbirlerine göndermeye başladılar. Mektuplarda Hz. Osman ve valilerinin dinin kurallarını çiğneyip zulme başvurduklarını söylüyor ve halkı yönetime karşı isyana çağırıyorlardı. Kalabalıkların huzurunda okunmasını sağladıkları bu mektuplar, başşehir Medine’ye de gönderiliyordu.

**Bazı rivayetlere göre Abdullah b. Sebe, vesayet inancını gündeme getirerek Hz. Ali’nin, Hz. Peygamber’in vasisi olduğunu, dolayısıyla halifelik hakkının ondan Hz. Ali’ye geçtiğini iddia ediyordu. Buna göre halifeliği gasbeden Hz. Osman’ın uzaklaştırılıp yerine Hz. Ali’nin geçirilmesi gerekiyordu.**



DİKKAT

### İsyancılar Haklı mıydı?

Yukarıda özetlenen şikâyet konularının, haklı olunan bazı hususlar bulunmakla birlikte, bunların hiçbiri isyanı haklı gösterebilecek sebepler değildir. Zaten Hz. Osman’ın bazı hatalarını kabul ettiği ve isyancıların önünde bunlardan dolayı tövbe ettiği bilinmektedir. Buna rağmen isyancıların hareketlerini devam ettirerek onu öldürmeleri, tarihçileri, kaynaklarda sayılan bu sebeplerin isyanın gerçek sebeplerini olmadığını düşündürmüş ve gerçek sebepleri aramaya sevk etmiştir. Bazı tarihçiler, bu isyanı, daha ziyade, o yıllarda yaşanan siyasî, iktisadî ve sosyal değişikliklere bağlamışlardır. Şöyle ki, Hz. Osman’ın halifeliğinin son yıllarında, fetihlerin duraklaması dolayısıyla ganimet geliri azalmıştı. Bu durum en fazla, Fustât, Kûfe ve Basra gibi askerî garnizon olarak kurulan ve çeşitli Arap kabilelerinin bir arada yaşadığı şehirleri etkiledi. Bu vilayetlerde yaşayan muharip sınıf, fetihlerin durması yüzünden ganimet gelirleri sona erince, geçimini vergi gelirlerinden ödenen maaşla sağlamak zorunda kaldı. Fetihlerle gelen hızlı zenginleşmenin kaçınılmaz sonucu olan ekonomik kriz sebebiyle asker maaşlarının indirilmesi, gayri memnunların sayısını daha da artırdı. Diğer yandan fetih ordularındaki askerlerin manevî değerlere bağlılığı önemli ölçüde değişmişti. Cepheye şehitlik veya gazilik için giden askerlerin sayısı azalırken, irtidat hadiselerine karışmış bedevî kabilelere mensup,

cephelere daha ziyade ganimet için koşan askerlerin sayısı artmıştı. Fetihlerin durmasıyla gelir kaynaklarını kaybeden bu bedevi Araplar, önceki ganimet gelirleri ve fethedilen araziler konusunda ileri geri konuşarak Müslümanların zihinlerini karıştırdılar. Valiler ve bazı sahabelerin büyük servet edinmesi, onların kıskançlığını kamçılardı. Bunun neticesinde Câhiliye dönemi kabilecilik anlayışı yeniden ortaya çıktı. Bu isyanın Hz. Osman'ın miras olarak devralıp değiştiremediği gelişmelerin bir sonucu olduğu ve birinci derecede diğer kabilelerin Kureys'e isyanını sembolize ettiği de ileri sürüldü. Çünkü Kureys'i hilâfeti tekeline almakla suçlayan bu kabileler, vergi gelirinin büyük kısmının hâlâ Medine'ye gönderilmesine karşı çıkıyorlar ve Müslümanların ortak malı olan fey gelirlerinin eyaletlerde dağıtılmasını istiyorlardı. Bütün bunlar, Müslümanları bölmek için gizli ve yıkıcı bir davet başlatan İbn Sebe ve arkadaşlarının işini kolaylaştırmış olmalıdır.

SIRA SİZDE



**Hız. Osman'a karşı başlatılan muhalefet hareketinin ana merkezlerini ve liderlerini araştırınız.**

### **Olayların İsyana Dönüşmesi ve Hız. Osman'ın Katledilmesi**

Hız. Osman aleyhindeki hareket güçlenmiş, isyan hazırlığı içine giren grupların iddia ve ithamları gündemin en önemli konusu haline gelmişti. Hız. Osman, önce vilayetlerdeki durumu öğrenmek için müfettişler gönderdi. Müfettişler, dönüşlerinde ortalıkta dolaşan haberlerin önemli bir kısmının asılsız olduğunu ve vilayetlerde durumun normal halinde seyrettiğini bildirdiler. Bununla birlikte müfettişlerin olumlu gözlemlerine karşılık, şikâyet ve söylentiler artarak devam ediyordu. Bu durum karşısında Hız. Osman 655 yılı hac mevsiminde valileriyle Medine'de bir toplantı yaptı. Toplantıya katılan Suriye, Kûfe, Basra ve Mısır valileri, yayılan haberlerin bir tertip olduğunu dolayısıyla endişe edilecek bir durum bulunmadığını söylediler. Bu hareketin önlenmesi için, taraftarlarının savaşa gönderilmesi, elebaşlarının idam edilmesi, onlarla mücadelenin valilere bırakılması, mal ile gözlerinin doyurulması gibi çözüm teklifleri getirdiler. Onları dinleyen Hız. Osman netice olarak, fitne elebaşlarının askere alınmasını, Kûfe'deki bazı şahısların maaşlarının kesilmesini emretti. Olaylara Allah'ın emirleri çerçevesinde çözüm arayacağını belirtilip valilerine de, insanları fitneden uzak tutmaya çalışmalarını, onlara karşı adil ve itidalli davranmalarını tavsiye etti. Fitne hareketinin tehlikeli bir hal aldığını gören Suriye valisi Muaviye b. Ebû Süfyân, fitne ateşi sönünceye kadar Hız. Osman'ı Suriye'ye götürmek istemişti. Bunu kabul etmeyince, Suriye'den asker göndermeyi teklif etti. Ancak Hız. Osman gelecek askerlerin Medinelileri rahatsız etmesinden duyduğu endişe sebebiyle buna da razı olmadı.

İsyancılar ilk ciddi eylemlerini Kûfe'de gerçekleştirdiler. Eşter en-Nehaî ve arkadaşları, Hız. Osman'la yaptıkları toplantının ardından Kûfe'ye dönmeğe olan vali Said b. Âs'ın yolunu kesip Kûfe'ye girmesini engelleyerek, yerine önceki valilerden Ebû Musa el-Eş'arî'nin tayin edilmesini istediler. Hız. Osman, olayları yatıştırmak için onların isteğini kabul etti. Ancak muhaliflerin tehditlerine boyun eğme şeklinde gelişen bu tayin, Kûfe'nin merkezî yönetimin kontrolünden çıkmasına yol açtığı gibi Mısır ve Basra'daki muhaliflere de cesaret verdi. Hız. Osman ve valilerini açıktan eleştirmeye başladılar. Bazı hatalarını abartmakla kalmayıp, onlara haksız isnatlarda bulunmaktan çekinmediler. Ayrıca Hız. Ali başta olmak üzere ileri gelen sahabelerin ağızından mektuplar yazarak onları da bu işin içinde göstermeye çalıştılar. Bütün şehirlere gönderdikleri mektuplarda, halkı cihad için Medi-

ne'ye çağırıldılar. Büyük yankı yapan mektuplar Medine'de de etkisini gösterdi. Hz. Osman'a yönelik kişisel kırınlıklar da, Medine'deki muhaliflerin sayısının artmasına zemin hazırladı.

İsyancıların faaliyetlerine hız verdiği bu günlerde Mısır'dan bir heyet, valilerinden şikâyet için Medine'ye geldi (Ocak-Şubat 656). Hz. Osman, Hz. Ali'nin de içinde bulunduğu kalabalık bir heyetle birlikte onları dinledi. Kendisine yönelttikleri tenkit ve ithamlara cevaplar verdi. Ganimet mallarının taksimiyle ilgili bazı isteklerinin yerine getirileceğini söyleyip geri dönmelerini sağladı. Ancak iki ay kadar sonra, bu defa Mısır'ın yanı sıra, Kûfe ve Basra'dan sayıları 600-1000 arasında olduğu söylenen üç grup, hacı kabilelerinin arasına karışarak bölgeye geldi. Yapılan plana göre, önce Medine'ye yönelen heyetler şehrin dışında ayrı mevkilerde konakladılar. Ardından iki kişiyi halifeyle görüşmek üzere temsilci olarak Medine'ye gönderdiler. Ancak onların asıl niyeti, Medine'de kendilerine karşı koyabilecek bir askerî birliğin bulunup bulunmadığını öğrenmekti. Bu iki şahıs, Hz. Ali, Hz. Talha, Hz. Zübeyr ve Hz. Peygamber'in eşleriyle görüştü. Mısır valisi hakkındaki şikâyetlerini aktarıp onlardan kendilerini halife ile görüştürmelerini istediler. Hiç birinin tekliflerini kabul etmemesi üzerine, konaklama yerlerine geri döndüler. Bu sırada onların Hz. Osman'a bir kötülük yapmalarından endişelenen Hz. Ali, onu durumdan haberdar etti ve oğlu Hasan'ı halifeyi korumak üzere gönderdi. Ashabın diğer büyükleri de oğullarını gönderince, evinin önünde halifeyi savunacak bir topluluk oluştu.

Hz. Osman'ı halifelikten indirmekte kararlı olan asiler, onu savunmak için toplananların dağılmasını sağlamak için bir plan yaptılar. Konakladıkları yerlerden ayrılıp, geldikleri şehirlere doğru yola çıktılar. Bazı rivayetlerde ise, onların Hz. Osman ile görüşüp Mısır valiliğine Muhammed b. Ebû Bekir'i tayin ettirdikten sonra yola çıktıkları kaydedilmektedir. Onların geri döndükleri duyulunca Hz. Osman'ın evini savunmak için toplananlar evlerine gittiler. Ancak isyancılar, farklı istikametlere gittikleri halde, hep birlikte ansızın geri geldiler. Tekbir sesleriyle Medine'ye girip Hz. Osman'ın evini kuşattılar. Dönüş yolunda Hz. Osman tarafından Mısır'ın eski valisine yazılan ve yeni vali Muhammed b. Ebû Bekir ile bazı liderlerinin ölümle cezalandırılmasını emreden bir mektup ele geçirdiklerini söylediler. Hz. Osman böyle bir mektup yazmadığını ve böyle bir mektuptan haberinin olmadığını bildirirse de, onun sözlerine aldırmandan evini kuşattılar ve stratejik noktalarda mevzilendiler. Medine'de sayıları oldukça artmış olan köleler ve işsiz güçsüz bazı bedevîler de isyancılara katıldı. Önceden hazırladıkları senaryonun bir parçası olduğu anlaşılan bu mektubun, halifenin kâtibi Mervan tarafından yazılıp, hilafet mührüyle mühürlendiğini bildiren rivayetler de vardır. Hz. Osman, evini kuşatan asilerin bu tavrı karşısında, vilayetlere gizlice haber göndererek valilerinden yardım birlikleri göndermelerini istedi. Diğer taraftan muhasaranın ilk günlerinden itibaren evlerine kapanan Medinelilerin çoğu, mecbur kalmayınca dışarı çıkmadı. Bunun sebebi, isyancıların tehditlerinden ziyade halifenin öldürülebileceği ihtimalini düşünememiş olmalarıydı.

İsyancılar yirmi gün ile iki ay arasında devam ettiği söylenen muhasaranın son on gününe kadar, Hz. Osman'ın Mescid-i Nebevî'ye çıkıp imamlık yapmasına izin verdiler. Hz. Osman, bu günlerde defalarca isyancılarla konuştu. Öldürülmeyi gerektirecek bir suç işlemediğini söyledi, yöneltilen eleştiri ve ithamlara cevaplar vererek pek çok konuda onları ikna etti. Hz. Peygamber'in kendisini cennetle müjdelediği durumları ve Müslümanlara yaptığı yardımlarını hatırlattı. Bir defasında Hz. Ali'nin tavsiyesine uyup bazı uygulamalarının hatalı olduğunu kabul etmiş,

Kur'an ve Sünnet'e uyma hususunda daha dikkatli davranacağına söz vererek sükûneti sağlamıştı. Ancak kâtibi Mervan, bunun yönetim için büyük bir taviz olduğunu, isyancıların daha cür'etkar davranmalarına yol açacağını söyledi. Hz. Osman'dan dışarı çıkıp onlara karşı sert bir konuşma yapmasını istedi. Hz. Osman'ı ikna edemeyince, onun izniyle dışarı çıkıp isyancılara aşağılayan sert bir konuşma yaparak ortalığı yeniden alevlendirdi. Bundan itibaren isyancılar muhasaranın son on gününde kuşatmayı şiddetlendirdiler. Evinden dışarı çıkmasına izin vermedikleri halifeden hilâfeti bırakmasını istediler, aksi takdirde öldüreceklerini söylediler. Evine içme suyu gönderilmesini bile yasakladılar. Hz. Ali ve Hz. Peygamber'in hanımlarından Ümmü Habibe'nin su ulaştırma teşebbüslerini sert bir şekilde engellediler. Bu sırada asilerin sadece kendisini öldürmek istediklerini anlayan Hz. Osman, halifeliği bırakmaya yanaşmadı. Evinde ve kapısının önünde kendisini savunmak için bekleyenleri de tehlikeye atmak istemedi ve silah kullanmalarına izin vermedi ve bu konuda onlardan söz aldı. Bu esnada çevresinde bulunan 700 kişilik kuvvet izin verilmesi durumunda isyancılara üstünlük sağlaması mümkündü. Kendisi hakkındaki "bir musibetten sonra şehit edileceği" hadisini bilen Hz. Osman'ın, Hz. Peygamber'i rüyasında gördüğü ve onun birlikte iftar müjdesinden de etkilenerek, isyancılara boyun eğmeden onuruyla ölmeyi göze aldığı belirtilir.

Hac mevsiminin sona ermesi dolayısıyla Mekke'den gelecek kalabalıklar asileri endişelendiriyordu. Diğer taraftan halifenin talimatı üzerine eyaletlerden gönderilen askeri birliklerin yaklaştığı da duyulmuştu. Bu yüzden acele ederek kuşatmanın son gününde halifenin evinin kapısını yakarak buradaki genç sahabelere saldırdılar. Akşam saatlerinde birkaç Mısırlı bitişikteki evden Hz. Osman'ın evine geçerek Kur'an okumakta olan halifeyi katletti (17 Haziran 656). Onu korumak isteyen eşi Naile'nin parmakları kesildi. Beytülmalî yağmalayan asiler, Hz. Osman'ın defnedilmesini de engellediler. Bu yüzden onun cenazesi, ancak akşam ile yatsı arasında çok az kişi tarafından gizlice kaldırılabilirdi. 82 yaşında olan halife, Cennetü'l-Baki' mezarlığı bitişigindeki Haşşü Kevkeb denilen yere defnedildi. Muâviye b. Ebû Süfyân, halifeliği zamanında burayı Cennetü'l-Baki'ye dâhil etti.

Cennetle müjdelenen on sahabeden biri olan Hz. Osman, halim, selim, nazik, çok merhametli, cömert ve engin bir hayâ duygusuna sahip bir şahsiyetti. Hz. Peygamber'in onun hakkında, "Kendisinden meleklerin hayâ ettiği bir kimseden ben hayâ etmeyeyim mi?" buyurduğu bildirilmektedir (Müslim, Fedâilü's-sahâbe", 26). Hz. Osman Kureyş içinde sevilen biriydi. Özellikle akrabalarıyla yakından ilgilenirdi. Onları himaye eder, kendi malından yardım yapardı. Ev halkına karşı çok nazik davranırdı. Hz. Peygamber'in sır kâtiplerinden olan Hz. Osman, vahiy kâtipliği yanında bazı resmî vesikaları da kaleme almıştır. Hz. Osman, ilmî bakımdan da ileri bir seviyedeydi. Kur'an'ı ezberleyen ve Hz. Peygamber'in sağlığında fetva veren bir kaç sahabeden birisiydi. Hadisleri tam olarak rivayet etmeye çok önem veren Hz. Osman, Ha. Peygamber'den 146 hadis rivayet etmişti.

## DİKKAT



**İslâm tarihinde ilk büyük fitne olarak adlandırılan bu isyan sonucunda Hz. Osman'ın katledilmesi Medine'de büyük bir üzüntüye sebep oldu. Hz. Osman'a yeterince destek olamayan verdiği pişmanlık bu üzüntüyü daha da artırdı. Onun ölümüne en fazla üzülenler arasında Hz. Ali vardı. Hz. Osman'ın öldürülmesiyle Müslümanlar arasındaki birlik ve beraberlik sona erdi; Hz. Ali zamanında Cemel ve Sıffin gibi iki önemli iç savaş yaşandı.**

## HZ. ALİ DÖNEMİ

Hız. Peygamber'in amcası Ebû Tâlib'in ođlu olan Hız. Ali 600 yılında Mekke'de doğdu. Mekke'de yaşanan kıtlık üzerine Hız. Peygamber'in himayesine aldığı Hız. Ali beş yaşından hicrete kadar onun yanında büyüdü. Henüz on yaşlarında iken iman ederek ilk Müslümanlardan biri oldu. Hız. Peygamber'in hicret için yola çıktığı gece, müşrikleri yanıltmak için onun yatağında yattı. O geceyi Hız. Peygamber'in yatağında geçiren Ali, kendisine bırakılan emanetleri sahiplerine teslim ettikten sonra Mekke'den ayrılarak Kubâ'da Resûl-ü Ekrem'e yetişti. 624 yılında Fâtıma ile evlendi. Bu evlilikten Hasan, Hüseyin ve ölü doğan Muhsin adlı erkek, Zeyneb ve Ümmü Külsûm adlı kız çocukları oldu. Hız. Peygamber'in nesli Hız. Hasan ve Hüseyin vasıtasıyla devam etmiştir. Hız. Ali Hız. Fâtıma'nın vefatından sonra birkaç evlilik daha yapmış ve çok sayıda çocuđu dünyaya gelmiştir.

Hız. Ali, bütün gazvelere katılarak Resûl-i Ekrem'in sancaktarlığını yapmış, büyük kahramanlıklar gösterdiği bu savaşlardan Hayber'in fethinde de önemli rol oynamıştır. Tebük Gazvesi'nde Hız. Peygamber'in vekili olarak Medine'de kalmıştır. Bazı seriyyelerde de kumandan olarak görevlendirilmiştir. Hız. Peygamber'e hem kâtiplik hem de vahiy kâtipliđi yaptı. Hız. Peygamber vefat ettiğinde, vasiyeti üzerine cenazenin yıkanması ve diđer hizmetleri, yakın akrabalarının başında Hız. Ali yerine getirdi. Bundan dolayı Benî Sâide avlusunda ensar ve muhacirler arasında yapılan ve Hız. Ebû Bekir'in halife seçilmesiyle sonuçlanan toplantıdan haberi olmadı. Ona herkesle birlikte biat ettiđinin yanında halifeliliđin kendisinin hakkı olduğunu düşünerek toplantıya çağrılmadığı için alınganlık gösterdiği, Hız. Fâtıma'nın vefatının ardından altı ay sonra biat ettiđi haberleri de vardır. Sadece Hız. Ali deđil Hâşimođulları'ndan hiç kimse halife seçiminin yapıldığı toplantıya katılmamıştı. Bununla birlikte Hız. Ali, Hız. Ebû Bekir'in halifelige seçilişinden sonra hilâfet konusunda hiçbir şekilde hak iddiasında bulunmamıştır.

Hız. Ali ilk üç halife döneminde ne bir idari görevde bulunmuş, ne de yapılan savaşlara katılmıştır. Medine'de ikamet edip dinî ilimlerle uğraşmayı diđer görevlere tercih etmiştir. Hız. Ebû Bekir ile Hız. Ömer özellikle fıkıh konularında sıkça fikrine başvurmuşlardır. Hız. Ömer'in 644 yılında azatlı bir köle tarafından hançerlenmesi üzerine, halife seçimi işini havale ettiđi şûranın bir üyesi olan Hız. Ali, rivayetlere göre bu toplantıda halife seçileceđini düşünüyordu. Ancak Hız. Osman seçilince, bir tepki göstermeden ona biat etti. Ashabın diđer büyükleri gibi Hız. Osman'ın bazı icraatlarını tenkit etmekle birlikte, sonuna kadar ona yardımcı olmaya çalıştı. Hız. Osman'a karşı girişilen hareketleri hiçbir şekilde desteklemedi. Nitekim olayların şiddetlenmesi üzerine ođulları Hasan ile Hüseyin'i halifenin evinin önünde nöbetçi olarak bırakmış ve ona karşı baştan beri sürdürdüđu yardımlarını esirgememiştir.

### Hız. Ali'nin Halife Seçilmesi ve İlk İcraatları

Müslümanlar, Hız. Osman'ın öldürülmesi sebebiyle büyük bir sıkıntıyla yüz yüze geldiler. Medine'de hâkimiyet bütünüyle Hız. Osman'ı öldüren isyancıların eline geçmişti. İsyancılar, ortaya çıkan otorite boşluđundan istifade ederek, ashabın büyüklerinden birini halifelige getirmek istediler. Hız. Ali, Zübeyr b. Avvâm, Talha b. Ubeydullah, ardından Sa'd b. Ebû Vakkâs ve Abdullah b. Ömer'e halifelik teklifinde bulundular. Ancak hiç biri halkı temsil etmeyen isyancıların halifelik teklifini kabul etmedi. Bu sırada onlardan ayrı hareket eden ashabın ileri gelenleri, Hız. Ali'ye gelerek halifelik görevini üstlenmesini istediler. Hız. Ali, önce bunu kabul et-

mek istemedi. Ancak ısrarlar karşısında, ortaya çıkan krizin daha da büyümesinden endişe ederek, Mescid-i Nebevî'de açık bir şekilde biat edilmesi şartıyla halifelîği kabul etmeyi uygun gördü. Bazı rivayetlerde, Hz. Ali'nin seçilmesinde isyancıların etkili olduğuna bazı sahabelerin onların tehdidiyle biat ettiğine dair bilgiler yer alır. Neticede muhacirlerin ve ensarın büyük bir kısmı doğal ve en uygun aday konumunda olan Hz. Ali'ye biat ettiler.

Hz. Ali'nin ilk icraatı, Hz. Osman zamanındaki olayların en önemli sebeplerinden saydığı valileri görevlerinden alıp yerlerine yenilerini tayin etmek oldu. Vali tayinlerini bir süre ertelemesini ve özellikle Suriye valisi Muâviye'yi azilde acele etmemesini tavsiye edenleri dinlemedi. Ancak bu tayinler dolayısıyla önemli sıkıntılarla karşılaştı ve vilayetlerdeki valiler ilk üç halifede olduğu gibi Medine'de yapılan biate sadık kalmadılar. Basra valiliğine gönderilen Osman b. Huneyf el-Ensârî, küçük bir grubun Hz. Osman'ın katilleri cezalandırılmadan biat etmeyeceklerini söylemesiyle birlikte idareyi teslim aldı. Mısır valiliğine gönderilen Kays b. Sa'd da duruma hâkim oldu. Ancak Hz. Osman'ın katillerinin cezalandırılmasını şart koşan bir grup ona biat etmedi. Kays, kendisinin azlinden sonra yönetimle mücadeleye giren bu muhaliflere karşı müsamahakâr davrandı ve onları biat etmeye zorlamadı. Amcası Hz. Abbas'ın oğullarından Ubeydullah'ı Yemen'e Kusaym'i de Mekke valiliğine tayin etti ve bu iki merkezde de problem çıkmadı. Ancak Kûfe valiliğine tayin edilen Umâre b. Şihâb, önceki valileri Ebû Mûsâ el-Eş'arî'den başkasını istemediklerini söyleyen bir grup tarafından yolunun kesilmesi üzerine Medine'ye dönmek zorunda kaldı. Bu problem, Ebû Mûsâ'nın Hz. Ali'ye biat etmesiyle çözüldü. Suriye valiliğine tayin edilen Sehl b. Huneyf el-Ensârî de geri dönmek zorunda kaldı. Çünkü Hz. Osman'ın valisi Muâviye b. Ebî Süfyân'ın gönderdiği birlikler Kulzum'de yolunu keserek onun Suriye topraklarına girmesine izin vermediler.

## DİKKAT



**Hz. Ali, Hz. Osman döneminde yaşanan olayların en önemli sorumluları olarak valilerini görüyor ve onları görevlerinde bırakmayı asla düşünmüyordu. Ancak makam ve servete alışmış bu şahıslar, görevlerinden alınmayı hazmedemediler. Suriye valisi Muâviye Hz. Osman'ın yakın akrabası sıfatıyla onun kanını dava ederken diğerleri de buldukları şehrin beytülmalini boşaltarak muhalefetin merkezi Mekke'ye gittiler.**

Hz. Ali'nin Hz. Osman döneminde oluşan tepkileri azaltmaya yönelik önemli bir icraatı da, Hz. Ömer tarafından başlatılan ve Hz. Osman döneminde de sürdürülen, atıyyelerin hak sahiplerinin İslâm'a giriş önceliği ve hizmetlerine göre derecelendirilmesi sistemini değiştirerek eşit bir şekilde dağıtmaya başladı. Ayrıca Hz. Osman'ın bazı şahıslara tahsis ettiği arazileri geri aldı.

### Hz. Ali'ye Karşı Oluşan Muhalefet ve Cemel Vakası

Hz. Ali'nin karşılaştığı ilk problem Hz. Osman'ın katilleri meselesiydi. Ancak ortada belirli bir veya birkaç katil yerine, katillerin içinde bulunduğu, o sırada Medine'ye hâkim olan isyancı bir topluluk söz konusuydu. Dolayısıyla isyancılarla hemen başa çıkılmayacağı açıktı. Hz. Ali bu durumda ortalığın yatışmasını beklemeyi uygun gördü. Kendisine gelerek katillerin derhal ortaya çıkarılıp cezalandırılmalarını isteyen Zübeyr b. Avvâm ve Talha b. Ubeydullah'a bunu kendisinin daha fazla istediğini, ancak şartların müsait olmadığını, bunun için ortalığın yatışmasını ve istikrarın sağlanmasını beklemek gerektiğini söyledi. Talha ve Zübeyr, aralıklarla gelerek tekliflerini tekrarladılar. Hz. Ali halife seçildikten kısa süre sonra, bu mesele yüzünden iki güçlü muhalefetle karşılaştı. Biri, Hz. Âişe, Talha b.



Ubeydullah ve Zübeyr b. Avvâm'ın önderliğini yaptıkları gruptu. Hz. Âişe, Hz. Osman'ın muhasara altında bulunduğu sırada hac için Mekke'ye gitmişti. Haccın ardından Medine'ye dönerken, yolda Hz. Osman'ın şehit edildiğini öğrenince geri döndü. Mekke'de yaptığı konuşmalarda Hz. Osman'ın mazlum olarak öldürüldüğünü söyleyerek katillerinin cezalandırılması için bir hareket başlattı. Bu arada Hz. Osman'ın şehit edilmesinin ardından Hz. Osman'ın kâtibi Mervân b. Hakem, Hz. Osman'ın çocukları Ebân ve Velid başta olmak üzere Medine'den ayrılan Emevî ailesi mensupları ile onun Basra ve Yemen valileri, Mekke'ye gelerek Hz. Âişe'ye katıldılar. Bir süre sonra da Hz. Osman'ın katillerinin ortaya çıkarılıp cezalandırılması hususunda bekledikleri bir adımın atılmadığını gören Talha ile Zübeyr de, Hz. Osman'ın öldürülmesinden dört ay sonra, umreye gitmek için Hz. Ali'den izin alıp Mekke'ye giderek Hz. Âişe'nin yanında yer aldılar. Böylece Mekke'de Hz. Âişe'nin önderliğinde, "Osman'ın katillerinin cezalandırılmasını gerçekleştirmek" üzere bir hareket oluştu.

Hz. Ali'ye karşı mücadele başlatan ikinci önemli muhalefet, Hz. Osman'ın Suriye valisi ve yakın akrabası Muâviye b. Ebû Süfyân tarafından başlatıldı. Hz. Ali'nin Suriye valiliğine tayin ettiği Sehl b. Huneyf'in Suriye'ye girişini engelleyen Muâviye, kendisini Hz. Ali'ye biate davet etmek için gelen elçiye de ret cevabı vermiş ve Hz. Ali'ye biat etmeyi Hz. Osman'ın katillerinin cezalandırılması şartına bağlamıştı. Ayrıca yakın akrabası olarak Hz. Osman'ın katillerinin cezalandırılmasını talep hakkına sahip olduğu iddiasıyla halife ile irtibatını koparmış ve ona karşı bir mücadele başlatacağını ortaya koymuştu. Hz. Ali, Muâviye'nin bu açık tavrı karşısında onun üzerine gitmek için hazırlıklara başladı. Ancak gelen bir haber hedefini değiştirmesine sebep oldu.

Mekke'de Hz. Âişe, Zübeyr b. Avvâm ve Talha b. Ubeydullah'ın önderliğinde bir araya gelenler, ne yapacakları hususunda görüşmeler yaptılar. Hz. Osman'ın Basra valisi Abdullah b. Âmir'in, Basra'da Osman taraftarlarının fazla olduğunu, kuvvetlerini arttırmak için oraya gitmelerinin uygun olacağını söylemesi üzerine Basra'ya gitmeye karar verdiler. Hz. Âişe, Zübeyr ve Talha'nın niyeti, Hz. Osman'ın katillerini cezalandırılmasını sağlamak suretiyle Müslümanları içinde buldukları fitneden kurtarmaktı. Hz. Âişe'nin, iki mümin grup arasında savaş çıkarsa saldırgan taraf Allah'ın emrine dönünceye kadar onlarla savaşmayı ve sonunda tarafların arasını bulup adalet dairesinde uzlaştırmayı emreden ayetin hükmüne uyarak olaylar karşısında ilgisiz kalmadığı ve sadece iç savaşa son vererek Müslüman kanının haksız yere akıtılmasını önlemek gayesiyle yola çıktığı bildirilmektedir. Ancak onlara katılanlardan bir kısmı, farklı düşünüyorlardı. Nitekim yolda başarılı olmaları durumunda halifenin kim olacağı tartışılmaya başlandı. Bu sırada eski Kûfe valisi Saîd b. Âs, Hz. Osman'ın oğullarından birinin halife olması gerektiğini ileri sürerek taraftarlarıyla birlikte topluluktan ayrıldı.

Bu gelişmeler Suriye'ye yürümek için hazırlık yapan Hz. Ali'nin hedefini değiştirmesine sebep oldu. Hz. Âişe ve taraftarlarını itaate davet için 3000 dolayındaki bir kuvvetle yollarını kesmek niyetiyle Medine'den ayrıldı. Yetişemeyince peşlerinden Basra'ya yöneldi. Hz. Âişe, yaklaşık 1000 kişilik bir kuvvetle Basra önlerine ulaştı. Hz. Ali'nin Basra valisi Osman b. Huneyf, onların Basra yakınlarına geldiğini haber alınca maksatlarını öğrenmek üzere iki elçi gönderdi. Hz. Âişe, elçilere niyetlerinin mazlum olarak öldürülen Osman'ın katillerini cezalandırmak ve Müslümanların arasını düzeltmek olduğunu bildirdi. Bu sırada Basralıların bir kısmı onlara katıldı. Bir kısmı valilerine bağlı kalırken, iki tarafa da katılmayanlar oldu. Bu arada Basra valisi Talha ile Zübeyr'in kendisine biatleri konusunda halifeden bilgi

almak için elçi gönderdi. Hz. Ali'den gelecek cevaba göre hareket edeceğini açıkladı. Hz. Ali, valisine gönderdiği mektubunda Talha ile Zübeyr'in kendisine biatleri sırasında zor kullanılmadığını bildirdi. Bunun üzerine Osman, Hz. Âişe grubunun şehre girmesine izin vermedi. Ancak bir baskınla şehir ve beytülmal ele geçirildi. Yakalanan vali ağır hakarete maruz kaldı.

Hz. Ali, Kûfe'nin desteğini sağlamak amacıyla şehre arka arkaya üç heyet gönderdiyse de, tarafsız kalmayı tercih eden vali Ebû Mûsâ el-Eş'arî'nin desteğini temin edemedi. Bunun üzerine Mâlik el-Eşter Kûfe'ye giderek kontrolü ele geçirdi. Hz. Ali kuvvetlerini Kûfe dışında toplayarak Basra'ya doğru hareket etti ve şehrin dışında Zâviye mevkiinde konakladı. Bundan sonra iki taraf arasında elçiler vasıtasıyla doğrudan müzakereler başladı. Hz. Ali'nin elçisi Ka'ka' b. Amr, Basra'ya giderek Hz. Âişe, Talha ve Zübeyr ile görüştü. Hz. Ali'ye katıldıkları takdirde Hz. Osman'ın katillerini cezalandırmanın daha kolay olacağı hususunda onları ikna etti. Hz. Âişe ve taraftarları katillerin cezalandırılması şartıyla barışı kabul edebileceklerini bildirmişlerdi. İki tarafın Basra önlerinde Hureybe mevkiinde karşı karşıya gelmesinin ardından görüşmeler devam etmiş, Hz. Ali'nin Talha ve özellikle Zübeyr ile bizzat görüşmesi ittifak ihtimalini kuvvetlendirmişti. Her iki taraf karşıdan bir saldırı olmadan kesinlikle çatışmaya girmemelerini taraftarlarına emretmişlerdi.

Gelişmeleri dikkatle takip eden ve durumun aleyhlerine döneceğini hisseden katillerin hazırladıkları bir komplo neticesinde, ertesi gün iki taraf arasında ani bir çatışma başladı. Hz. Osman'ın katline iştirak eden grubun elebaşlarının talimatıyla, sabahın alaca karanlığında başlayan saldırı, durumun ne olduğu anlaşılmeden toplu bir çatışmaya dönüştü. Hz. Âişe ile Hz. Ali çatışmayı durdurmaya çalışsalar da bunu başaramadılar. Kısa sürede şiddetlenen savaş özellikle Hz. Âişe'nin devesinin etrafında cereyan ediyordu. İçinde bulunduğu hevdece oklar yağarken onu korumaya çalışan yaklaşık yetmiş kişi burada can verdi. Hz. Âişe'nin bindiği devesinin ayak sınırlarının kesilip çökertilmesiyle bir anlamda savaş da sona ermiş oldu. Hz. Âişe, devesinin çöktüğü anda yanına koşan Hz. Ali taraftarı kardeşi Muhammed tarafından kalabalıktan uzaklaştırıldı.

Adını Hz. Âişe'nin bindiği deveden (cemel) alan Cemel Vakası kısa sürede Hz. Ali'nin galibiyetiyle sonuçlandı (Aralık 656). Talha ve Zübeyr dâhil olmak üzere pek çok Müslüman hayatını kaybetti. Hz. Peygamberin vefatından sonra ortaya çıkan ilk iç savaş olan Cemel Vakası, etkilerini günümüze kadar devam ettirmiştir. Bu savaşta karşı taraftan ölenlere de çok üzülen Hz. Ali, defin işlerini bizzat yürüttü. Hem Hz. Âişe'ye hem de onun yanında savaşa katılanlara son derece iyi davrandı. Savaşta ölenler arasında ayırım yapmadan bizzat gömdürdü. Askerlerine yağmadan sakınmalarını ve kimseye dokunmamalarını emretti. Ebû Hanîfe'nin de belirttiği gibi Hz. Ali, muhaliflerini kendisine karşı isyan eden kardeşleri olarak görerek onlara mürted muamelesi yapmadı. Hz. Ali, Medine'ye dönmek üzere yola çıkan Hz. Âişe'yi bizzat uğurladı. Kendisine refakat edecek heyete ileri gelen Basralılardan kırk kadın, kırk kadar da erkek memur edildi. Bu sırada Hz. Âişe, yaşanan olaylardan dolayı müminlerin birbirlerini incitmemelerini, kendisiyle Ali arasında şahsi herhangi bir kırgınlık bulunmadığını, onun iyi ve seçkin bir kişi olduğunu söyledi. Hz. Âişe bu olaydan sonra siyasetten uzak bir hayat yaşadı. Onun Cemel Vakası'ndan duyduğu pişmanlık ve üzüntüyü sıkça ifade ettiği anlatılır.

## DİKKAT



**Sünnî kelâmcıların tamamına yakını Hz. Ali'nin haklı, karşı tarafın haksız olduğu kanaatindedir. Zira Hz. Âişe, Talha, Zübeyr ve onlara uyanlar, Müslümanların hilâfet makamına getirdiği Hz. Ali'ye karşı tavır almış ve itaatsizlik göstermişlerdir. Ancak onların Hz. Ali'ye karşı çıkışları da İslâm âlimlerinin caiz gördüğü ictihadlarının bir sonucudur.**

**Hz. Âişe'nin Hz. Ali'ye karşı çıkış sebeplerini araştırınız.**



## Sıffin Savaşı ve Hakem Olayı

Cemel Savaşı'ndan sonra Kûfe'ye dönen Hz. Ali, Muâviye b. Ebû Süfyân'a tekrar elçi gönderip kendisine itaat etmesini istedi. Ancak Muâviye, ona biat etmeyi reddederek önceki cevabını tekrarladı. Bu arada Hz. Osman'ın katilleri kendilerine teslim edilirse Hz. Ali'ye biat edeceklerini bildiren bir mektup gönderdiği de rivayet edilir. Savaşın kaçınılmaz hale geldiğini gören Hz. Ali, hazırlıklarını tamamladıktan sonra, Cemel Vakası'ndan sonra hilâfet merkezi yaptığı Kûfe'den Suriye'ye doğru yürüdü. Muaviye de 36 yılı sonlarında (Mayıs-Haziran 657) ordusuyla Irak'a doğru yola çıktı. Rakkalılar tarafından kurulan köprü sayesinde Fırat nehrini geçti. İki taraf savaşın yapıldığı bölgeye ulaşınca karşılıklı elçilik heyetleri gidip geldi. Muâviye'nin, Hz. Osman'ın katillerinin kendisine teslimi hususundaki ısrarı yüzünden görüşmelerden sonuç alınamadı. Sonunda iki taraf arasında Rakka ile Balis arasında Fırat nehrinin sağ kıyısında yer alan Sıffin ovasında çatışmalar başladı. Küçük birlikler arasında yaşanan kısmî çatışmalar, Zilhicce ayı bitene kadar devam etti (Haziran 657). Muharrem ayının girmesi (19 Haziran 657) barış ihtimalini tekrar gündeme getirdi, iki taraf arasında ateşkes yapılarak elçilik heyetleri tekrar gidip gelmeye başladı Muaviye'nin, Hz. Ali'nin halifeliği terk etmesi ve Müslümanların şûrâ ile başlarına bir emir seçmeleri şartlarını da gündeme getirmesiyle, anlaşma ihtimali ortadan kalktı. Safer ayının ilk günü (19 Temmuz 657) toplu çatışmalar başladı. 27 Temmuz Perşembe günkü çatışmalar sırasında Ammâr b. Yâsir öldürüldü. Hz. Ali'nin ordusu, aynı gün Suriye birliklerine karşı kesin bir üstünlük sağladı. Çatışmalar, kılıç kalkan seslerinin çıkardığı sesler nedeniyle 'Leyletü'l-herîr' adıyla meşhur olan 27-28 Temmuz gecesi sabaha kadar devam etti. En fazla can kaybının verildiği bu gecenin sabahında Hz. Ali'nin ünlü kumandanı Eşter en-Nehâî, Muâviye ordusuna son ve öldürücü darbeyi indirmek üzereydi. Ancak bu sıkıntılı sırada Amr b. Âs Muâviye'nin imdadına yetişti. Ona karşı tarafı, savaşı bırakmaya ve aralarındaki ihtilâfi çözmek için Kur'an-ı Kerim'in hakemliğine davet etmesini tavsiyesi etti. Onun emriyle askerleri yanlarında bulunan Kur'an sayfalarını mızraklarının ucuna bağlayarak, "Ey Iraklılar! Savaşı bırakalım; aramızda Allah'ın kitabı hakem olsun!" diye bağırmağa başladılar. Bu hareket Amr'ın beklediği tesiri icra etti. Iraklı askerleri birbirine düşürdü. Büyük bir kısmı, bilhassa kurrâ, derhal savaşın durdurulmasını istedi. Hz. Ali, bunun bir hile olduğunu söylese de askerlerine söz dinlemedi ve onların tehditleri karşısında hakem kararına başvurulması teklifini kabule mecbur kaldı. Her biri 90.000 bin civarında askere sahip olduğu söylenen iki ordunun savaş alanına gelişinden itibaren 110 gün geçmişti. Büyük bir kısmı Leyletü'l-herîr denilen gecede olmak üzere iki taraf çok sayıda kayıp verdi. Tarih kaynaklarında iki tarafın kayıpları hakkında farklı rakamlar verilmektedir.

**İkinci iç savaş olan Sıffin Savaşı, İslâm toplumunun geleceğini en fazla etkileyen olaylardan biridir. İslâm tarihi ve mezhepler tarihinin yanı sıra, katılanların durumu açısından kelâm ilminin en önemli meselelerinden biri hâline gelmiştir.**



Çatışmaların durmasının ardından Muâviye'nin savaşa son verip tarafları temsil eden birer hakemin seçilmesi (tahkim) ve halifelik meselesinin çözümünün bunlara bırakılması teklifi kabul edildi. Buna göre Muâviye hakem olarak Amr b. Âs'ı seçti. Hz. Ali ise, kendisini Abdullah b. Abbâs veya Eşter'in temsil etmesini

Tahkimmâmede hakemlerin Allah'ın kitabına göre karar vermeleri, Kur'an'da hüküm bulamadıkları takdirde Hz. Peygamber'in sünneti ile hükmetmeleri, verilen karara iki tarafın da uyacağı, hakemlerin ne zaman ve nerede toplanacakları, görüşmeleri takip edecek heyetlerle ilgili kararlar yer alıyordu.

istiyordu. Ancak savaşın durdurulmasında etkin olan Kinde kabilesi liderlerinden Eş'as b. Kays ve taraftarlarının baskısıyla, baştan beri insanları bu çatışmaların dışında kalmaya çağıran Ebû Mûsâ el-Eş'ari'yi hakem tayin etmeye mecbur kaldı. Ardından iki taraf arasında hakemlerin uyacağı kuralların belirlendiği metin demek olan **tahkimmâme** hazırlandı. Tahkimmâmenin okunmasından sonraki iki gün içinde ölümler defnedildi. Ardından Hz. Ali ordusuyla Kûfe'ye, Muâviye de Suriye'ye dönüş emrini verdi.

İki hakem ilk toplantılarını Şubat 658 tarihinde Suriye-Irak yolu üzerindeki Dûmetülcendel'de yaptılar. Görüşmelerinde Hz. Osman'ın haksız yere öldürüldüğü hususunda görüş birliğine vardılar. Ocak 659'da Ezruh'ta tekrar buluşmak üzere birbirlerinden ayrıldılar. İkinci toplantılarında yaptıkları uzun görüşmelerinde ise, kurulacak şûra tarafından, Hz. Ali ve Muâviye dışında birinin halife seçilmesi kararını aldılar. Rivayetlerde bu kararın önce Ebû Mûsâ tarafından açıklandığı; ondan sonra söz alan Amr b. Âs'ın ise alınan karar yerine, müvekkili Muâviye'yi hilâfet makamına tayin ettiğini bildirdiği zikredilir. Tarihçi Mes'ûdî'nin naklettiği bir rivayete göre iki hakem aldıkları kararı açıklamadan birbirlerinden ayrılmış, Suriye'ye giden Amr b. Âs, Muâviye'nin tehdidi karşısında onu halife ilan etmiştir.

Hakem olayı, hilâfet meselesini bir çıkmaza götürmekten başka bir işe yaramamıştır. Günümüz tarihçilerinin önemli bir kısmı, hakemler arasındaki toplantının, oluşturulacak şûra tarafından yeni bir halife seçilmesi kararının alınmasıyla sona erdiğini, bu kararın ardından hakemlerin birbirlerinden ayrıldıklarını, dolayısıyla Amr'ın Ebû Musâ'yı kandırması şeklinde nakledilen karar açıklama safhasının sonradan uydurulduğunu düşünürler. Bazı rivayetlerde, hakemlerin bir toplantı yaptıklarından bahsedilmektedir. Hakem olayı neticede işi daha karmaşık hale getirdi. Hz. Ali Allah'ın kitabına ve Resulü'nün uygulamalarına uygun olmadığını söylediği kararı tanımadı ve Muâviye ile mücadeleye devam etme kararı aldı. Muâviye ise bunu fırsat bilerek Suriye'de kendisini halife ilan edince İslâm ülkesi ikiye bölündü. Ardından iki taraf yeni bir mücadele için tekrar hazırlıklara başladılar. Bu arada Hâricîler de Hz. Ali'ye karşı isyanlarını devam ettiriyorlardı. Hâricîler ile uğraşmak zorunda kalan Hz. Ali, Muâviye karşısında güç kaybına uğradı.

### **Hâricîliğin Ortaya Çıkışı ve Nehrevan Savaşı**

Hâricîler, hakem tayinini kabul etmesinden dolayı Ali b. Ebû Tâlib'den ayrılanların meydana getirdiği gruptur. Hz. Osman'ın hilâfetinin son yıllarındaki ihtilalci unsurların devamı olduklarını düşünenler de vardır. Bununla birlikte Hâricîlerin müstakil bir grup olarak ortaya çıkışı, Sıffin Savaşı sonrasına rastlar. Sıffin Savaşı'nın sonunda işin hakemlere bırakılması için hazırlanan belge okunurken halife'nin ordusunda önceden savaşın durdurulmasında ısrar eden Temimlilerden bazıları, bu defa 'Lâ hükme illâ lillâh/Hüküm ancak Allah'ındır' sloganıyla halifelik meselesinin iki hakemin takdirine bırakılmasına itiraz ettiler. Hz. Ali'nin işin hakeme bırakılmasını kabul etmek suretiyle işlediği hatadan tövbe etmesini ve Kur'an-ı Kerim'in buyruğuna (el-Hucurât 49/9) uyararak isyancıları Allah'ın emrine itaat ettirinceye kadar savaşmasını istediler. Hz. Ali Kur'an-ı Kerim'e göre bu anlaşmayı bozamayacağını bildirdi. Ancak çoğunluğu Temim kabilesine mensup yaklaşık 12.000 civarındaki asker dönüş yolunda ordusundan ayrılarak Kûfe yakınındaki Harûrâ'ya çekildiler. Kendilerine bir kumandan, bir de namaz kıldırmak üzere imam seçtiler. Hz. Ali onlarla görüşmek üzere Abdullah b. Abbas'ı gönderdi. Ardından karargâhlarına kadar bizzat giderek imamları İbnü'l-Kevvâ ile ayrılmalarının sebepleri ve davranışlarının yanlışlığı hakkında bir görüşme yaptı. Ne-

ticede onların ancak yarısını ikna etmeyi başardı. Geride kalanlar Abdullah b. Vehb er-Râsibî'yi kendilerine emîr seçtiler ve Dicle'nin sol kıyısında Bağdat ile Vâsit arasındaki Nehrevan kasabasına gittiler (30 Mart 658). Hz. Ali, Suriye üzerine gitmek için askeri hazırlıklara başlamıştı. Ancak Nehrevan'daki Hâricîler, tutumlarını gittikçe sertleştirdiler ve sırf kendi görüşlerini paylaşmadığı için ashap-tan Abdullah b. Habbâb b. Eret'i ve hamile eşini öldürdüler. Hz. Osman ve Hz. Ali'yi tekfir etmeyenin kâfir olduğunu ve bu sebeple öldürülmesi gerektiğini ilân ederek, Haricî olmayan Müslümanları öldürmeye başladılar. Bunun üzerine Hz. Ali, onların üzerine yürümek zorunda kaldı. İki taraf arasında yaşanan şiddetli çatışmada Hâricîlerin tamamına yakını öldürüldü (17 Temmuz 658).

Hz. Ali Nehrevan savaşıdan sonra Suriye üzerine gitmek istedi; ancak asker toplamakta güçlüklerle karşılaştı. Bu arada Hâricîler, Nehrevân savaşı yüzünden Hz. Ali'ye düşmanlıklarını daha da artırdılar. Hz. Ali, bu defa Nuhayle'de toplanan Haricî topluluğunun üzerine gitmek zorunda kaldı. İki taraf arasındaki çatışmada onların pek çoğu öldürüldü.

**Hz. Ali'nin 658'de Kays b. Sa'd'in Mısır valiliğinden alarak yerine Muhammed b. Ebû Bekir'i atamasından sonra burada işler karıştı. Mısır'daki Hz. Osman taraftarları onun kanını dava iddiasıyla yönetime karşı savaş ilan ettiler. Mevcut durumu fırsat bilen Amr b. Âs, Mısır üzerine yürüyerek burayı ele geçirdi (658). Muâviye, Mısır'ın ardından Hz. Ali'nin hâkimiyetindeki Irak, el-Cezîre, Hicaz ve Yemen bölgelerine birlikler sevk etti. Bu saldırılarda istediği sonucu alamasa da, Hz. Ali'yi bunaltmayı başardı.**



DİKKAT

## Hz. Ali'nin Vefatı ve Şahsiyeti

Nehrevan ve Nuhayle savaşları, Haricîlerde Hz. Ali'ye karşı büyük bir intikam arzusu doğurmuştu. Haricîlerden üçü Mekke'de toplanarak Müslümanların içine düşüğü ihtilafı, bu yüzden çekilen sıkıntıları ve bunlardan kurtulmanın çaresini konuştular. Neticede bu fitnenin sebebi olarak gördükleri, Hz. Ali, Muâviye ve Amr b. Âs'ı öldürmeye karar verdiler. Üçüne de aynı gün ve saatte suikast düzenlemekte anlaştılar. Bu arada Hz. Ali, Muâviye'ye karşı yeni bir sefer için hazırlıklara başlamış, savaştan bıkmış askerleri toplamakta zorluklarla karşılaşsa da, 40.000 kişilik bir ordu kurmuştu. Ancak Hz. Ali'yi öldürme görevini üstlenen Abdurrahman b. Mülcem, Kûfe'ye giderek, kararlaştırdıkları günün sabah namazında Hz. Ali'ye saldırdı. Zehirli bir hançerle onu ağır bir şekilde yaraladı. Hz. Ali, iki gün sonra vefat etti ve Kûfe'de (bugünkü Necef) defnedildi (26 veya 28 Ocak 661).

Hz. Ali küçük yaştan itibaren Hz. Peygamber'in yanında ve terbiyesinde yetişti. Onun ahlâkıyla ahlâklanma şerefine ulaştı. İlim, takva, ihlâs, samimiyet, özveri, şefkat, merhamet ve kahramanlık gibi yüksek ahlâk değerlerine sahip müstesna bir şahsiyettir. Hak ve adalet sahibi, insan haklarına son derece riayet eden bir idareciydi. Güzel konuşması ve üstün hitabetiyle ünlüydü. Hutbeleri, mektupları, güzel ve hikmetli sözleri günümüzde de dilden dile dolaşmaktadır. Hz. Ali sahabe arasında Kur'an, hadis ve özellikle fıkıh alanındaki bilgileriyle kendini kabul ettirmiş bir otoriteydi. Rivayet ettiği hadislerin tamamı 586'dır. Hz. Peygamber ile çoğu zaman beraber bulunması sebebiyle rivayet ettiği hadisler içinde onun şemailine, ibadet ve dualarına dair olanlar daha çoktur. Kur'an ve sünnete bağlı olup Müslümanlara da bunu öğütlerdi. Zühdü, takvası, üstün ahlakı ve Hz. Peygamber'e yakınlığı sebebiyle bütün mutasavvıflar ve tarikatların tamamına yakını kendilerini silsile olarak Hz. Ali'ye bağlamışlardır. İslâm tasavvuf edebiyatında, özellikle Türk kültüründe ayrı bir anlam ve önemle ele alınmıştır. Hz. Ali'nin Hz. Peygamber ta-

rafından verilen ‘Ebû Türâb’ lakabından başka ‘el-Murtazâ’ ve ‘Esedullâhi’l-gâlib’ gibi lakapları da vardır. Çocukluğunda puta tapmadığı için daha sonraları ‘Kerremallahu vechehü’ dua cümlesiyle anılmıştır.

## HZ. HASAN DÖNEMİ

Hiz. Fâtıma ile Hiz. Ali’nin büyük oğlu olan Hiz. Hasan 1 Mart 625’te Medine’de doğdu. Hiz. Osman’ın hilâfeti sırasında kardeşiyle birlikte Horasan seferine katıldı. Babası tarafından Hiz. Osman’ı isyancılara karşı korumak ve evine su taşımakla görevlendirilmişti. Babası hilâfete geldikten sonra Kûfelileri babasının yanında yer almaya ikna etmek için Ammâr b. Yâsir ile birlikte Kûfe’ye gitti. Cemel Vakası ve Sıffin Savaşı’nda babasının yanında bulundu. Zehirli bir hançerle yaralanan Hiz. Ali, oğlu Hasan’a biat edilmesi konusunda sorulan bir soruya, “Bunu ne emreder ne de karşı çıkarım” diye cevap vermişti. Hiz. Ali’nin ölümünün ardından, aynı gün veya iki gün sonra Kûfe’de Hiz. Hasan’a biat edildi. Hiz. Hasan’ın, kendisinin savaş yaptığı kişilerle savaş, barış yaptığı kişilerle barış yapmaları şartıyla biat aldığı bildirilmektedir.

Hiz. Hasan’ın halifelîğe getirildiğini haber alan Muâviye b. Ebû Süfyân, onunla mücadele için yoğun bir faaliyet başlattı. Suriye, Filistin ve el-Cezîre kuvvetlerinden oluşan bir orduyu Hiz. Osman’ın Basra valiliğini yapan Abdullah b. Âmir kumandasında Irak üzerine gönderdi. Bu durumu öğrenen Hiz. Hasan da onun ordusuyla karşılaşmak üzere Kûfe’den Medâin’e hareket etti. Bu arada Ubeydullah b. Abbas kumandasında 12.000 kişilik öncü birliğini Suriye ordusuna karşı gönderdi. Ancak Hiz. Hasan’ın konakladığı Medâin’in Sâbât mevkiinde askerler arasında önemli bir karışıklık ortaya çıktı. Haricîlerin görüşlerini benimseyen bir grup, orada Hiz. Hasan’ın yaptığı konuşmayı beğenmedi ve “Hasan da babası gibi küfre düşmüştür” diyerek üzerine yürüdü ve altından seccadesini çekip elbisesini çekiştirmeye başladı. Hiz. Hasan, Rebîa ve Hemdân kabilelerine sığınarak onlardan kurtulabildi. Medâin’e gitmek üzere hareket ettiğinde ise, kendisini öldürmeye teşebbüs eden bir haricî tarafından yaralandı.

Bu sırada Muâviye’nin öncü kumandanı Abdullah b. Âmir, Medâin’e doğru gelerek şehrin dışına çıkan Hasan’ın ordusunun karşısında mevzilendi. Hiz. Hasan dâhil olmak üzere askerlerinden kendisine sığınanların hayatlarının bağışlanacağını bildirdi. Bu teklif karşısında, Hiz. Hasan’ın askerlerinin çoğu savaştan kaçındığını belli etmişti. Onların bu tavır üzerine, bu askerle savaşamayacağını anlayan Hiz. Hasan, Muâviye ile sulh yapmaya karar verdi. Medâin’e dönerek hilâfeti Muâviye’ye teslim etmek için belirlediği şartları Abdullah b. Âmir’e bildirdi.

### DİKKAT



**Hiz. Hasan, iç savaşlar yüzünden akan kanın durdurulması amacıyla, geçmişte yaşanan olaylar dolayısıyla hiç kimsenin cezalandırılmamasını ve işlenmiş suçların tamamının affedilmesini, babası Hiz. Ali’nin aleyhinde konuşulmamasını şart koşmuştu.**

Abdullah b. Âmir Hiz. Hasan’ın şartlarını Muâviye’ye götürdü. Muâviye de bunları kendi eliyle yazarak mühürledikten sonra Hiz. Hasan’a iade etti. Bu arada Hiz. Hüseyin ve Hucr b. Adî gibi bazı kimseler, taraftarlarını küçük düşürdüğü gerekçesiyle karşı çıktılarsa da Hiz. Hasan kararından dönmeyerek taraftarlarıyla birlikte Medâin’den Kûfe’ye gitti. Hiz. Hüseyin ve diğer ehl-i beyt mensuplarıyla birlikte oraya gelen Muâviye’ye biat etti (29 Temmuz 661). Böylece Hiz. Hasan’ın yaklaşık altı ay süren hilâfeti sona ermiş oldu. İslâm tarihinde hicrî 41 (661) yılına bu uzlaşmadan dolayı birlik yılı ‘âmül-cemâa’ denilmiştir. Hiz. Hasan, Muâviye ile an-

laşarak Müslümanlar arasında kan dökülmesini önlemiş ve insanların kısa bir süre için de olsa barış ve huzur içinde yaşamalarına vesile olmuştur. Hz. Hasan daha sonra ailesiyle birlikte Medine'ye gitti ve hayatının geri kalan kısmını orada geçirdi. 7 Nisan 669 tarihinde vefat etti ve Cennetü'l-Baki'de annesinin yanına defnedildi. Hz. Peygamber ile akrabalık kurmak amacıyla çok sayıda evlilik talebini karşılamak zorunda kalan Hz. Hasan'ın Yezîd b. Muâviye ile evlendirilmek vaadiyle kandırılan eşlerinden Ca'de bint Eş'as b. Kays tarafından zehirlendiği rivayet edilir. Hz. Hasan halim selim, cömert, sakın, vakarlı, siyaset ve fitneden kaçınan bir yaratılışa sahipti. Hulefâ-yi Râşidîn'in beşincisi ve sonuncusu kabul edilir.

**Hz. Hasan vefat etmeden önce kardeşi Hüseyin'e Hz. Peygamber'in yanına, bu mümkün olmadığı takdirde Cennetü'l-Baki'de annesinin yanına gömülmesini vasiyet etmişti. Hz. Hüseyin'in dedesinin yanına defnedilmesine Hz. Âişe'den izin almasına rağmen, Mervân b. Hakem'in öncülüğünde Emevîler ve taraftarlarının buna karşı çıkmaları üzerine Cennetü'l-Baki'ye defnedilmişti.**



DİKKAT

**Hz. Hasan'ın Muâviye ile barış yapmasının sebeplerini araştırınız.**



SIRA SİZDE

4

## Özet



*Hz. Osman'ın şahsiyetini değerlendirip halife seçilişini anlatabilmek*

İlk Müslümanlardan olan Hz. Osman, Hz. Peygamber'in iki kızıyla evlenip onun takdir ve sevgisini kazanmıştı. Malını Allah yolunda cömertçe harcamaktan çekinmeyen Hz. Osman ahlâkı, ibadet hayatı, şahsiyeti ve İslâm'a hizmetleriyle aşere-i mübeşşere arasında yer almıştır. Hz. Ebû Bekir ve Hz. Ömer'in halifelik dönemlerinde önemli görevler üstlenmiştir. Bundan dolayı Hz. Ömer'den sonra halife seçimi için yapılan istişarelerde Müslümanların çoğunun eğilimi ondan yana olmuş ve ittifakla hilâfet makamına gelmiştir.



*Hz. Osman'ın katledilmesiyle sonuçlanan isyanın sebeplerini sıralayabilmek*

Hz. Osman'ın halifeliğinin ikinci yarısında yaşanan ekonomik kriz, aynı süreçte kabilecilik taassubunun yeniden ortaya çıkışı, kardeşlik ruhunun zayıflaması vb. olumsuzluklar, İslâm toplumu bir kargaşaya sürüklemiştir. Bütün bunlar fitne ateşini körüklemeye çalışanların işini kolaylaştırmış; halifeliğin Hz. Ali'nin hakkı olduğu iddiasıyla ortaya çıkıp, Müslümanların samimi duygularını istismar eden Abdullah b. Sebe, bedevîleri peşine takmayı başarmıştır. Kureyş yönetiminden kurtulmak isteyen bazı kabilelerin liderleri, fitne ateşini tutuşturmada ona ve arkadaşlarına yardımcı olmuşlardır.



*Hz. Ali'nin şahsiyetini değerlendirip halife seçildiği ortamı anlatabilmek*

Hz. Peygamber'in yanında ve terbiyesinde yetişen, onun ahlâkıyla ahlâklanma şerefine ulaşan Hz. Ali, Hz. Osman'ın öldürülmesinin ardından, isyancıların Medine'de kontrollerini devam ettirdiği günlerde, Medine'deki sahabelerin tamamına yakını tarafından halife seçildi. O sırada neredeyse tek halife adayı durumundaydı, başka birinin halife seçilmesi neredeyse imkânsızdı. Seçim işine asilerin de karıştığı şeklindeki rivayetler doğru olsa bile, bu gerçeğin görmezden gelinmesi mümkün değildir. Bu zor şartlarda halifeliği kabul etmek, Hz. Ali için büyük bir fedakârlıktı.



*Hz. Ali dönemindeki iç savaşların sebeplerini sıralayabilmek*

Hz. Ali'ye karşı başlatılan muhalefetin ana sebebini Hz. Osman'ın katilleri meselesi teşkil ediyordu. Hz. Âişe ile birlikte Talha ve Zübeyr öncülüğünde Mekke'de oluşan hareketin amacı, bu katillerin cezalandırılmasını sağlamaktı. Hz. Osman'ın akrabası ve Suriye valisi Muâviye ise, yakın akrabası olması dolayısıyla Hz. Osman'ın kanını dava etme hakkına sahip olduğunu iddia ediyor ve onun katillerinin cezalandırılmasını veya kendisine teslim edilmelerini istiyordu. Bununla da kalmayıp Hz. Ali'yi asilere yardım etmekle itham ediyordu. Siffin'den sonra başvuru olan tahkim, meseleyi daha içinden çıkılmaz hale getirdi. Muâviye, hakem olayının ardından Suriye'de kendisini halife ilan etti.



## Kendimizi Sınayalım

1. Hz. Osman ile ilgili olarak aşağıdaki ifadelerden hangisi **yanlıştır**?

- İlk Müslümanlardandır.
- Zinnûreyn lakabını almıştır.
- Benî Ümeyye'ye mensuptur.
- Üstün bir haya duygusuna sahiptir.
- Bedir Savaşı'na katılmıştır.

2. Hz. Osman dönemindeki gelişmelerden hangisinin, yeni Müslüman olan kişilerin İslâmiyeti asıl kaynağın-  
dan öğrenmelerine katkıda bulunduğu savunulabilir?

- Kıbrıs adasına Müslüman ailelerin yerleştirilmesi
- İdari ve askeri görevlere Ümeyye ailesine mensup kişilerin getirilmesi
- Kur'an-ı Kerim'in çoğaltılarak önemli vilayetlere gönderilmesi
- Kuzey Afrika, Horasan ve Kafkaslar'da fetihler yapılması
- Doğu Akdeniz'de hakimiyetin Müslümanların eline geçmesi

3. I. Kıbrıs'ın vergiye bağlanması

II. Bizans donanmasının mağlup edilmesi

III. Nûbe'de hüküm süren Makarra Krallığı'nın vergiye bağlanması

Yukarıdakilerden hangileri Müslümanların denizcilik alanında ilerlemeye başladıklarını göstermektedir?

- Yalnız I
- Yalnız II
- Yalnız III
- I ve II
- II ve III

4. Aşağıdakilerden hangisi Hz. Osman'a karşı isyanın sebepleri arasında **yer almaz**?

- Hz. Peygamber'e ait yüzüğü Eris kuyusuna düşürmesi
- Kureys'in ileri gelenlerine Medine'den ayrılıp diğer şehirlere yerleşme izni vermesi
- İdari ve askeri görevlere Benî Ümeyye mensuplarını getirmesi
- Bedir Savaşına katılmaması
- Medine'deki bazı arazileri koru ilan etmesi

5. Hz. Osman'a yapılan isyan ile ilgili olarak aşağıdaki ifadelerden hangisi **yanlıştır**?

- Fetihlerin devam etmesi isyanı etkilemiştir.
- İsyanın önemli sebeplerinden biri ülkede yaşanan ekonomik sıkıntıdır.
- İsyanın ortaya çıkışında kabilecilik hareketi rol oynamıştır.
- Askeri sınıfta yapılan değişiklikler, isyan hareketini etkilemiştir.
- Abdullah b. Sebe örneğinde olduğu gibi Müslümanları bölmeye çalışanlar vardır.

6. Hz. Ali'nin uygulamalarına ilişkin olarak aşağıdakilerden hangisi doğru kabul **edilemez**?

- Hz. Osman'ın atadığı valileri görevden almak
- Hz. Osman'ın katillerinin cezalandırılmasını ertelemek
- Kûfe'yi siyasî merkez yapmak
- Atıyyeleri eşit bir şekilde ödemek
- Mısır valiliğine Abdullah b. Abbas'ı getirmek

7. Cemal Savaşı'na ilişkin aşağıdaki ifadelerden hangisi **yanlıştır**?

- Savaş Basra yakınındaki Hureybe mevkiinde yapılmıştır.
- Hz. Aişe'nin liderliğini yaptığı topluluk yenilmiştir.
- Suriye'den yardıma gelen Muâviye yoldan geri dönmüştür.
- Hz. Ali, iki tarafın kayıplarına aynı muamelede bulunmuştur.
- Talha b. Ubeydullah savaş sırasında öldürülmüştür.

8. Aşağıdakilerden hangisi Siffin Savaşı'nın sonuçlarından biri **değildir**?

- İslâm toplumundaki bölünmenin derinleşmesi
- Halifelik meselesinin hakeme havale edilmesi
- Hâricîler'in ortaya çıkması
- Muâviye'nin bir daha Hz. Ali'ye karşı toparlanamaması
- Hz. Ali'nin ordusunun kendi içinde bölünmesi

9. Aşağıdakilerden hangisi Nehrevân Savaşı'nın sonuçlarından biridir?

- Hâricîler'in Muâviye ile işbirliği yapması
- Hz. Ali'nin Muâviye'ye karşı güçlenmesi
- Hâricîlerin tamamen ortadan kaldırılması
- Hz. Ali'nin ordusunun büyük bir zayıf olması
- Hâricîler ile Hz. Ali arasındaki bağların tamamen kopması

10. Aşağıdakilerden hangisi, Hz. Hasan'ın hilâfeti Muâviye'ye devretmesinin sebeplerinden **değildir**?

- Muâviye'nin vaatleri
- Kûfelilere güveninin kalmamış olması
- İç savaş durdurma arzusu
- Ordusu içindeki karışıklıklar
- Askerlerinin savaşa karşı duydukları isteksizlik

## Kendimizi Sınayalım Yanıt Anahtarı

- e Yanıtınız doğru değilse, "Hz. Osman Dönemi" konusunu yeniden okuyunuz.
- c Yanıtınız doğru değilse, "Kur'an-ı Kerim'in İstinsahı" konusunu yeniden okuyunuz.
- d Yanıtınız doğru değilse, "Hz. Osman'ın Halife Seçilmesi ve İlk İcraatları" konusunu yeniden okuyunuz.
- d Yanıtınız doğru değilse, "İç Karışıklıklar ve İsyan" konusunu yeniden okuyunuz.
- a Yanıtınız doğru değilse, "İç Karışıklıklar ve İsyan" konusunu yeniden okuyunuz.
- e Yanıtınız doğru değilse, "Hz. Ali'nin Halife Seçilmesi ve İlk İcraatları" konusunu yeniden okuyunuz.
- c Yanıtınız doğru değilse, "Hz. Ali'ye Karşı Oluşan Muhalefet ve Cemal Vakası" konusunu yeniden okuyunuz.
- d Yanıtınız doğru değilse, "Sıffin Savaşı ve Hakem Olayı" konusunu yeniden okuyunuz.
- e Yanıtınız doğru değilse, "Nehrevân Savaşı" konusunu yeniden okuyunuz.
- a Yanıtınız doğru değilse, "Hz. Hasan Dönemi" konusunu yeniden okuyunuz.

## Sıra Sizde Yanıt Anahtarı

### Sıra Sizde 1

Abdurrahman b. Avf üstlendiği hakemlik görevini hakka uygun adil bir şekilde yerine getirebilmek için elinden gelen gayreti göstermiştir. Kararını verirken Allah rızasını ve Müslümanların hayrını dikkate almıştır. Yaptığı temayül yoklamasında Hz. Osman'ın daha fazla tercih edildiği anlaşılmaktadır. İki adaydan birini tercihi öncesinde sorduğu soruya Hz. Ali'nin şartlı cevap vermesi, buna karşılık Hz. Osman'ın kesin ve net bir cevap vermesi, kendisini etkilemiş olabilir.

### Sıra Sizde 2

Hz. Osman'a karşı yürütülen yıkıcı hareketin ana merkezleri, Hz. Ömer zamanında cephelere yakın noktalarda askerî maksatla kurulan Kûfe, Basra ve Fustât şehirleri olmuştur. Bu merkezlere yerleştirilen Arap kabilelerinden bazıları, İslâm ülkesinin idaresinde hak iddiasında bulunmaya başlamıştır. Hz. Osman'a olan şahsi kırgınlıklar da muhalefetin güçlenmesine katkıda bulunmuştur. Muhalefetin en önemli liderleri, müslümanlar arasında baş gösteren ihtilafları müslümanları bölme maksadıyla kullandığı anlaşılan Abdullah b Sebe ve arkadaşlarıdır.

### Sıra Sizde 3

Hz. Âişe'nin niyeti, Hz. Osman'ın katillerini cezalandırılmasını sağlamak suretiyle Müslümanlar içinde buldukları fitneden kurtarmaktı. Hz. Âişe'nin, iki mümin grup arasında savaş çıkarsa saldırgan taraf Allah'ın emrine dönünceye kadar onlarla savaşmayı ve sonunda tarafların arasını bulup adalet dairesinde uzlaştırmayı emreden ayetin (el-Hucurât, 49/9) hükmüne uyarak olaylar karşısında ilgisiz kalmadığı ve sadece iç savaşa son vererek Müslüman kanının haksız yere akıtılmasını önlemek gayesiyle yola çıktığı bildirilmektedir.

### Sıra Sizde 4

Hz. Hasan, ordusundaki karışıklıklar ve askerler arasındaki isteksizlik yüzünden, bu mücadeleden sonuç alamayacağı kanaatine vardı. Ona göre bu askerle mücadeleyi kazanmak mümkün değildi ve can kaybını arttırmaktan başka bir işe yaramayacaktı. Neticede barış yaparak iç savaşı durdurmaya yöneldi. Önceki olaylara karışanların cezalandırılmamasını şart koşarak Muâviye'ye biat etti.

## Yararlanılan Kaynaklar

- Algül, H. (1986). **İslâm Tarihi**, II, İstanbul.
- Apak, A. (2003). **Hz. Osman Dönemi Devlet Siyaseti**, İstanbul.
- Apak, A. (2007). **Anahatlarıyla İslâm Tarihi II: (Hulefâ-i Râşidîn Dönemi)**, İstanbul.
- Bakır, A. (2004). **Hz. Ali ve Dönemi**, Ankara.
- Demircan, A. (1996/a). **Hâricîlerin Siyasî Faaliyetleri**, İstanbul.
- Demircan, A. (2010). **Ali-Muâviye Kavgası**, İstanbul.
- Duri, A. (1991). **İlk Dönem İslâm Tarihi: Bir Önsöz**, (Çev. H. Yücesoy), İstanbul.
- İbn Haldûn, (1979). **el-İber**, Beyrut.
- Levi Della Vida, G. "Osman", **MEB İslâm Ansiklopedisi**, IX, 427-431.
- Taberî, (1972). **Târîh** (nşr. Ebü'l-Fazl İbrahim), I-XI, Beyrut.
- TDV İslâm Ansiklopedisi**, "Cemel Vakası", "Hâricîler", "Hasan", "Hulefâ-yi Râşidîn", "Osman", "Rûme Kuyusu", "Siffîn Savaşı", maddeleri.

# 7

## Amaçlarımız

Bu üniteyi tamamladıktan sonra;

- Emevî Devleti'nin kuruluş sürecini ve Muâviye b. Ebû Süfyân'ın bu süreçteki rolünü tanımlayabilecek,
- Hilâfetin saltanata dönüşmesini tartışabilecek,
- Abdülmelik b. Mervan dönemine kadar gerçekleştirilen fetihleri değerlendirebilecek,
- Emevîlerin ilk döneminde yaşanan olayların ve bazı uygulamaların devletin yıkılış sürecindeki etkisi üzerinde fikir yürütebileceksiniz.

## Anahtar Kavramlar

- Muâviye b. Ebû Süfyân, I. Yezid, II. Muâviye, Mervan b. Hakem, Abdülmelik b. Mervan, Hz. Hüseyin, Abdullah b. Zübeyr
- Süfyânîler, Mervânîler, Ehl-i Beyt, Haricîler, Tevvâbûn
- Dımaşk, Vâsıt, İstanbul, Kayrevan, Suriye
- Hucr b. Adiy, Muhtâr es-Sekafî, İbnü'l-Eş'as, Mugîre b. Şu'be, Ziyâd b. Ebîh, Ubeydullah b. Ziyâd, Haccâc b. Yûsuf es-Sekafî, Ukbe b. Nâfi
- Kerbelâ Vakası, Harre Savaşı, Mercirâhit Savaşı, Deyrülcemâcim Savaşı, Deyrülçâselik Savaşı

## İçindekiler



# Kuruluşundan Abdülmelik b. Mervan'a Kadar Emeviler

## EMEVİ DEVLETİ'NİN KURULUŞU

Hulefâ-yi Râşidîn döneminden (632-661) sonra Suriye'nin merkezi Dımaşk'ta kurulan Emevîler Devleti, adını kurucusu Muâviye b. Ebû Süfyân'ın mensup olduğu Benî Ümeyye kabilesinden almıştır. Muâviye ve ondan sonraki iki halife Ümeyyeoğullarının Süfyânîler koluna (Ebû Süfyân'a nispetle), diğer on bir halife ise Mervânîler koluna (Mervan b. Hakem'e nispetle) mensuptur. Kureyş kabilesinin önemli kollarından biri olan Benî Ümeyye adını Kusay b. Kilâb'ın torunlarından Ümeyye b. Abdüşems'ten almaktadır. Benî Ümeyye kabilesi Câhiliye döneminde Mekke idaresinde önemli bir yere sahipti. Şehrin ve Kâbe'nin idaresiyle ilgili görevlerin en önemlilerinden olan başkumandanlık 'kıyâde' vazifesi bu kabile tarafından yürütülüyordu. Mekke'de Kureyş'in iki önemli kolunu teşkil eden Hz. Peygamber'in kabilesi Hâşimîler ile Emevîler arasında Câhiliye döneminden itibaren bir rekabet mevcuttu. Hâşimîler yürüttükleri sikâye ve rifâde görevlerinden dolayı Arap toplumu üzerinde önemli bir manevî nüfuz sağlamıştı. Emevîler ise maddî nüfuzu temsil ediyorlardı. Bu iki kabile arasındaki rekabet İslâm döneminde farklı bir boyut kazandı. Hâşimîler genel olarak Hz. Peygamber'in yanında yer alırken Emevîler çoğunluk itibarıyla karşı çıktılar ve muhalefetin başını çektiler. Ümeyyeoğulları içinde Hz. Osman gibi ilk Müslümanlar arasında yer alanlar bulunmakla birlikte bunların sayıları azdı. Mekke'nin fethine kadar (630) Müslüman olmamakta direnen Emevîlerin büyük çoğunluğu, fetih esnasında başta reisleri Ebû Süfyân olmak üzere diğer müşriklerle birlikte İslâmiyet'i kabul etti.

Emevî ileri gelenleri İslâm'a katılma hususunda geç kalmış olmakla birlikte idarî konularda tecrübeli oldukları için çeşitli mevkilere getirildiler. Bir süre Hz. Peygamber'in katipliğini yapan 602 veya 603 doğumlu olan Muâviye, Hz. Ebû Bekir zamanında Suriye üzerine gönderilen dört ordudan birinin başına getirilen ağabeyi Yezid b. Ebû Süfyân'a yardımcı olarak görevlendirilmişti. Ürdün sahil şehirlerinin fethinde büyük başarı sağlayınca Ürdün ve civarına idareci olarak tayin edildi (638). Bir yıl sonra Yezid'in vebadan ölümü üzerine Hz. Ömer tarafından onun yerine Dımaşk valiliğine getirildi. Hz. Osman zamanında 645 yılında Suriye genel valisi oldu. Hz. Osman'ın şehit edilmesine kadar (656) Suriye valiliğini yürüttü.

[Muâviye'nin Suriye valiliği sırasındaki icraatlarını araştırınız.](#)



SIRA SİZDE

1

Muâviye, Hz. Osman'ın yerine Medine'de halife seçilen Hz. Ali'ye, Hz. Osman'ın katillerini bulup cezalandırma konusunda yetersiz kaldığı gerekçesiyle biat etmedi ve mücadeleye başladı. Sonuçta Hz. Ali ve Muâviye'nin orduları Siffin'de karşı karşıya geldi ise de kesin bir netice alınamadı ve meselenin çözümü hakemlere havale edildi (657). Başlangıçta Hz. Ali'nin ordusunda iken Hakem tayinini kabul ettiği için ondan ayrılanlar Haricîler adı verilen muhalefet grubunu oluşturdu. Hz. Ali'nin Haricîlerle mücadelesini fırsat bilerek Mısır başta olmak üzere halifeye bağlı bazı önemli yerleşim merkezlerini hâkimiyeti altına alan Muâviye, Hz. Ali'nin 661 yılında bir Haricî tarafından şehit edilmesinden sonra Suriye halkından "emîr-ü'l-mü'minîn" unvanıyla biat aldı. Kûfe'de Hz. Ali'nin yerine halife seçilen Hz. Hasan Irak ordusuna güvenememesi ve İslâm toplumunda daha fazla kan dökülmesi gibi sebeplerle mücadeleden vazgeçerek halifelikten çekildi ve Muâviye'ye biat etti (29 Temmuz 661). Böylece Muâviye İslâm dünyasının tamamını hâkimiyeti altına aldı ve yaklaşık doksan yıl sürecek olan Emevî Devleti'ni kurdu.

## DİKKAT



**Hz. Hasan'ın ve Kûfelilerin Muâviye'ye halife olarak biat etmesiyle Hz. Ali döneminden itibaren farklı iki siyasi ve idari yapıya bölünen İslâm dünyası yeniden birleşmiş oldu. Bu sebeple İslâm tarihinde 661 yılına 'Birlik Yılı' denilir.**

## MUÂVIYE b. EBÛ SÜFYÂN DÖNEMİ

Önce Hz. Ali, ardından oğlu Hz. Hasan ile girdiği iktidar mücadelesinin sonunda başarılı olarak kılıç zoruyla halife olan Muâviye'ye iç politikada muhalif başlıca iki grup vardı: Birincisi, dinin bazı emirlerini diğer gruplardan çok farklı yorumlayan ve kendilerinden olmayan Müslümanların kanını akıtmayı dinî bir mecburiyet sayan ihtilâlcî Haricîler, ikincisi, halifeliğin Hz. Ali evlâdının hakkı olduğunu iddia eden Hz. Ali taraftarları. Önemli iç savaşlardan çıkmış ve büyük ölçüde siyasete kaymış olan İslâm toplumunun başına geçen Muâviye'yi bekleyen en önemli mesele bu iki muhalefet grubunun itaat altına alınmasıydı. Her iki grubun da merkezi Irak bölgesi olduğundan Muâviye bu bölgeye büyük önem verdi.

Muâviye, Hz. Ali taraftarlarının merkezi durumundaki Kûfe valiliğine Mugîre b. Şu'be'yi getirdi (661). Başarılı bir devlet adamı olan Mugîre, bu karışık şehirde müsamahakâr bir politika takip etmekle birlikte gerektiğinde güç kullanmaktan da kaçınmadı. Suriyeli birliklerin Haricîler karşısında yenilmesi üzerine onlarla mücadeleyi çeşitli baskılar uygulamak suretiyle, Hakem Vakası'na kadar beraber savaşmış Hz. Ali taraftarlarının omuzlarına yükledi; neticede Haricîler ağır bir hezimete uğradı (663). Mugîre halifeye en büyük iyiliği, kendisi gibi Sakîf kabilesine mensup olan Ziyâd b. Ebîh'in Muâviye'ye katılmasını sağlamakla yaptı. Hz. Ali tarafından vali tayin edildiği Fars'ta direnerek tehditlere ve para vaatlerine boyun eğmeyen Ziyâd, Mugîre'nin araya girmesiyle Ebû Süfyân'ın nesebine katılıp Muâviye'nin kardeşi ilân edildi ve ardından Basra valiliğine getirildi (665).

Muâviye, Mugîre'nin ölümünün ardından Kûfe valiliğini de Ziyâd'a verdi (670). Doğu vilâyetlerini sekiz yıl başarıyla yöneten Ziyâd, Haricîlere göz açtırmayacak derecede sert bir politika izledi; aynı şekilde Hz. Ali propagandasına da izin vermedi. Bu arada idarecilerin Hz. Ali aleyhindeki faaliyetlerine karşı bir muhalefet cephesi kuran Hucr b. Adî ve arkadaşlarını fitne çıkarıp itaatten ayrılmakla suçlayarak Muâviye'ye gönderdi ve idam edilmelerini sağladı (671). 673'te ölen Ziyâd'ın yerine tayin edilen oğlu Ubeydullah da babası gibi Haricî isyanlarını kanlı bir şekilde bastırdı. Muâviye, Haricîlerle mücadelede kendilerinden yararlandığı Hz. Ali taraftarlarına karşı önceleri hoşgörülü davrandı ve liderlerine yakınlık gösterdi. An-

cak Haricîlerin bertaraf edilmesinden sonra ekonomik ve siyasi baskı uygulayıp onları tesirsiz hale getirdi. Hz. Ali aleyhindeki propagandalarla Hucr ve arkadaşlarının idamı gibi bazı sıkıntılı olaylara yol açmakla birlikte onları kendi döneminde isyancı bir unsur olmaktan çıkarmayı başardı. Diğer önemli bir bölge olan Mısır'da da emniyet ve asayiş önceden iş birliği yaptığı Amr b. Âs'ın başarılı idaresi sayesinde sağlandı.

### **İslâm Fetihlerinin Yeniden Başlaması**

Muâviye, iç karışıklıklar dolayısıyla yaklaşık on yıldan beri durmuş olan fetih hareketlerini üç ayrı cephede yeniden başlattı. Hz. Ali ile mücadelesi sırasında vergi vermek zorunda kaldığı Bizans üzerine 662 yılından itibaren yeniden seferler düzenledi. 669'da karadan ve denizden İslâmî dönemdeki ilk İstanbul kuşatması gerçekleştirildi. Fedâle b. Ubeyd ve Süfyân b. Avf kumandasındaki birlikler Yezid b. Muâviye komutasında desteklenmekle birlikte başarı sağlanamadı. Müslümanlar çok sayıda şehit verdiler. Meşhur sahabe Ebû Eyyûb el-Ensârî bu kuşatma sırasında hastalanarak vefat etti. 670 yılında Kyzikos (Kapıdağ) yarımadası ele geçirildi ve buradan başlatılan akınlarla İstanbul dört yıl süreyle muhasara edildi (674-678). Ancak Bizans karşısında başarı sağlanamadı.

İkinci cephe olan Basra'ya bağlı Horasan ve Sind bölgelerinde de hâkimiyetten çıkan bazı merkezlerin itaat altına alınmasından sonra yeni fetihler gerçekleştirildi. Sicistan'daki merkezlerin ardından Kâbil (664), Tohâristan, Kuhistan, Buhara (674) ve Semerkant (676) alınarak bazı Doğu hükümdarları vergiye bağlandı.

Üçüncü cephe olan İfrîkiye'de Muâviye b. Hudeyc bölgeyi yeniden İslâm hâkimiyetine soktu (665). Ardından Ukbe b. Nâfi' de Mağrib fetihleri için üs olarak kullanılmak amacıyla Kayrevan karargâh şehrini kurdu (670) ve harekâtını Atlas Okyanusu'na doğru genişletirken başarılı politikasıyla bölge halkı Berberilerin İslâm'a girmesini hızlandırdı.

### **Muâviye'nin Hilâfeti Saltanata Dönüştürmesi ve Ölümü**

Halifeliği kabile asabiyeti temeline dayanan bir mücadeleyle ve kılıç zoruyla ele geçiren Muâviye'nin en kalıcı icraatı oğlu Yezid'i veliaht tayin etmesi, böylece devleti veraset kuralını esas alan bir hanedana dönüştürmesidir. Meşhur rivayete göre bunu, Kûfe Valisi Mugîre'nin tavsiyesiyle ve Müslümanların hilâfet meselesi yüzünden yeni bir anlaşmazlığa düşmelerini engellemek amacıyla yaptığını söyleyen Muâviye, Medine dışında önemli bir muhalefetle karşılaşmadı. Medine'de Hz. Hüseyin, Abdullah b. Zübeyr, Abdullah b. Ömer, Abdullah b. Ebû Bekir ve diğer bazı önde gelen sahabeler kendisine şiddetle karşı çıktı. Bunun üzerine biatlerini bizzat almak için Hicaz'a giden Muâviye tehditle problemi halletti. Onların biatlerinin ardından Mekke ve Medine halkı da Yezid'in veliahtlığını kabul etti. Muâviye'nin özellikle bu tasarrufu sebebiyle ilk İslâm tarihçilerinin çoğu tarafından yoğun biçimde eleştirildiği görülür. Sonuç olarak hilâfeti verasete dayalı mutlak bir saltanata dönüştüren Muâviye 60 yılının Receb ayında (Nisan 680) Dımaşk'ta vefat etti; aynı gün yerine oğlu Yezid geçti.

### **Muâviye'nin Şahsiyeti**

Kendisiyle birlikte "Araplar'ın dâhileri" denilen Amr b. Âs, Mugîre b. Şu'be ve Ziyâd b. Ebîh'e büyük yetkiler vererek kurduğu devletin temellerini onların yardımıyla sağlamlaştıran Muâviye muhaliflerine anlayacakları dilden konuşarak yaklaşmaya çalışırdı. Nâdir yetişen bir diplomat, çevresini iyi tanıyan ve ileriye gören bir

idareci olarak hilim ve teenniye ilke edinmişti; mecbur kalmadıkça kuvvete başvurmazdı. Düşmanlarının en ağır hakaretleri karşısında dahi kendini tutar ve soğukkanlılığını korurdu. İhsanlarının fazlalığı dolayısıyla hayrete düşenlere bir savaşın bundan çok daha fazlasına mal olacağını, paranın iş gördüğü yerde konuşmaya, konuşmanın iş gördüğü yerde kırbaça, kırbacın iş gördüğü yerde kılıca ihtiyaç duymadığını söylerdi. “Dilimle, Ziyâd’ın kılıcıyla kazandığı başarıdan daha fazlasını elde ettim” derdi. Ancak valilerinin sert davranışlarına göz yummayı tercih ederdi; hatta Harihârlere ve Şîlîler’e karşı ılımlı tutumu yüzünden şikâyetlere mâruz kalan Mugîre’yi valilikten almayı bile düşünmüştü. İnsanlarla bağlarını koparmamak için âzami gayret gösterir ve özellikle kabile reislerine büyük önem verirdi. Onların üzerinde kurduğu nüfuz sayesinde oğlu için biat almakta zorlanmadı. Fakat kendi kabilesinin etkisi altında kalmamaya dikkat etmiş, bunun için eyaletlere başka kabilelerden, bilhassa Sakîf kabilesinden valiler göndermiştir. Tâif, Mekke ve Medine valilikleriyle hac emirliğinde ise akrabalarını görevlendirirdi.

Muâviye, valiliğinin ilk yıllarından itibaren Bizans idarecileri gibi giyinmeye ve onlar gibi yaşamaya başlamıştı. Şam’a gelen Hz. Ömer kıyafetini yadırgayıp kendisini hükümdarlara benzetince cihad ruhunu kaybetmediğini, ancak düşmana yakın oldukları için heybetli görünmek gerektiğini söyleyerek halifeyi ikna etmeyi başarmıştı. Devletini Bizans müesseselerinden faydalanarak kurmaya çalışan Muâviye zamanında merkez ve saray teşkilatında düzenlemeler yapıldı. Muâviye saldırılardan korunmak için özel muhafızlar görevlendiren ilk halifedir. Gayri müslimlere karşı iyi davranan Muâviye, müşavirlerinden Sercûn b. Mansûr ve özel doktoru İbn Üsâl gibi bazı Hıristiyanları sarayında görevlendirmişti. Bilginler, edipler ve şairlerle sohbeti sever, onlardan yararlanmaya çalışırdı. Tarihe de büyük ilgi duyardı. Yemenli tarihçi Ubeyd b. Şerîyye’yi Dımaşk’a çağırarak kendisinden Arap ve Acem meliklerinin hayatlarını anlatan bir kitap yazmasını istemişti. Hz. Peygamber’den rivayet ettiği 163 hadis çeşitli hadis kaynaklarında yer almaktadır.



**Muâviye dönemi hakkında ayrıntılı bilgi için İ. Aycan’ın *Saltanata Giden Yolda Muâviye b. Ebî Süfyan* adlı eserine başvurabilirsiniz.**

## I. YEZİD DÖNEMİ

Yezid, Muâviye’nin Suriye valisi iken bölgenin en güçlü kabilesi olan Benî Kelb’den Meysûn bint Bahdal el-Kelbî ile evliliğinden 647 veya 648 yılında Dımaşk’ta doğdu. Çocukluk ve gençlik dönemini akrabalarına nazaran çok iyi şartlar altında geçirdi. Bedevî bir kabilede olması sebebiyle Şam’daki şehir hayatına ayak uyduramayan Meysûn, kabilesi ve çöle olan hasretini şiirleriyle dile getirince Muaviye, onu sık sık çöldeki ailesine gönderdi. Yezid de annesiyle birlikte gitti ve çöl şartlarında yetişti. Burada atıcılık, binicilik, savaş sanatı ve yüzme, fasih Arapça ve şiir öğrendi. Bunlardan başka içki ve eğlence gibi alışkanlıklar da edindi. Oğlunun geleceği için çöldeki eğitimi yeterli görmeyen Muaviye, Yezid’i sık sık Şam’a getirip eğitimiyle yakından ilgilendi. Ancak Yezid yetişme çağında edindiği alışkanlıklarını terk edemedi.

Babasının hilafete geçtiği dönemde de söz konusu kötü alışkanlıklarını sürdüren Yezid’in toplumda kötü bir imajı vardı. Muaviye, oğlunu bu imajdan kurtararak veliahtlığa hazırlamak için bazı tedbirler aldı. İki defa hac emiri olarak görevlendirdi. İlk İstanbul kuşatması için destek kuvvetleri başında görevlendirdi ve Anadolu seferlerine gönderdi. Muâviye, oğlu Yezid’i sağlığında kendisinden sonra halife olmak üzere veliaht tayin etti. Yukarıda anlatıldığı gibi bu hususta Muâviye ciddi tepkilerle karşılaştysa da çeşitli yollarla muhalifleri etkisiz hale getirdi.



## Kerbela Vakası

Muâviye'nin Nisan 680'de ölümü üzerine Şam'da halifelik makamına geçen Yezid'i bekleyen en önemli problem, muhaliflerin biatlerinin alınması meselesiydi. Yezid babasının vefatının duyulmasından önce muhaliflerin biatlerini alması için Medine valisine talimat verdiğyse de Abdullah b. Zübeyr ve ardından Hz. Hüseyin bir bahane ile biat etmeden Medine'den Mekke'ye geçerek Yezid ve Emeviler aleyhindeki faaliyetlerini sürdürdüler. Onların bu tutumu üzerine Muâviye zamanında kontrol altında tutulan muhalefet hareketine geçti. Bu işin başını da Kûfeliler çekiyordu. Kûfeliler Mekke'ye sığınan Hz. Hüseyin'e elçi ve mektuplar göndererek kendisini Kûfe'ye davet ettiler. Davetlerini kabul edip şehirlerine geldiği takdirde kendisini halife ilan edeceklerini ve bayrağı altında Yezid'e karşı savaşacaklarını bildirdiler.

Hz. Hüseyin, Yezid'e karşı bir harekete kalkışmadan önce hem durum tespiti hem de kendisine olan bağlılığın güçlendirilmesini temin için amcasının oğlu Müslim b. Akîl'i Kûfe'ye gönderdi; kendisi ise hac mevsiminden de istifade ederek Mekke'de muhalefetini sürdürdü. Müslim, Kûfe'de, vali Nu'man b. Beşîr'in müsamahalı tutumu sayesinde Hz. Hüseyin namına önemli faaliyetlerde bulunup halktan biat aldı ve ardından da Hz. Hüseyin'i Kûfe'ye çağırdı. Durumdan haberdar olan Yezid, Numan b. Beşîr'in yerine sertlik ve şiddet yanlısı Basra valisi Ubeydullah b. Ziyad'ı Kûfe valiliğine tayin ederek isyanı önlemekle görevlendirdi. Ubeydullah göreve başladıktan hemen sonra Müslim b. Akîl ve arkadaşlarını öldürttü.

Diğer taraftan Kûfe'deki gelişmelerden habersiz durumun hala kendi lehinde olduğunu düşünen Hz. Hüseyin, gitmemesi yönündeki görüş ve tavsiyelere rağmen az sayıdaki taraftarı ve aile efradıyla birlikte Mekke'den yola çıktı. Yolda Kûfe'de kontrolün Ubeydullah'ın eline geçtiğini öğrendiyse de kararından vazgeçmedi. Diğer taraftan Hz. Hüseyin başkanlığındaki grubun Kûfe'ye gelmekte olduğunu öğrenen Ubeydullah, 1000 kişilik bir kuvvetle onların şehre girerek Kûfelilerle buluşmalarını engellemeye çalıştı. Hz. Hüseyin'in beraberindekilerle Kerbela mevkiine ulaştığını (2 Ekim 680) öğrenince onların Kûfelilerle buluşmalarını veya geri dönmelerini engellemek için Ömer b. Sa'd'ı 4.000 kişilik bir kuvvetle bölgeye gönderdi. Kerbelâ'da etrafı kuşatılan Hz. Hüseyin, Kûfelilerin vaat ettiği desteğin bir türlü gelmemesi üzerine bir çıkış yolu bulmak maksadıyla Ömer b. Sa'd'a Mekke'ye geri dönmek, sınır şehirlerinden birine giderek cihatla meşgul olmak veya Şam'a giderek Yezid'le görüşmek istediğini teklif ettiyse de Ubeydullah tekliflerden hiç birisini kabul etmedi. Nihayet 10 Muharrem 61 (10 Ekim 680) Cuma günü Kerbela'da gerçekleşen ve birbirine denk olmayan kuvvetlerin çarpışması sonucunda Hz. Hüseyin ve beraberindekilerden 72 kişi şehit edildi. Cesetleri çeşitli hakaret ve işkencelere maruz bırakıldıkları gibi başta Hz. Hüseyin'inki olmak üzere bazılarının kafaları kesilerek önce Kûfe'deki valiye, sonra da Şam'daki halifeye gönderilerek muhaliflere gözdağı verildi. Kerbela'daki elim olayları işiten Yezid'in Hz. Hüseyin'in öldürülmesine razı olmadığı, böyle bir şeyi emretmediğini söyleyerek ağladığı, böylesi bir sonuçta rolü olan Kûfe valisi Ubeydullah'a sitemde bulunduğu ve Hz. Hüseyin'in hayatta kalan diğer yakınlarına iyi muamelede bulunarak onları Medine'ye gönderdiği rivayet edilmektedir.

**İslâm tarihinin en acı olaylarından biri olan Kerbela Vakası, Yezid'in nefretle anılmasında, İslâm dünyasının siyasi ve itikadî açıdan bölünmesinde, önceden nazârî bir siyasî görüş durumunda olan Şîliğin bir akide halini almasında etkili olmuş ve pek çok isyanın temel sebeplerinden birini teşkil etmiştir.**



DİKKAT



**Hız. Hüseyin'in Kerbela'da acımasız bir şekilde şehit edilmesi Müslümanlarda nasıl bir yankı uyandırmış ve edebiyata nasıl yansımıştır? Araştırınız.**

## **Medine'deki Muhalefetin Bastırılması: Harre Savaşı**

Yezid, Kerbela sonrası Hicaz'da aleyhinde oluşan muhalefetin sempatisini kazanabilmek için Medine valisi aracılığıyla Medine'nin ileri gelenlerinden oluşan bir heyeti Şam'a davet etti; onları ikramlarıyla memnun etmeye çalıştı. Ancak heyettekiler Medine'ye dönünce Yezid'in eğlence ve sefahate daldığını, haramlarla meşgul olduğunu anlatarak ona isyanın dinen farz olduğunu ileri sürdüler. Anlatılanlar Medine'de infiale sebep oldu. Halk, Yezid'e olan biatını bozarak Abdullah b. Hanzala'ya biat etti. Sonra da Medine'de yaşayan ve sayıları 1000'i bulan Ümeyye ailesi mensuplarını ailenin en yaşlı ve ileri geleni Mervan b. Hakem'in malikânesinde kuşatma altına aldılar. Gelişmelerden Yezid'i haberdar eden Mervan ondan acilen yardım istedi. Yezid, Müslim b. Ukbe el-Mürri kumandasında 12.000 kişilik bir ordu görevlendirdi. Ağustos 683'te Medine yakınlarına gelerek Müslim, asıl maksadının Mekke'deki Yezid'e biat etmeyen İbn Zübeyr olduğunu, kendilerine dokunmayacağını, isyandan vazgeçmeleri için üç gün mühlet vereceğini söylediye de onları razı edemedi. Şehrin saldırıya müsait olan kuzey kısmına hendek kazarak savunma hazırlıklarını tamamlayan Medineliler, dört gruba ayrılarak her grubun başına kendi kabilesinden birisini geçirdiler. Medinelilerin oluşturdukları birlikler düzenli ve disiplinli kuvvetlerden oluşmadığı gibi aralarında tam bir birliktelik de yoktu. Diğer taraftan başında tecrübeli komutan Müslim b. Ukbe'nin bulunduğu Emevîlerin düzenli ordusu, muhasara sonrasında Medine'den çıkmalarına izin verilen Ümeyyelilerin verdiği savaş taktikleriyle sabah güneşini arkalarına alacak şekilde şehrin kuzeydoğusundaki Harretü Vâkım mevkiinde karargâh kurdu. Medinelilere isyandan vazgeçmeleri için verilen üç günlük mühletin sonunda saldırıya geçti (26 Ağustos 683). Savaş Medineliler'in yenilgisiyle sonuçlandı. Abdullah b. Hanzale ve çok sayıda meşhur şahsiyet öldürüldü. Yezid'in emri doğrultusunda Emevî ordusu Medine'yi üç gün boyunca yağmaladı. Yezid döneminde Kerbela'dan sonra gerçekleşen ve çoğu sahabe olmak üzere pek çok Müslümanın ölmesine yol açan Harre Savaşı ve sonrasında Medine'nin Emevî ordusunca üç gün boyunca yağmalanması, kutsal şehrin ahalisinin öldürülme, işkenceye tabi tutulup tecavüze maruz bırakılması İslâm tarihinin en feci olaylarından. Söz konusu faci-a Yezid döneminde ve onun emriyle gerçekleştiği için gerek o dönemde gerekse sonrasında onun nefretle anılmasına yol açtı.

## **I. Yezid'in Abdullah b. Zübeyr'le Mücadelesi ve Mekke Kuşatması**

Kerbela olayından sonra Abdullah b. Zübeyr Yezid'e karşı muhalefetin tek lideri haline geldi ve taraftarlarının isteği üzerine Mekke'de gizlice biat almaya başladı. Yezid, Abdullah b. Zübeyr'i kendisine biate ikna etmeleri için bir heyeti Mekke'ye gönderdiyse de o buna yanaşmadığı gibi bir süre sonra Mekke valisinin namaz kaldırmasına da engel oldu. Bunun üzerine Yezid, Medine valisi Amr b. Saîd el-Eş-dak'a ona karşı bir ordu göndermesini emretti. Valinin Abdullah b. Zübeyr'in baba bir kardeşi olan Amr b. Zübeyr kumandasında gönderdiği ordu Mekke yakınlarında yapılan savaşta, mağlup edildi (681).

Abdullah b. Zübeyr'in bu galibiyeti Hicaz'daki itibarının daha da artmasına sebep oldu. Harre Savaşı'nda Medine'deki isyanı bastıran Müslim b. Ukbe bundan

sonra asıl hedefi olan Abdullah b. Zübeyr üzerine, Mekke'ye yöneldi. Ancak Mekke'ye varmadan yakalandığı hastalık sebebiyle Müşellel mevkiinde komutayı Yezid'in verdiği emir doğrultusunda Husayn b. Numeyr'e devrettikten sonra öldü. Husayn b. Numeyr Eylül 683'te Mekke'yi kuşattı ve şehrin etrafındaki tepelere yerleştirdiği mancınıklarla şehri taş yağmuruna tuttu. Atılan taşlar ve yanmakta olan yağlı paçavralar hem Kâbe'nin büyük oranda yıkılmasına hem de Kâbe etrafında karargâh kuran İbn Zübeyr'in taraftarlarının zor anlar yaşamasına yol açtı. İki ay devam eden kuşatma Yezid'in ölüm haberinin Mekke'ye ulaşmasından sonra kaldırıldı.

**Kerbela olayının bir başka sonucu olarak ortaya çıkan Tevâbûn hareketini araştırınız.**



SIRA SİZDE

Yezid döneminde iç savaşlar sebebiyle fetihler nerdeyse durmuştur. Sadece kuzey Afrika'da Muaviye tarafından azledildikten sonra göreve iade olunacağına dair teminat verilen ve Yezid'in emriyle tekrar bölgeye gönderilen Ukbe b. Nâfi', Bizans ve Berberî kuvvetlerinden bazılarını mağlup etmiştir. Ancak bu galibiyet kalıcı olmamış, Ukbe'nin Berberî reisi Küseyle'nin toparlamaya muvaffak olduğu Bizans kuvvetlerine yenilip şehit düşmesiyle fethedilen yerler tekrar İslâm hâkimiyetinden çıkmıştır. Yezid döneminde Bizans üzerine Muaviye'nin iktidarı boyunca senede iki defa düzenlenen yaz ve kış seferlerine ara verildiği gibi fetihten sonra Kıbrıs ve Rodos adalarında iskân edilen Müslümanlar geri çekilmiştir.

Yezid idari alanda fazla bir değişiklik yapmamış, babası Muaviye'nin politikalarını devam ettirmiştir. Özellikle babası döneminde idarede yer alan ve başarılı bulunan kişileri görevde tutmuş, o da Muaviye gibi valilerine çok geniş yetkiler vermiştir. Ziraatla ilgilenip bilhassa Şam civarında kanallar açtırarak bölgede tarıma dayalı üretimin artırılmasına katkı sağlamıştır. Yezid 11 Kasım 683'te Dımaşk yakınlarındaki Huvvârîn'de ölmüş ve Bâbussağır mezarlığına defnedilmiştir.

Devlet işlerini çoğunlukla valilerine havale eden Yezid, eğlence ve sefahate düşkün olup zamanın büyük bir kısmını şair ve musikişinaslarla geçirmiştir. İçki içen ilk halife olarak bilinir. Döneminde gerçekleşen ve etkileri günümüze kadar gelen olaylar sebebiyle Müslümanların zihninde çok olumsuz bir yer edinmiştir. İslâm tarihinde hilafetin saltanata dönüşmesi onunla başlamış, Hz Hüseyin ve yakınlarının Kerbela'da feci şekilde katledilmesi, Medinelilerin isyanının çok kanlı bir şekilde bastırılıp şehrin yağmalanması, kutsal Mekke ve Kâbe'nin muhasara altına alınıp yakılıp yıkılması onun iktidarında gerçekleşmiştir.

**I. Yezid hakkında ayrıntılı bilgi için Ünal Kılıç'ın Tartışmaların Odağındaki Halife: Yezid b. Muâviye adlı eserine başvurabilirsiniz.**



K İ T A P

## II. MUÂVİYE DÖNEMİ

663 yılında doğan II. Muâviye babası I. Yezid tarafından veliaht tayin edilmişti. Babasının 10 Kasım 683'te ölümü üzerine tahta çıktı. Bu sırada ülkede büyük bir karışıklık hâkimdi. I. Yezid'in ölüm haberini duyan Abdullah b. Zübeyr, Mekke'de halifeliğini ilân ederek biat almaya başlamış ve egemenlik alanını kısa sürede genişletmişti. Öte yandan halifelğe bağlı vilâyetlerde de itaatsizlikler görülüyor, Selm b. Ziyâd Horasan'da, Ubeydullah b. Ziyâd Basra'da kendi adına biat alıyordu. II. Muâviye'nin ömrü ve halifeliği çok kısa sürdü. Kaynaklarda onun tahta çıktığı sırada 17-23 arası bir yaşta olduğuna dair farklı rivayetler bulunmakta, halifelik süresi de yirmi gün ile dört ay arasında gösterilmektedir. Ayrıca halifelik günlerini hasta vaziyette Hadrâ sarayında geçirdiği ve halkın huzuruna çıkamadığı, devletin

idaresi ve imamlık göreviyle müşaviri Dahhâk b. Kays'ın ilgilendiği belirtilmektedir. Muâviye, farklı rivayetlere göre bir hutbesinde halka halifelik mesuliyetini tasıtmaktan âciz kaldığını, yerini Hz. Ebû Bekir'in yaptığı şekilde Hz. Ömer gibi birine bırakmak istediğini, fakat çevresinde böyle bir kimseyi göremediğini, yahut Hz. Ömer'in yaptığı gibi halifeyi seçme işiyle bir kurulu görevlendirmeyi düşündüğünü, ancak böyle bir kurulu oluşturacak uygun kişileri de bulamadığını söylemiş ve insanlara bu makama uygun şahsı kendilerinin seçmesini tavsiye etmiştir. Yeni halife belirleninceye kadar idareyi Dahhâk b. Kays'ın yürütmesini de isteyen Muâviye, diğer bir rivayete göre bu konuşmasında dedesi Muâviye ile babası Yezid'in Hz. Ali'ye ve evlâdına karşı yürüttükleri iktidar mücadelesinde haksız olduklarını belirterek onları ağır şekilde suçlamış ve öbür dünyada bunun hesabını vereceklerine inandığını dile getirmiştir. Kaynaklarda, babasının tayin ettiği memurları görevlerinde bırakan ve hiçbir tayin yapmayan II. Muâviye'nin, devlet başkanı sıfatıyla icraat olarak sadece haraçlardan beytûlmâle gönderilen miktar üzerinden üçte bir oranında bir indirim yaptığı zikredilmektedir.

Hastalığının ağırlaşması üzerine yakınları, kardeşi Hâlid b. Yezid'i veliaht tayin etmesi konusunda ısrar ettilerse de o, halifeliğin hayrını görmediğini, bir de veliahtlığa getireceği kişinin hatalarının vebalini üstlenemeyeceğini söyleyerek geri çevirmiştir. Muâviye'nin ölüm şekli de ihtilâf konusu olmuştur. Yakınları tarafından zehirletildiği, akciğerlerindeki rahatsızlık sebebiyle yahut veba yüzünden veya eceliyle öldüğüne dair rivayetler vardır. 29 Şubat 684'te vefat edince Dimaşk'taki Bâbüssağır Kabristanı'nda babasının yanına gömüldü.

## MERVAN b. HAKEM DÖNEMİ

Çocuğu olmayan II. Muâviye'nin vefatından sonra Emevî ileri gelenlerinin kararıyla Mervân b. Hakem halifelğe getirildi. Böylece yönetim Emevîler'in Süfyânîler kolundan Mervânîler koluna geçmiş oldu. Mervân'ın Emevî tahtına çıkış süreci şöyle özetlenebilir: Daha II. Muâviye'nin sağlığında Hicaz bölgesi yanında Irak ve Mısır bölgeleri de Mekke'de halifeliğini ilân eden Abdullah b. Zübeyr'e biat etmiş bulunuyordu. II. Muâviye'nin ölümü üzerine Suriye bölgesi vilâyetlerinin yöneticileri de İbnü'z-Zübeyr'in halifeliğini tanımaya başlamışlardı; Kinnesrîn ve Humus valilerinin ardından Nâtil b. Kays liderliğinde isyan eden Filistin ordugâhı da İbnü'z-Zübeyr'e itaat etmişti. Dimaşk'ta da durum karıştı. II. Muâviye tarafından, yerine bir halife seçilinceye kadar devlet işlerini yürütmekle görevlendirilen Şam Valisi Dahhâk b. Kays tavrını açıklamakta tereddütlü davranmakla birlikte İbnü'z-Zübeyr'e katılmayı uygun görüyordu. Bu sırada Emevî ailesi de bölünmüştü. Yezid'in dayısı olan Filistin ve Ürdün Valisi Hassân b. Mâlik Yezid'in genç yaştaki iki oğlunu destekliyor, halifeliğin onların elinde kalmasını istiyordu. Bu arada Emevî ailesinin ileri gelenlerinden Mervân b. Hakem ve Amr b. Saîd el-Eşdak'ın halife olmasını arzu edenler de vardı. Rivayete göre Mervân ve Eşdak da bu şartlar altında durumu gittikçe güçlenen İbnü'z-Zübeyr'e biat etmeyi düşünmüş, hatta bu maksatla yola dahi çıkmışlardı. Yolda karşılaştıkları eski Basra valisi Ubeydullah b. Ziyâd, Mervân'a İbnü'z-Zübeyr'e katılmasının çok büyük bir hata olacağını, halifeliğin Emevî ailesinin ileri geleni olarak kendisine yakıştığını söyleyip onu halifeliği üstlenmeye ikna etti.



Henüz yirmi yaşlarında iken veliaht belirlemeden ölen II. Muâviye'nin o sırada yönetimi üstlenebilecek yaşta kardeşi de bulunmadığından, bu şartlarda Emevî ailesinin liderliğine en uygun kişi ailenin Ebü'l-Âs kolunun büyüğü Mervân b. Hakem idi. Ailenin söz sahipleri, idare merkezinin tekrar Hicaz'a geçmesinden korkmaya başlayan Suriye ileri gelenleri ve özellikle Yemen asıllı Kelb kabilesi liderleriyle durumu görüşmek üzere Câbiye'de toplandılar. Kırk gün sürdüğü bildirilen görüşmelerin sonunda II. Muâviye'nin kardeşi Hâlid b. Yezid'in yaşının küçük olması, İbnü'z-Zübeyr'e karşı iktidar mücadelesinde başarısız kalacağı şeklinde değerlendirildi. Onu destekleyen dayısı Hassân b. Mâlik'in ikna edilmesiyle Mervân'ın halife olması kararlaştırıldı. Hâlid b. Yezid birinci, bazı liderlerce desteklenen Eşdak da ikinci veliaht tayin edildi (22 Haziran 684); birincisi Humus, diğeri de Dımaşk valisi olarak görevlendirildi.

Câbiye'de Mervan'ın halifelîği konusunda sağlanan ittifak Dımaşk'ta durumun istikrara kavuşmasına yetmedi. Câbiye görüşmelerine katılmaktan son anda vazgeçen Dahhâk b. Kays, İbnü'z-Zübeyr'i desteklediğini açığa vurarak emrindeki kuvvetlerle Mercirâhit denilen yerde karargâh kurdu. Toplantının uzamasından istifade edip Kinnesrîn, Humus ve Filistin ordugâhlarından temin ettiği yardımı gücünü arttırdı.

Câbiye'den dönen Mervân b. Hakem, Dahhâk'ı ikna edemeyince Mercirâhit'te iki taraf arasında yirmi gün süren çok kanlı bir savaş cereyan etti. Mervân, özellikle Dahhâk'ın Dımaşk'tan ayrılmasının ardından başlattığı isyanla şehirde kontrolü eline geçiren Yezid b. Ebü'n-Nims'in erzak ve asker desteği sayesinde kesin bir zafer kazandı (Muharrem 65/ Ağustos-Eylül 684). Böylece Mervân bir taraftan Emevî saltanatının devamını, diğer taraftan halifelîğin Mervânî koluna geçmesini sağlamış oldu. Bundan sonra halifelik Emevîler'in yıkılışına kadar onun soyunda kaldı.

### Mervan b. Hakem'in halifelîğinden önceki hayatı hakkında bilgi edininiz.



Dahhâk b. Kays'a karşı kazandığı zaferle Suriye'de kontrolü sağlayan Mervân, İbnü'z-Zübeyr'i destekleyen valiler tarafından terk edilen şehirlere yeni tayinler yaptıktan sonra Mısır'ı İbnü'z-Zübeyr'in elinden almak için harekete geçti. Dımaşk'ta oğlu Abdülmelik'i yerine bırakıp ordusunun başında Mısır üzerine yürüdü ve fazla bir zorlukla karşılaşmadan Mısır'ı ele geçirdi. Oğlu Abdülazîz'i Mısır valiliğinde bırakıp Suriye'ye dönmek için yola çıktı. İbnü'z-Zübeyr tarafından yolunu kesmek için bölgeye gönderilen orduyu da mağlûp ederek Dımaşk'a geldi. Vakit kaybetmeden iki ordu hazırlayıp İbnü'z-Zübeyr'in elinde bulunan Irak ve Hicaz'a yolladı. Hicaz'a Hubeyş b. Delce kumandasında gönderdiği ordu, Medine yakınlarında Rebeze'de İbnü'z-Zübeyr'in ordusu karşısında ağır bir yenilgiye uğradı. Irak'a gönderdiği ordunun başına geçirdiği Ubeydullah b. Ziyâd, el-Cezîre'ye ulaştığı sırada Mervân'ın ölüm haberini aldı.

I. Mervân, Câbiye görüşmelerinde halifelîği ele geçirebilmek uğruna veliahtlıklarını kabul etmek zorunda kaldığı Hâlid b. Yezid ile Amr b. Saîd el-Eşdak'ı veliahtlıktan vazgeçmeye zorlamış ve sonunda bunu başarmıştır. Kendisinden sonra peş peşe halifelîğe geçmeleri şartıyla oğulları Abdülmelik ve Abdülazîz'i veliaht olarak tayin etmiştir. Kaynaklarda ölümünün, veliahtlıktan ayrılması için toplum önünde horlayıp küçük düşürdüğü Hâlid b. Yezid ile annesinin bir komplosu sonucu gerçekleştiği kaydedilmektedir. Buna göre Hâlid'in, babası I. Yezid'in vefatından sonra Mervân ile evlenmiş olan annesi oğluna yapılan bu hakarete tahammül edememiş ve uyuduğu bir sırada kocasını yastıkla boğarak öldürmüştür. An-

cak bazı rivayetlerde onun vebadan öldüğü de kaydedilmektedir. Nisan 685'te ölen Mervân b. Hakem on ay gibi kısa bir süre halifelik yapmıştır. Mervân hadisle de meşgul olmuş ve Ebû Hüreyre'den bir hadis mecmuası derlemiştir.

## ABDÜLMELİK b. MERVAN DÖNEMİ

Mervan b. Hakem'den sonra Emevî tahtına oğlu Abdülmelik çıktı. Kaynakların büyük bir kısmına göre 26 (646-647) yılında doğan Abdülmelik on yaşında iken Hz. Osman'ın evine yapılan saldırıya şahit oldu. On altı yaşında da Muâviye b. Ebû Süfyan tarafından Medine divanı reisliğine tayin edildi. Medineli birliklerin başında Bizans'a karşı yapılan bir sefere iştirak etti (42/662-663). Hz. Hüseyin'in Kerbelâ'da şehit edilmesinin ardından Medinelilerin Yezid'e karşı ayaklanmaları üzerine meydana gelen Harre Savaşı'na Emevî ailesi saflarında katıldı (683). Mervân b. Hakem'in ölümü üzerine (Nisan 685) Dımaşk'ta hilâfet makamına geçti. Ancak halifeliğini yalnız Suriye ve Mısır eyaletleri tanıdı. Hicaz ve Irak Abdullah b. Zübeyr'in idaresi altında bulunuyordu. Mısır'a kadar bütün Kuzey Afrika İslâm devletinden kopmuş, bu parçalanmadan faydalanmak isteyen Bizans, Suriye'ye karşı akınlara başlamıştı. Halifenin rakibi Abdullah b. Zübeyr de zor durumda idi. Mekke kuşatmasında Abdullah'ı destekleyen Haricîler, muhasaranın kaldırılmasından sonra ona karşı cephe almışlar, Necid ve Basra bölgelerinde tehlikeli isyanlar başlatmışlardı. Haricîlerin ilk büyük grubunu oluşturan **Ezârîka**'nın Basra'yı tehdidi günden güne artıyordu. Abdullah b. Zübeyr'in Haricîler ile meşgul bulunduğu sırada Abdülmelik'in bu durumdan faydalanarak harekete geçmesi beklenirken, muhtemelen Suriye'ye tam anlamıyla hâkim olamadığı için herhangi bir teşebbüse girişmedi. Bu sırada Kûfe'de her iki halife için de tehlikeli olabilecek Muhtâr b. Ebû Ubeyd es-Sekafî'nin isyanı patlak verdi.

Haricîlerin bir kolu olup Nâfi' b. Ezrak'a (ö. 685) nispetle Ezârîka adıyla bilinmektedir. 698 yılına kadar İslâm dünyasında etkili olmuşlardır.

### Muhtâr es-Sekafî İsyanı

Hz. Hüseyin'in intikamını almak amacıyla ayaklanan Muhtâr es-Sekafî hem Emevî yönetimine hem de Abdullah b. Zübeyr'e karşı mücadele veriyordu. Hz. Ali'nin ünlü kumandanı Eşter'in oğlu İbrahim'i kendi saflarına çeken Muhtâr es-Sekafî 19 Ekim 685 tarihinde ayaklandı ve Kûfe yönetimini ele geçirdi. Ardından İbrahim b. Eşter'i Ubeydullah b. Ziyâd'ın üzerine gönderdi. Bu sırada Kûfe'de bir ayaklanma çıkınca İbrahim geri döndü ve ayaklanmayı bastırdı. Muhtâr es-Sekafî Kerbelâ Vakasına karışan Kûfeliler'in tamamını öldürterek evlerini yıktırdı. Diğer taraftan Muhtâr, Mekke'de Abdullah b. Zübeyr elinde tutuklu bulunan Hz. Ali'nin oğlu Muhammed b. Hanefiyye'yi kurtardı. Muhtâr tarafından Ubeydullah b. Ziyâd üzerine gönderilen İbrahim b. Eşter Hâzir nehri kıyısında onu ağır bir yenilgiye uğratarak askerlerinin büyük bir kısmıyla birlikte kılıçtan geçirdi (Ağustos 686). Bu başarılar Muhtâr'ın şöhretini daha da artırdı. Bunun üzerine Abdullah b. Zübeyr kendisi için gittikçe büyük bir tehlike olan Muhtâr'la mücadele edebilmek amacıyla kardeşi Mus'ab b. Zübeyr'i Basra valiliğine tayin etti. Kûfe'den gelip ordusuna katılan Araplar sayesinde güç kazanan Mus'ab Kûfe üzerine yürüdü ve dört aylık bir kuşatmadan sonra şehri ele geçirdi. Muhtâr es-Sekafî öldürüldü (Nisan 687).

### Abdülmelik'in Abdullah b. Zübeyr'le Mücadelesi

Irak'ta Abdullah b. Zübeyr ile Muhtâr arasındaki mücadeleler aslında Abdülmelik'in işine yarıyordu. Abdülmelik, Muhtâr'ın öldürülmesinden sonra el-Cezîre'de bulunan İbrâhim b. Mâlik el-Eşter'i kazanmak için bazı teşebbüslerde bulunduysa da geç kaldı; çünkü İbrâhim daha önce davranan Abdullah b. Zübeyr'in kardeşi Mus'ab tarafına geçmişti.

Abdülmelik'in Mus`ab'a karşı ilk askerî harekâtı 689 yılı yazında oldu. Ancak, Dımaşk'tan ayrılmasından kısa bir süre sonra geri dönmek mecburiyetinde kaldı. Zira onun ayrılmasını fırsat bilen Amr b. Saîd el-Eşdak, başşehirde tehlikeli bir isyan çıkartmıştı. Derhal Dımaşk'a dönen halife, isyanı bastırdı ve Eşdak'ı idam etti. 691 yılında el-Cezîre bölgesini itaat altına almaya başlayan ve bu arada yıllardan beri Karkisiyye'de direnen Züfer b. Hâris'i ortadan kaldıran Abdülmelik, Mus`ab'a karşı artık kesin sonucu alma kararında idi. Abdülmelik Kinnesrîn yakınındaki Butnân Habîb, Mus`ab ise Tekrit yakınındaki Bâcümeyrâ'da karargâh kurdular. Mühelleb b. Ebû Sufre ve Abdullah b. Hâzım gibi değerli kumandanlar Haricîlerle mücadele ettiklerinden Mus`ab'ın yanında bulunmuyorlardı. Diğer taraftan Mus`ab'ın kuvvetleri arasında yer alan Iraklı birlikler savaş taraftarı değillerdi. Savaş başlamadan önce Abdülmelik üstün durumda idi. Nihayet iki ordu Deyrülçâselik mevkiinde karşılaştı. Savaşın ilk anlarında İbrâhim b. Mâlik el-Eşter'in öldürülmesi Mus`ab için büyük kayıp oldu. Bazı Iraklı birlikler savaşa başlamadan kaçtılar. Mus`ab harp meydanında pek az bir kuvvetle kalmasına rağmen kahramanca savaştı; ancak savaş meydanında can vermektен kurtulamadı (Ekim 691).

Abdülmelik zaferden sonra Kûfe'ye gidip halktan biat aldı. Ardından Basra halkı da onun halifelğini tanıdı. Böylece 691 yılında Hicaz dışındaki bölgelerde Abdülmelik'in halifelği tanınmış oldu. Artık sıra Mekke'de bulunan Abdullah b. Zübeyr'e gelmişti. Abdülmelik daha Kûfe'den ayrılmadan, Irak'a karşı giriştiği harekâta kendini göstermiş olan Haccâc b. Yûsuf'u 2.000 kişilik bir Suriyeli birliğin başında Mekke üzerine gönderdi. Tâif'te karargâh kurarak Mekke üzerine küçük çapta akınlar yapmaya başlayan Haccâc, halifeden kesin emir alır almaz Mekke'yi kuşattı. Muhasara altı ay kadar sürdü. Abdullah b. Zübeyr daha fazla dayanamadı ve yaptığı huruç hareketi sonunda birkaç sadık adamıyla birlikte öldürüldü (1 Ekim 692). Böylece Abdülmelik İslâm devletindeki iç karışıklıklara son vermiş ve birliği sağlamış oldu.

### Haricî İsyanlarının Bastırılması

Abdullah b. Zübeyr tehlikesinin ortadan kaldırılmasından sonra Abdülmelik'in karşısında önemli bir muhalefet kalmamıştı. Ancak İran, Irak ve el-Cezîre bölgelerinde Haricîler büyük huzursuzluk kaynağı idiler. Kûfe ve Basra kuvvetleri Necdiyye Haricîlerini Yemâme'nin Muşahhar mevkiinde 73'te (692-93) mağlûp ettiler. Hicaz Valisi **Haccâc b. Yûsuf**'un sıkı tedbirleri, bölgede sükûnetin sağlanmasına yardımcı oldu. Bu arada Haccâc, Mekke kuşatması sırasında tahrip edilmiş olan Kâbe'yi tamir ettirdi (694). Abdullah b. Zübeyr'in ölümünden sonra Abdülmelik tarafına geçen ve Haricîlere karşı başarılı mücadeleleriyle şöhret kazanan Mühelleb b. Ebû Sufre, Irak valisi ve halifenin kardeşi Bişr b. Mervân'dan istediği desteği alamadığı için Haricîler karşısında başarılı olamıyordu. Irak'ın bu karışık durumuna son vermek için Abdülmelik 75 (694) yılında Haccâc b. Yûsuf'u Irak valiliğine tayin etti. Burada Emevîlere karşı isyan halinde olan Haricîler küçük askerî birlikleriyle Emevî ordularını mağlûp ediyorlar, Hz. Ali taraftarları da yöneticileri uğraştırıyorlardı.

Haccâc aldığı sert tedbirlerle bir taraftan Kûfe ve Basra'da kısa sürede sükûneti sağlarken diğer taraftan da Mühelleb'e takviye kuvvetleri gönderdi. Mühelleb böylece, Fars bölgesinde Kâzerûn yakınında Ezrakîler ile yaptığı savaşı kazandı (12 Ocak 695). Yenilen Haricîler doğuya çekildiler, Ezrakîler'in reisi Katarî b. Fücâ` el-Mâzinî, 77'de (696-97) Mühelleb ile yaptığı savaşta öldürüldü; taraftarları da dağıldı. Ezrakîler'le savaş devam ederken diğer bir Haricî grubu olan Sufriiler el-Cezîre bölgesinde isyan çıkardılar. İki defa Kûfe'ye girmeye muvaffak olan Haricî rei-

Emevîlere karşı isyanların merkezi haline gelen Irak valiliğine tayin edilince Kûfe'ye giren Haccâc, Kûfe Camii'ne gidip yüzünü bir örtüyle kapatmış bir şekilde minbere çıktı ve camide toplanan halka tarihe geçen şu meşhur konuşmasını yaptı: "Ben kopma zamanı gelmiş olgun kelleler görüyorum. Onları koparacak olan da benim. Ben diş söken yiğit oğlu yiğit, başımdaki sarığı çıkarırsam kim olduğumu anlarsınız. Ey Iraklılar! Ey nifak ve ayrılıkçılar, bozguncular! Emirülmü'minin Abdülmelik okluğundaki bütün okları çıkarıp tek tek yokladı ve beni en kuvvetli olarak görünce size yolladı. Yolda gelirken kamçımı düşürdüm; bu sebeple sizi terbiye için kılıcımı kullanacağım. Sizler azınlık, muhalefet, tefrika ve bozgunculukta çok ileri gittiniz. Ya doğru yola gelip itaat edersiniz ya da kellenizi kopartırım..." (Taberî, VI, 202-204).

si Şebîb'e karşı Haccâc, sonunda Suriye'den yardım istemek mecburiyetinde kaldı. Suriye'nin en seçkin kumandanlarından Süfyân b. Ebred el-Kelbî'nin Irak'a gelerek onlara karşı harekete geçmesi, Şebîb'i zor durumda bıraktı. Bir çarpışmada mağlûp olan Şebîb, Ahvaz bölgesinde Düceyl ırmağından geçerken atından düşerek boğuldu (697). Böylece Ezrakiler'den sonra Sufriiler de tesirsiz hale getirilmiş oldu.

### **Fetihlere Yeniden Başlanması**

Abdûlmelik, içeride sükûneti sağladıktan sonra fetihlere başladı. Haricî isyanlarının bastırılmasında büyük başarılar göstermiş olan Mühelleb b. Ebû Sufre, 697 yılında Horasan valiliğine tayin edildi. Ancak oldukça yaşlanmış olan Mühelleb, Mâverâünnehir'i fethetmek ve bu suretle hayatını daha büyük bir başarıyla kapamak istiyordu. Onun Horasan valiliği sırasında Mâverâünnehir'e akınlar yapıldı ve bazı başarılar elde edildi; fakat istenilen netice alınamadı. 699 yılında Kış üzerine yürüyen ve burasını karargâh yapan Mühelleb, oğullarını civar bölgelerin fethine memur ettiyse de hiçbir tam bir başarı sağlayamadı. 702'de Mühelleb öldü, yerine oğlu Yezid geçti. Haccâc, Yezid'i kısa süre sonra azletti ve ileride Mâverâünnehir fâtihi olacak olan Kuteybe b. Müslim'i Horasan valiliğine tayin etti (704).

Irak umumi valisi Haccâc, Mühelleb'i Horasan valisi tayin ettiği sırada Ubeydullah b. Ebû Bekre'yi de Afganistan'daki Türk hükümdarı Rutbil (Zunbil) üzerine göndermişti. Ubeydullah, karşısına çıkan kuvvetleri mağlûp ederek Kâbil yakınlarına kadar gitti, fakat dağlık arazide daha fazla ilerlemenin tehlikeli olacağını düşünerek Rutbil'e anlaşma teklifinde bulundu. Rutbil bu teklifi kabul etti; ancak kumandanlarından birisi âniden hücumla geçerek Müslümanları ağır bir yenilgiye uğrattı; bu arada Ubeydullah savaş meydanında hayatını kaybetti. Bu mağlûbiyetin intikamını almak isteyen Haccâc, halifenin iznini aldıktan sonra Kûfe ve Basra ordugâhlarından 20.000 kişilik bir ordu kurdu. Ordunun techizi için hiçbir fedakârlıktan çekinmedi, hatta askerlerin maaşlarını bile peşin ödedi. Son derece iyi donatılmış olan bu orduya İslâm tarihinde "Tâvus Ordusu" denmektedir. Ordunun kumandanlığına Kûfe ileri gelenlerinden İbnü'l-Eş'as tayin edildi. 699 yılında hareket eden Abdurrahman, önceki kumandanlardan ayrı bir yol takip ederek baskınlar yerine yavaş ve düzenli bir şekilde ilerlemeyi tercih etti. Rutbil'in haraç vermek şartıyla barış yapılması teklifini kabul etmedi. Zaptedilen şehir ve kalelere, Irak ile irtibatı sağlamak gayesiyle askerî birlikler ve posta memurları yerleştirdi. Kışın yaklaşması üzerine harekâtı durdurup durumu Haccâc'a bildirdi. Ancak Haccâc hiçbir mazeret kabul etmeyerek Abdurrahman'ın ilerlemesini, aksi halde kumandayı kardeşi İshak'a bırakmasını emretti.

### **İbnü'l-Eş'as İsyanı**

İbnü'l-Eş'as Haccâc'ın ilerleme emri karşısında kumandanlarını toplayarak onlarla görüştü. Iraklılar Haccâc'dan nefret ediyorlardı; ayrıca uzak ülkelerde uzun ve zor bir savaş onların işine gelmiyordu. Sonunda Haccâc'a karşı isyan bayrağının açılmasına karar verildi. Abdurrahman, Irak'a dönmeden önce Rutbil ile bir anlaşma yaptı. Sistan'ın (Sicistan) önemli şehirleri olan Büst ve Zerenc'e kendi adına valiler tayin etti. Haccâc'ı Abdûlmelik'ten ayırmanın mümkün olamayacağını bilen âsiler, Abdurrahman'a halife olarak biat ettiler. Emevî hilâfetine cephe alan Şîî, Haricî ve diğer gayri memnunlar kitleleri Abdurrahman'ın bayrağı altında toplanıyordu. Bu isyanı bastırmada Iraklılar'a güvenmeyen Haccâc'ın yanında ise halifenin gönderdiği az sayıda Suriyeli asker vardı. Kuvvetlerinin azlığına rağmen Hûzistan bölgesinde onları durdurmaya çalıştıysa da başaramadı. Basra âsilerin eline geçti. Geri çe-



kilmektense mağlûp olmayı tercih eden Haccâc, Basra yakınında Zâviye mevkiinde karargâh kurdu (6 Şubat 701). Haccâc'ın Süfyân b. Ebred el-Kelbî kumandasındaki kuvvetleri bir ay müddetle Abdurrahman'a mukavemet etti ve hatta 14 Mart 701 tarihinde yapılan çetin savaşta âsileri yenilgiye uğrattı. Abdurrahman bundan sonra Kûfe'ye giderek şehri ele geçirdi ve Haccâc'ın Suriye ile irtibatını kesti. Haccâc bu tehlikeli durumda paniğe kapılmadı; Fırat'ın sağ sahilini takip ederek Suriye ile kolaylıkla irtibat sağlayabileceği Kûfe yakınındaki Deyrikurrâ'da karargâh kurdu. Iraklılar da şehri terkederek Suriyeliler'in karşısında Deyrülcemâcim'de müstahkem bir ordugâha yerleştiler (Nisan 701). İki ordu arasında başlayan küçük çaptaki çarpışmalar aylarca devam etti. Suriye'de çok zor durumda bulunan Abdülmelik'i, peşine her gün yüzlerce kişinin katıldığı Abdurrahman'ın başarıları büsbütün korkutuyordu. Bir taraftan Haccâc'a yardımcı kuvvetler gönderirken diğer taraftan Iraklılar'a akla gelmedik tâvizler veriyordu. Ancak Haccâc'ın azledilmesine kadar varan bu tâvizler bir sonuç vermedi ve meselenin halli tekrar kılıçlara kaldı. Tarihe Deyrülcemâcim Savaşı diye geçen savaşta sonucu yine Süfyân b. Ebred'in kuvvetli bir süvari hücumu tayin etti. Abdurrahman'ın birlikleri sayıca çok üstün olmalarına rağmen Suriyelilerin şiddetli mukavemetlerine dayanamayarak ağır bir yenilgiye uğradılar (Temmuz 701). Haccâc, galip sıfatıyla Kûfe'ye girdi; orada silâhını bırakanların biatını kabul etti. Biat merasiminde, öldürülmekten korkan Kûfeliler Haccâc'ın arzusuna uyarak, isyan ettikleri için İslâmiyet'ten çıkmış olduklarını itiraf etmek zorunda bırakıldılar. Pek az kişi böyle bir itiraftan kaçınma cesaretini gösterebildi.

Bundan sonra Iraklılar yavaş yavaş toparlanmaya başladılar. Abdurrahman, Basra'yı ele geçiren Ubeydullah b. Abdurrahman el-Abşemî'nin yanına gitti. Fakat burada fazla kalmayıp Düceyl ırmağı kenarındaki Meskin'e geçti ve her taraftan kendisine katılan birliklerle tekrar Haccâc'ın karşısına çıktı. Günlerce çok kanlı bir şekilde devam eden savaş bir Suriyeli birliğin, bölgeyi iyi bilen bir kişinin rehberliğinde bataklıklar arasından geçerek Iraklılara arkadan saldırması üzerine Abdurrahman'ın mağlûp olmasıyla sonuçlandı. Kaçanların büyük bir kısmı bataklıklarda boğularak can verdiler. Abdurrahman ise Kirman üzerinden Sîstan'a kaçtı. Fakat Büst'teki valisi onu Haccâc'a teslim etmek üzere tutukladı. İşte tam bu sırada, daha önce kendisiyle anlaşma yapmış olduğu Rutbil onu kurtardı ve Kâbil'e götürdü. Dağılan Iraklı birlikler Ubeydullah b. Abdurrahman el-Abşemî ile Abdurrahman b. Abbas el-Hâşimî'nin kumandası altında toplanarak İbnü'l-Eş`as'ı Sîstan'a çağırdılar. İbnü'l-Eş`as Sîstan'a döndü, fakat Umâre b. Temîm el-Lahmî kumandasındaki bir Suriyeli birliğin yaklaşması üzerine tekrar Rutbil'e iltica etti. Umâre bütün Sîstan'ı itaat altına aldı (702). Haccâc, Rutbil'i çeşitli vaad ve tehditlerle Abdurrahman'ı kendisine teslim etmeye ikna etti. Haccâc'ın elinde işkence ile ölmektense intihar etmeyi tercih eden Abdurrahman yolda kendisini bir uçuruma atarak can verdi. Böylece birkaç yıldan beri devam eden ve Emevî hilâfetini ciddi bir şekilde tehdit eden son büyük isyan da bastırılmış oldu (704).

### **Kuzey Afrika Seferleri**

Ukbe b. Nâfi`in şehit edilmesi (682) ve merkezde hilâfet mücadelelerinin başlamasından sonra Kuzey Afrika'ya yeteri kadar önem verilememişti. Bunun sonucu olarak bu ülkedeki İslâm hâkimiyeti tehlikeye düşmüş, hatta Müslüman kuvvetleri Mısır'a kadar geri çekilmek mecburiyetinde kalmışlardı. Tunus'un sahil kısımları Bizans'ın kontrolüne geçmiş, iç kısımlar ise yarı bağımsız olarak Küseyle adlı bir Berberî reisinin idaresi altına girmişti. Bu arada Müslümanlara karşı Bizans-Berberî it-

tifakı kurulmuş, Kayrevan Küseyle tarafından zaptedilmişti. Halife Abdülmelik, henüz Abdullah b. Zübeyr tehlikesi ortadan kaldırılmadan, Mısır valisi olan kardeşi Abdülazîz'e yardımcı kuvvetler göndererek bu tehlikeli gidişe son vermesini istiyordu. Zübeyr b. Kays kumandasında merkezden gönderilen ordu, Berka üzerinden Tunus'a doğru ilerlemeye başlayınca Berberîler geri çekildiler ve Kayrevan Zübeyr tarafından geri alındı. Bunun üzerine Berberîler Kayrevan'ın batısında Zübeyr'in karşısına çıktılar; yapılan savaşta Berberîler mağlûp oldu, Küseyle de öldürüldü (69/688-689). Zübeyr b. Kays'ın bu ilerleyişi karşısında Bizans İmparatoru II. Iustinianos, Kuzey Afrika'da tekrar duruma hâkim olmak için İstanbul'dan bir donanma gönderdi. Sicilya'dan da takviye kuvvetleri alan Bizans donanması Kartaca'ya asker çıkardı. Batıya doğru ilerlemekte olan Zübeyr geri dönerek Bizans kuvvetleriyle karşılaştı. Yapılan savaşta Müslümanlar yenildi. Zübeyr b. Kays'ın da şehit düştüğü bu savaşın 76 (695-696) yılında meydana geldiği kabul edilmektedir. Müslümanların bu mağlûbiyetinden faydalanmak isteyen Berberîler isyan ettiler; ancak aralarında birlik olmadığı için Kayrevan'daki Müslüman kuvvetlerine bir şey yapamadılar. Mısır Valisi Abdülazîz b. Mervân, halifeden yeni kuvvetler isteyince Hassân b. Nu'mân el-Gassânî kumandasında kuvvetli bir ordu Kuzey Afrika'ya sevk edildi. Kartaca zapt edildi; şehir halkının büyük bir kısmı Sicilya'ya kaçtı. Bizans İmparatoru Leontios, yeni bir donanma hazırlayarak 697 yılında Kartaca üzerine gönderdi. Bu sırada Hassân, Avrâs bölgesinde Kâhine adlı âsi bir kadınla uğraşıyordu. Berberîler'i etrafında toplayan Kâhine, Hassân'ı mağlûp ederek Berka'ya kadar geri çekilmeye mecbur etmişti. Bu sebeple Hassân Bizanslılar'ın Kartaca'ya asker çıkarmalarına engel olamadı. Fakat bir süre sonra takviye kuvvetleri alıp Kartaca'yı ve Bizans'ın eline geçen diğer şehirleri kurtardı. Ardından, sıra büyük bir alanda hâkimiyet kurmuş olan Kâhine'ye geldi. Hassân, 702'de Avrâs bölgesinde yapılan savaşta Berberîler'i yenilgiye uğrattı. Kâhine'nin savaş meydanında öldürülmesi üzerine dağılan Berberîler Hassân'ın müsamahalı tutumu sayesinde kitleler halinde Müslümanlığı kabul etmeye başladılar. Böylece Kuzey Afrika'da İslâm hâkimiyeti sağlam bir şekilde kurulmuş oldu.

### **Anadolu Seferleri**

Abdülmelik halife olduğu zaman, iç karışıklıklar sebebiyle Bizans İmparatorluğu ile barış yapmak mecburiyetinde kalmış, Çukurova bölgesinde Masisa'ya (Misis) kadar ilerlemiş olan Bizans'ı, her yıl büyük miktarda vergi vermekle durdurabilmişti. Bu ilk anlaşmadan birkaç yıl sonra Bizans İmparatoru ile Merdeîler (Cerâcime) yüzünden yeni bir anlaşma yapmak zorunda kalmıştı (70/689-90). Muâviye zamanında İslâm devletinin hâkimiyetini tanımakla beraber huzursuzluk çıkarmaktan da geri durmayan Merdeîler, Abdülmelik'in bulunduğu güç durumdan faydalanarak Suriye'ye akın düzenliyorlardı. Bizans ile yapılan ikinci anlaşma bu akınları durdurmak içindi. İçerde sükûnet sağlandıktan sonra Abdülmelik'in kardeşi Muhammed b. Mervân kumandasındaki ordu Anadolu'ya karşı yeniden seferlere başladı. 73 (692-93) yılında Bizans ordusu Sivas yakınlarında ağır bir yenilgiye uğrattıldı. Aynı zamanda Osman b. Velîd kumandasındaki ikinci bir ordu da Bizans kuvvetlerini buldukları bölgeden çıkartmış ve bu bölge yeniden Müslümanların idaresine geçmişti. Bu sırada Simbat adlı bir gayri müslim reisi İslâm devletine karşı isyan etti. Bizans İmparatoru II. Iustinianos, daha sonra kendisini tahttan indirecek olan Leontios kumandasında Simbat'a yardımcı bir kuvvet gönderdi. Müslümanlar başlangıçta başarılı olamadılar ve Abdülmelik vergi vermek şartıyla Bizans ile yeniden antlaşma imzaladı, fakat bu antlaşma da uzun sürmedi. Bir müddet sonra Müslü-

manlar büyük bir zafer kazanarak Maraş bölgesini hâkimiyetleri altına aldılar (695). Bu tarihten itibaren 'Bizans gazâları' başladı. 79'da (698-99) Suriye'deki veba salgınının verdiği şaşkınlıktan faydalanan Bizans ordusu deniz yoluyla Antakya'ya bir akın yaptı. Ertesi yıl Velîd b. Abdülmelik Anadolu'ya başarılı bir sefer düzenledi. 81 (700-701) yılında Abdülmelik'in oğlu Abdullah Erzurum'u fethetti. Ertesi yıl ise Bizanslılar, el-Cezîre Valisi Muhammed b. Mervân'ın İbnü'l-Eş`as'ın isyanı sebebiyle Irak'ta bulunmasını fırsat bilerek Samsat'a kadar ilerlediler. İsyanın sona ermesinin ardından Abdullah b. Abdülmelik Dârende'yi kuşattı ve uzun bir muhasaradan sonra 702 yılında burasını fethetti. Ertesi yıl Misis Müslümanlar tarafından geri alındı.

### **Abdülmelik'in Vefatı, Şahsiyeti ve Bazı Önemli İcraatları**

Abdülmelik yirmi yıllık halifelikten sonra altmış yaşında Dımaşk'ta vefat etti (8 Ekim 705) ve burada defnedildi. Kendisinden sonra dört oğlu halife olduğundan, ona hükümdarlar babası anlamında 'Ebü'l-mülûk' denilmiştir. Oğulları arasında başarılı bir kumandan olan Abdullah (ö. 132/749-751), amcası Abdülazîz b. Mervân'ın ölümü üzerine Mısır valiliğine tayin edildi.

Halife Abdülmelik zamanında teşebbüs edilen ve başarıya ulaştırılan önemli işlerden biri, ilk İslâmî sikkenin bastırılmasıdır. O tarihe kadar İslâm ülkelerinde Bizans ve Sâsânî paraları tedavülde idi. Ancak bu paraların kullanılması bazı mahzurlar doğuruyordu. Siyasî ve iktisadî sahalarda ortaya çıkan bu mahzurları gidermek için Abdülmelik altın (dinar) ve gümüş (dirhem) sikkeler bastırdı; böylece İran ve Bizans paralarını tedavülden kaldırmış oldu.

Abdülmelik'in kültür alanında yaptığı en önemli icraat, Arapça'yı resmî dil olarak kabul etmesidir. Onun zamanına kadar divanlardaki defterler Suriye'de Rumca, İran'da ise Farsça olarak tutuluyordu. Buna bağlı olarak memurların büyük bir kısmı da Rum veya İranlı idi. Arapça'nın divanda kullanılması için ilk teşebbüs Haccâc tarafından yapılmıştır. Haccâc'ın İranlı kâtibi Zâdenferrûh b. Pîrî'nin yardımcısı Sâlih b. Abdurrahman hesapların Arapça tutulmasını teklif etti ve bu işi üzerine aldı. Kısa bir süre sonra da Abdülmelik Dımaşk'ta da Arapça'nın kullanılmasını emretti. Süleyman b. Saîd adında bir kişi, bir yıl içinde bu konuda büyük başarı elde ederek halifeden önemli miktarda mükâfat aldı.

Abdülmelik daha küçük yaşlardan itibaren kendini Kur'an, hadis ve fıkıh ilimlerine vermiştir. Halife olmadan önce Emevî sarayında Şa`bî ve İbn Şihâb ez-Züh-rî gibi bilginlerden megazî ve hadis okuduğu gibi, daha sonraki yıllarda himayesine aldığı Urve b. Zübeyr'in bilgisinden de istifade etmiştir. Bu çalışmaları sonunda fıkıh ve hadis sahasında önemli bir gelişme sağlayan Abdülmelik, Medine ulemâsından Saîd b. Müseyyeb ve Urve b. Zübeyr gibi âlimlerin ilmî seviyesine ulaşmıştır. Hz. Osman, Ebû Hüreyre, Ebû Saîd el-Hudrî, Ümmü Seleme, Muâviye, Abdullah b. Ömer ve diğer bazı sahabelerden hadis öğrenmiş; Urve b. Zübeyr, Recâ b. Hayve ve Zührî gibi muhaddisler de ondan hadis rivayet etmişlerdir. Bununla beraber rivayet ettiği hadisler az olduğu için ismi muhaddisler arasında sık geçmez. Abdülmelik hadisle ilgisini halifeliği sırasında da sürdürmüş, doğu eyaletlerinde bilinmeyen ve meşhur olmayan hadislerin ortaya çıkışıyla yakından ilgilenmiş ve 695 yılı hac mevsiminde söylediği hutbede halkı bu hadislere karşı uyararak onları Kur'an'a ve dinin kesin hükümlerine sarılmaya çağırmıştır. Abdülmelik aynı zamanda ictihadda bulunabilecek kadar İslâm hukukuna vâkıf bir fakih idi. Ayrıca şiirle ilgilendiği ve sohbetlerinde daha çok edebî konular üzerinde durduğu, Hasan-ı Basrî ve Abdullah b. İbâz gibi devrin ileri gelen simalarıyla cemiyetin çeşitli me-

selelerini tartıştığı bilinmektedir. Bilginleri daima himaye ederdi. İlme olan saygısı sebebiyle İbn Ömer, Hasan-ı Basrî ve Enes b. Mâlik'i devrin meşhur valisi Haccâc'a karşı korumuş ve öldürülmelerine engel olmuştu. Abdullah b. Zübeyr ile mücadelesi sırasında Dimaşk'ta kendisini ziyaret eden Zührî'nin bütün borçlarını ödeyerek onu sıkıntıdan kurtarmıştı.

Abdûlmelik devrinde imar faaliyetlerine de önem verilmiş, artık büyük bir imparatorluk haline gelen İslâm devletinin her tarafında yollar ve köprüler yapılmış, birçok eser meydana getirilmiştir. Bunların başında, İslâm dünyasındaki ilk büyük camilerden biri olan Kudüs'teki Kubbetü's-sahra'nın inşası gelmektedir. Irak'ın Basra ve Kûfe'den sonra üçüncü ordugâh şehri Vâsıt, Haccâc tarafından onun zamanında kurulmuştur. Haccâc, aynı zamanda valisi bulunduğu bölgelerde ziraata da büyük önem vermiş, sulama kanalları açtırmış ve halkın refah seviyesini yükseltmiştir.

İslâm devletinin örgütlenmesi halife Ömer zamanında başlamış, Muâviye günün şartlarına göre bu teşkilâtı daha da geliştirmişti. Fakat devletin siyasî ve iktisadî bünyesi süratle değiştiği için teşkilâtı da buna uydurmak gerekiyordu. Bu bağlamda Halife Abdûlmelik, gelişen ihtiyaçlara göre devletin idari ve mali bünyesinde bir takım düzenlemeler yaptı.

Abdûlmelik b. Mervân Emevî halifelerinin en büyüklerinden biridir. Halife olduğu sırada iç mücadeleler sebebiyle İslâm devleti parçalanmış olduğundan, hükümü ancak Suriye ve Mısır'da geçiyordu. Halifeliği döneminde iç karışıklıkları ortadan kaldırarak İslâm dünyasında birliği sağlamış, Kuzey Afrika'yı yeniden hâkimiyet altına almış ve Bizans'a üstünlüğünü kabul ettirmiştir. Öldüğü zaman oğlu Velîd'e Atlas Okyanusu'ndan Ceyhun nehrine kadar uzanan siyasî, askerî ve idarî bakımdan sağlam bir devlet bırakmıştı.

### Resim 7.1

*Abdûlmelik b.  
Mervan döneminde  
inşa edilen  
Kubbetü's-sabra*



## Özet



*Emevî Devleti'nin kuruluş sürecini ve Muâviye b. Ebû Süfyan'ın bu süreçteki rolünü tanımlayabilmek*

Hiz. Osman'ın halifeliliğinin ikinci yarısında başlayan fitne hareketleri ve iç karışıklıklar Hiz. Osman'ın katledilmesiyle sonuçlandı. Ardından halifeliliğe getirilen Hiz. Ali döneminde iç karışıklıklar artarak devam etti. Hiz. Osman'ın katillerini bulup cezalandırmada yavaş davrandığı gerekçesiyle ilk müslümalardan bir grubun muhalefetiyle karşılaştı. Hiz. Ali bu grupla Cemel Savaşı'nda karşı karşıya geldi ve savaş Hiz. Ali'nin galibiyetiyle sonuçlandı (656). Öte yandan Suriye valisi Muâviye Hiz. Osman'ın öldürülmesinden sonra Hiz. Ali'ye biat etmeyi reddedip önce Hiz. Osman'ın katillerinin bulunup cezalandırılmasını istedi. Ayrıca Hiz. Osman'ın yakın akrabası olduğu gerekçesiyle kanını dava etti. Muâviye'nin halifelik iddiasıyla muhalefeti gittikçe artırmasından ikisi Irak-Suriye sınırındaki Siffin'de karşı karşıya geldi (657). Savaşın şiddetlenip Hiz. Ali'nin üstünlük sağladığı bir sırada Muâviye tarafından gelen teklif üzerine halifelik meselesinin çözümü hakemlere havale edildi, ancak somut bir sonuç elde edilemedi. Hiz. Ali'nin bir suikast sonucu yaralanması ve birkaç gün sonra da vefat etmesi üzerine Küfe'de oğlu Hiz. Hasan'a halife olarak biat edildi (661). Muâviye onun halifeliliğini de tanımadı ve ona karşı caphe aldı. Sonuçta Hiz. Hasan hem Küfeliler'e güveni kalmadığı hem de Müslümanlar arasında daha fazla kan dökülmesinin önüne geçmek için Muâviye ile barış antlaşması imzalayarak onun lehine halifelikten çekildi. Muâviye b. Ebû Süfyan'ın halife olmasıyla Hulefâ-yi Râşidin devri sona erdi ve doksan yıl sürecek Emevî Devleti kuruldu (661).



*Hilâfetin saltanata dönüşmesini tartışabilmek*

Muâviye b. Ebû Süfyan'ın halifeliliğinde İslâm tarihinde yeni bir dönem başladı. Bu, hilâfetin saltanata dönüşmesidir. Muâviye'den önceki halifeler ilk Müslümanlardan ve Hiz. Peygamber'in yakın arkadaşlarından yönetime ehliyetli olup istişare yolu ile halife seçilmişlerdi. Muâviye ise siyasi mücadele sonunda kılıç zoruyla hilâfet makamını işgal etti. Öte yandan kendisinden sonra halife olmak üzere oğlu Yezid'i velayet tayin etti ve sahabelerden önemli bir kısmının muhalefetine rağmen sağlığında oğlu için biat almaya çalıştı. Böylece halifeliliğin intikalinde istişare ve seçime dayalı ehliyet prensibi ihmal edilerek veraset esas oldu. Sonuçta hilâfet saltanata dönüşmüş ve daha sonra kurulan İslâm devletlerinde de bu

sistem uygulanmıştır. Emevî halifelerinin bu makama geliş yöntemi yanında şahsî hayatlarında Müslümanların tepkisini çeken davranışları ve kuvvete dayanarak muhalifleri sert tedbirlerle sindirmeleri de tenkide konu olmuştur.



*Abdülmelik b. Mervan dönemine kadar gerçekleştirilen fetihleri değerlendirebilmek*

Emevîler döneminde çeşitli iç karışıklıklar yaşamakla birlikte fetih harekâtına devam edilmiş ve önemli bölgeler İslâm topraklarına katılmıştır. Muâviye döneminde Suriye orduları Bizans hâkimiyetindeki Anadolu ve Ermenistan, Irak orduları Horasan. Mâverâünnehir ve Sind, Mısır orduları da Kuzey Afrika topraklarında savaştılar. Anadolu'ya yapılan seferler yaz ve kış aylarında olmak üzere yılda iki defa düzenleniyordu. Emevîler döneminde gerçekleşen üç İstanbul kuşatmasından ikisi Muâviye döneminde yapılmıştır. I. Yezid döneminde Ukbe b. Nâfi Kuzey Afrika'yı baştanbaşa geçmiş ve Atlas Okyanusu'na kadar ulaşmıştır. Abdülmelik b. Mervan döneminde Kuzey Afrika'da Bizans kuvvetleri ve Berberilere karşı başarılı mücadeleler verilmiş bölgede İslâm ordusunun hâkimiyeti yeniden sağlanmıştır. Anadolu'da da Bizans'a karşı seferlere devam edilmiş, Irak valisi Haccâc b. Yûsuf es-Sekafi'nin Horasan valiliğine tayin ettiği Mühelleb b. Ebû Süfyan bölgede itaati yeniden sağladı. Abdülmelik b. Mervan'dan sonraki Emevî halifeleri döneminde de fetihler devam ederek daha geniş bölgeler hâkimiyet altına alınmıştır.



*Emevîlerin ilk döneminde yaşanan olayların ve bazı uygulamaların devletin yıkılış sürecindeki etkisi üzerinde fikir yürütebilmek*

Muâviye b. Ebû Süfyan'ın Hiz. Ali ve Hiz. Hasan'a karşı güç kullanarak halifeliliğe gelmesi öteden beri İslâm toplumunda eleştirilen bir husus olmuştur. Muâviye'nin sağlığında oğlu Yezid'i velayet tayin ederek hilâfetin saltanata dönüştürmesi de ciddi tepkilere sebep oldu. Muhaliflerin kuvvet kullanılarak susturulmaya çalışılması, kabile asabiyetine dayalı ırkçı politika izlenmesi, Ehl-i Beyt mensupları ve taraftarlarının baskı altında tutulması, hükümdarların takip ettiği şiddet politikası yüzünden Hucr b. Adiy, Hiz. Hüseyin ve Abdullah b. Zübeyr gibi önemli şahsiyetlerin öldürülmesi, Harre Vakası, Kâbe'nin kuşatılıp tahrip edilmesi gibi olaylar İslâm toplumunun vicdanında derin yaralar açmış ve devletin ayakta kalış süresini azaltmıştır.

## Kendimizi Sıyalım

1. Muâviye b. Ebû Süfyan Hz. Ali'ye karşı cephe aldığı anda aşağıdaki görevlerden hangisini yürütüyordu?
  - a. Kuzey Afrika valiliği
  - b. Suriye valiliği
  - c. Mısır valiliği
  - d. Irak valiliği
  - e. Basra valiliği
2. Muâviye'nin İslâm siyasi tarihinde kalıcı iz bırakan **en belirgin** uygulaması aşağıdakilerden hangisidir?
  - a. Stratejik öneme sahip cephelerde başarılı kumandanlar tayin etmesi
  - b. Yeni kurduğu bir devlete yeni bir başkent seçmesi
  - c. Oğlu Yezid'i veliyaht tayin ederek hilâfeti saltanata çevirmesi
  - d. İcraatlarını beğenmediği yönetime karşı ayaklanması
  - e. Saray teşkilatını kurması
3. Aşağıdakilerden hangisi Muâviye'nin hükümdarlık dönemi olaylarından biri değildir?
  - a. Kıbrıs'ın feth edilmesi
  - b. Hucr b. Adiy ve arkadaşlarının öldürülmesi
  - c. Muğire b. Şube'nin Kûfe valiliğine tayin edilmesi
  - d. Haricî isyanlarının bastırılması
  - e. Divânü'l-berîd'in kurulması
4. Bizans başkenti İstanbul, Emevî hükümdarlarından hangisi döneminde iki defa kuşatılmıştır?
  - a. Yezid b. Muâviye
  - b. Abdülmelik b. Mervan
  - c. Hişâm b. Abdülmelik
  - d. Süleyman b. Abdülmelik
  - e. Muâviye b. Ebû Süfyan
5. Kuzey Afrika'da Kayrevan şehrini Mağrib fetihleri için üs olarak kurup İslâm topraklarını Atlas Okyanusu'na kadar genişleten kumandan aşağıdakilerden hangisidir?
  - a. Amr b. Âs
  - b. Muâviye b. Hudeyc
  - c. Müslim b. Ukbe
  - d. Ukbe b. Nâfi
  - e. Tânik b. Ziyâd
6. Hz. Hüseyin'in şehit edildiği Kerbelâ hadisesinin tarihi aşağıdakilerden hangisinde verilmiştir?
  - a. 10 Ekim 680
  - b. 29 Temmuz 661
  - c. 24 Eylül 683
  - d. 11 Kasım 683
  - e. 22 Haziran 684
7. II. Muâviye'nin halifeliği nasıl sona ermiştir?
  - a. Muhalifleri tarafından öldürülmüştür.
  - b. Muhalifleri tarafından tahttan indirilip hapsedilmiştir.
  - c. Kendi arzusuyla halifelikten çekilmiştir.
  - d. Halife iken eceliyle ölmüştür.
  - e. Halifelik süresi bitince yerine başkası seçilmiştir.
8. Mercirâhit savaşı aşağıdakilerden hangisi arasında gerçekleşmiştir?
  - a. Yezid b. Muâviye ile Hz. Hüseyin arasında
  - b. Muâviye ile Hz. Hasan arasında
  - c. II. Muâviye ile Abdullah b. Zübeyr arasında
  - d. Mervan b. Hakem ile Dahhâk b. Kays arasında
  - e. Abdülmelik b. Mervan ile Muhtâr es-Sekafî arasında
9. Aşağıdakilerden hangisi Emevîlere karşı isyan eden liderlerden biri değildir?
  - a. Abdullah b. Zübeyr
  - b. Muhtâr es-Sekafî
  - c. İbnü'l-Eş'as
  - d. Dahhâk b. Kays
  - e. Muğire b. Şu'be
10. Aşağıdakilerden hangisi Abdülmelik b. Mervan'ın icraatları arasında yer almaz?
  - a. Bizans başkenti İstanbul'u kuşatmak üzere ordu sevk etmesi
  - b. Mahallî dillerde tutulan divanları Arapça'ya tercüme ettirmesi
  - c. Haccâc b. Yûsuf es-Sekafî'yi Irak valiliğine getirmesi
  - d. Bizans'a karşı askerî seferler düzenlemesi
  - e. İlk İslâm parasını bastırması

## Kendimizi Sınyalım Yanıt Anahtarı

1. b Yanıtınız doğru değilse “Muâviye b. Ebû Süfyan Dönemi” başlığını yeniden okuyunuz.
2. c Yanıtınız doğru değilse “Muâviye b. Ebû Süfyan Dönemi” başlığını yeniden okuyunuz.
3. a Yanıtınız doğru değilse “Muâviye b. Ebû Süfyan Dönemi” başlığını yeniden okuyunuz.
4. e Yanıtınız doğru değilse “Muâviye b. Ebû Süfyan Dönemi” başlığını yeniden okuyunuz.
5. d Yanıtınız doğru değilse “Muâviye b. Ebû Süfyan Dönemi” başlığını yeniden okuyunuz.
6. a Yanıtınız doğru değilse “I. Yezid Dönemi” başlığını yeniden okuyunuz.
7. c Yanıtınız doğru değilse “II. Muâviye Dönemi” başlığını yeniden okuyunuz.
8. d Yanıtınız doğru değilse “Mervan b. Hakem Dönemi” başlığını yeniden okuyunuz.
9. e Yanıtınız doğru değilse ilgili başlıkları yeniden okuyunuz.
10. a Yanıtınız doğru değilse “Abdülmelik b. Mervan Dönemi” başlığını yeniden okuyunuz.

## Sıra Sizde Yanıt Anahtarı

### Sıra Sizde 1

Muâviye, 17 (638) yılında Hz. Ömer tarafından Ürdün, ertesini yıl da Dımaşk valiliğine tayin edildi. 19 (640) yılından sonra halifenin emriyle Filistin'in sahil şehirlerinden Kaysâriye, Askalân ve Trablusşam'ı aldı, sahillere karakollar kurup asker yerleştirdi. Bu arada Bizans'tan kalma tersanelerden yararlanarak İslâm donanmasında ilk deniz birliklerini teşkil etti. Arkasından sahillere yakınlığı dolayısıyla tehlike oluşturan Kıbrıs'a sefer düzenlemek için halifeden izin istediye de alamadı. Hz. Osman döneminde Filistin, el-Cezîre, Humus ve Kinnesrîn'in de uhdesine verilmesiyle Suriye genel valiliğine getirilen Muâviye yeni halife ile olan akrabalığı sayesinde daha rahat hareket etmeye başladı. İslâm öncesinde Suriye'ye yerleşmiş bulunan Benî Kelb'den bir kadınla evlenip bölgenin en büyük kabilesini arkasına aldı ve birkaç yıl sonra halifenin de aynı kabileden bir kadınla evlenmesini sağlayarak aralarındaki yakınlığı pekiştirdi. Böylece Kelbîler'e ve halifeye dayandırdığı güç ve itibarını gittikçe artırdı; kendisine çok bağlı disiplinli bir ordu kurmanın yanında başarılı yönetimiyle

bölge halkının gönlinü kazandı. 27 (648) yılında Kıbrıs'a bir donanma gönderilmesi hususunda Hz. Osman'ı ikna eden Muâviye, yolladığı 1700 parçalık filo ile adayı kan dökmeden yılda 7200 altın haraca bağladı; beş yıl sonra da ikinci bir sefer düzenleyip buraya 12.000 kişilik bir ordu yerleştirdi.

### Sıra Sizde 2

Hz. Peygamber'in sevgili torunu Hz. Hüseyin'in Kerbelâ'da siyasi amaçlar uğruna hunharca şehit edilmesi Müslüman kamuoyunun vicdanında derin yaralar açmış ve ilk günlerden itibaren konuyla ilgili çok sayıda eser kaleme alınmıştır. Bunların başında “maktelü'l-Hüseyin” (Hz. Hüseyin'in şehit edilmesi) adını taşıyan eserler yer alır. Özellikle Arap, Fars ve Türk edebiyatında bu türün çok sayıda örneği mevcuttur. Arap edebiyatında Ebû Mihnef'in (ö. 157/773-74) Maktelü'l-Hüseyin adlı eseri, Fars edebiyatında Hüseyin Vâiz-i Kâşifî'nin (1504) Ravzatü's-şühedâ'sı ve Türk edebiyatında Fuzûlî'nin (1556) Hadikatü's-süadâ'sı en meşhur eserlerdir. Ayrıca çok sayıda müstakil mersiye de kaleme alınmıştır.

### Sıra Sizde 3

Hz. Hüseyin'in Kerbelâ'da şehit edilmesinin sonuçlarından biri de Tevvâbün hareketidir. Tevvâbün, pişman olanlar, tevbe edenler demektir. Emevî yönetimine karşı mücadele için Hz. Hüseyin'i ısrarla Kûfe'ye davet edip giyabında biat ettikleri halde daha sonra onu yalnız bırakan ve böylece en yakınlarıyla birlikte Kerbelâ'da acımasızca öldürülmesine sebep olan Kûfeliler, yaptıklarına pişman olup büyük bir günah işledikleri kanaatiyle suçluluk duygusu içinde Hz. Hüseyin'in kâtillerinden intikam almak ve bu uğurda ölmek üzere muhalefet hareketi başlattılar. Kendilerine Tevvâbün adını veren gurubun liderliğini Süleyman b. Surâd adlı sahabe yürütmekteydi. I. Yezid'in ölümüne kadar (683) faaliyetlerini gizli olarak yürüten gurup Mervân b. Hakem döneminde ayaklandı. Ancak Ubeydullah b. Ziyâd'ın gönderdiği Emevî kuvvetleriyle yapılan Aynü'l-Verde Savaşı'nda büyük bir yenilgiye uğradı. Süleyman b. Surâd öldürüldü (685).

**Sıra Sizde 4**

Mervan b. Hakem, hicretin 2. yılında (623-24) Mekke'de doğdu. Hz. Osman'ın amcası Hakem b. Ebü'l-Âs b. Ümeyye'nin oğludur. Hz. Peygamber'e karşı düşmanca bir tavır takınıp ona eziyet edenlerle birlikte hareket eden babası Hakem, Mekke fethinin ardından Müslüman olmakla birlikte olumsuz tavrını devam ettirdi. Hz. Peygamber'i taklit etmesi, evini gözetlemesi ve Müslümanların sırrını ifşa etmesi yüzünden Tâif'e sürüldü. Hz. Ebû Bekir ve Ömer, Hakem ve ailesinin Medine'ye dönmek için yaptığı müracaatları kabul etmediler. Hz. Osman halife olunca Hakem ve ailesinin Medine'ye dönmesine izin verdi ve onlara çeşitli ihsanlarda bulundu; o sırada yirmi yaşlarında olan Mervân'ı da devlet kâtipliği gibi önemli bir göreve getirdi. Hz. Osman'ın bu icraatları bazı sahabeler tarafından eleştirilmesine sebep oldu. Kaynaklarda, halifenin bilgisi dışında onun ağzından eski Mısır valisine yazdığı söylenen mektup dolayısıyla vuku bulan üzücü olayların baş sorumlusu olarak gösterilen Mervân evinin kuşatılması sırasında Hz. Osman'ı savundu ve çıkan çatışmalar esnasında ağır şekilde yaralandı. Mervân, Hz. Osman'ın öldürülmesinin ardından halife seçilen Hz. Ali'ye biat etmedi. Ümeyye ailesinin diğer fertleri gibi Medine'den ayrılıp Mekte'ye gitti ve Hz. Âişe'nin yanında Cemel Vakası'na katıldı. Yenilgiye uğradıklarını farkettiği sırada Hz. Osman'ın düşmanlarından saydığı ve onun öldürülmesinden sorumlu tuttuğu Talha b. Ubeydullah'ı bir okla öldürdü. Ağır şekilde yaralandığı Cemel Vakası'ndan sonra Medine'ye giderek Hz. Ali'ye biat etti ve oraya yerleşti. Muâviye'nin Hz. Ali'ye karşı başlattığı mücadele sırasında ona açıkça destek vermekten kaçındı. Muâviye tarafından kısa bir süre Bahreyn valiliğiyle, ardından merkezi Medine olan Hicaz valiliğine getirildi. 662-669 yılları arasında bu görevi sürdüren Mervân beş yıllık bir aradan sonra tekrar bu göreve tayin edildi ve iki yıl daha valilik yaptı (674-676 veya 677). Görevden alınca Medine'de oturmaya devam etti.

Muâviye'nin ölümünden (680) sonra Mervân Yezid'den daha fazla yakınlık gördü. Yezid'in Medine valisine, Yezid'e biat etmek istemeyen Hz. Hüseyin ve Abdullah b. Zübeyr'e karşı kuvvet kullanmasını tavsiye etti. Kerbelâ'da Hz. Hüseyin'in katledilmesine Müslümanların gösterdiği tepki ve Medine halkının Abdullah b. Hanzale liderliğinde Emevî yönetimine karşı ayaklanması sırasında (683) nüfusları 1000 civarında gösterilen Ümeyyeoğulları ile birlikte zor durumda kaldı. Abdullah b. Zübeyr'i destekleyen muhalifler Mervân'ın mâlikânesine sığınan Ümeyyeoğulları'nı muhasara altına aldılar. Mer-

vân Yezid'den yardım istedi. Yezid kuşatma altındaki akrabalarını kurtarmak ve muhalifleri itaat altına almak için büyük bir orduyu Medine üzerine gönderdi.

Medineliler, Mervân ve Ümeyyeoğulları'nı üzerlerine gelen orduya yardımcı olmamaları şartıyla serbest bıraktılar. Ancak Yezid'in ordusuyla Vâdilkurâ'da karşılaşan Mervân ve yakınları Medineliler'e verdikleri sözden döndüler. Mervân ve oğlu Abdülmelik, şehrin durumunu Yezid'in kumandanı Müslim b. Ukbe'ye anlatarak gereken taktikleri vermek suretiyle savaşı Yezid'in ordusunun kazanmasında önemli rol oynadılar, ayrıca bu orduya katılıp Harre Savaşı'nda (Ağustos 683) onların safında yer aldılar. Bu savaşın ardından Medine üç gün boyunca yağmalandı. Harre Savaşı'ndan sonra Yezid'in davetiyle Dimaşk'a giden Mervân ikramlarla karşılandı. I. Yezid'in oğlu II. Muâviye'nin ardından Emevî halifeliğine getirildi.



## Yararlanılan Kaynaklar

- Akyüz, V. (1991). **Hilâfetin Saltanata Dönüşmesi**, İstanbul.
- Algül, H. (1987). **İslâm Tarihi**, II, İstanbul.
- Apak, A. (2008). **Anahatlarıyla İslâm tarihi (3): Emevîler Dönemi**, İstanbul.
- Avcı, C. (2003). **İslâm-Bizans İlişkileri**, İstanbul.
- Aycan, İ. (1990). **Saltanata Giden Yolda Muâviye bin Ebî Süfyan**, Ankara.
- Aycan, İ.-Sarıçam, İ. (1993). **Emevîler**, Ankara.
- Hammâş, N. (1980). **el-İdâre fi'l-'asri'l-Ümevî**, Dımaşk.
- Hitti, P. H. (1980). **Siyasi ve Kültürel İslâm Tarihi** (çev. Salih Tuğ), II, İstanbul.
- İbnü'l-Esîr (1979). **el-Kâmil fi't-târîh**, I-XIII, Beyrut.
- Kılıç, Ü. (2001). **Tartışmaların Odağındaki Halife Yazid b. Muâviye**, İstanbul.
- Küçükbaşçı, M. S. (2003). **Cahiliye'den Emevîler'in Sonuna Kadar Haremeyn**, İstanbul.
- Küçükbaşçı, M. S. (2000). "Anadolu'da Arap-Bizans Mücadelesi ve "Sâife" Seferleri", **Türk Kültürü İncelemeleri Dergisi**, II, İstanbul, s. 9-30.
- Ostrogorsky, G. (1991). **Bizans Devleti Tarihi** (Çev. Fikret İşıltan), Ankara.
- Shaban, M. A. (1971). **Islamic History: A New Interpretation A. D. 600-750**, Cambridge.
- Taberi (1972). **Târîhu'l-ümem ve'l-mülûk** (nşr. Ebu'l-Fazl İbrahim), I-XI, Beyrut.
- Theophanes (1997). **The Chronicle of Theophanes Confessor, Byzantine and Near Eastern History AD. 284-813** (Trans. Cyril Mango and Roger Scott), Oxford.
- Uçar, Ş. (1990). **Anadolu'da İslâm-Bizans Mücadelesi**, İstanbul.
- Wellhausen, J. (1963). **Arap Devleti ve Sukutu** (çev. Fikret İşıltan), Ankara.
- Yiğit, İ. (1995). "Emevîler", **Türkiye Diyanet Vakfı İslâm Ansiklopedisi**, XI, 87-92.
- Türkiye Diyanet Vakfı İslâm Ansiklopedisi** "Abdülmelik b. Mervan", "Harre Savaşı", "Mervan b. Hakem", "Muâviye b. Ebû Süfyan", "Muâviye II" ve "Savâif" maddeleri.

# 8

## Amaçlarımız

Bu üniteyi tamamladıktan sonra;

- I. Velid zamanındaki fetihleri ve medeni gelişmeleri tanımlayabilecek,
- Ömer b. Abdülaziz'in İslâm tarihindeki yerini açıklayabilecek,
- Abbasî ihtilalinin oluşum süreci hakkında bilgi sahibi olabilecek,
- Emevîlerin yıkılış süreci ve sebeplerini anlatabileceksiniz.

## Anahtar Kavramlar

- I. Velid
- Süleyman b. Abdülmelik
- Ömer b. Abdülaziz
- II. Yezid
- Hişâm b. Abdülmelik
- II. Velid
- III. Yezid
- İbrahim b. Velid
- II. Mervan
- Mesleme b. Abdülmelik
- Musa b. Nusayr
- Kuteybe b. Müslim
- Nasr b. Seyyâr
- Mevalî
- Abbasî Daveti
- Aynülcer Savaşı
- Zapsuyu Savaşı
- Battal Gazi
- Emeviyye Camii
- Remle
- Rusâfe
- Harran
- Humeyme, Horasan

## İçindekiler

İslam Tarihi ve  
Medeniyeti-I

I. Velid'den  
Yıkılışına Kadar  
Emeviler

- VELİD b. ABDÜLMELİK DÖNEMİ
- SÜLEYMAN b. ABDÜLMELİK DÖNEMİ
- FARKLI BİR EMEVÎ HALİFESİ PORTRESİ ÖMER b. ABDÜLAZİZ
- YEZİD b. ABDÜLMELİK DÖNEMİ
- ÇÖKÜŞE DİRENEN HIŞAM b. ABDÜLMELİK
- SON DÖNEM EMEVÎ HALİFELERİ
- EMEVİLERİN YIKILIŞI VE II. MERVAN

# I. Velid'den Yıkılışına Kadar Emeviler

## VELİD b. ABDÜLMELİK DÖNEMİ

Emevî halifelerinin altıncısı olan Velid 672'de Medine'de doğdu. Babası Abdülmelik b. Mervan, annesi Gatafûn kabilesinden Vellâde bint Abbas'tır. Velid'in çocukluğu ve gençliği hakkında kaynaklarda fazla bilgi yoktur. Abdülmelik çok sevdiği Velid'i iyi yetiştirmek istemiş, ancak yanından ayrılmasını da arzu etmemişti. Bundan dolayı Arapça dil kurallarını ve gramer inceliklerini öğrenmesi için Velid'i çöle göndermeyerek eğitim ve öğretimini sarayda alması için çaba gösterdi. Velid'in konuşurken fazla dilbilgisi hatası yaptığını görünce çöle göndermediğine pişman olmuş ve bunu şöyle dile getirmişti: "Velid'e olan sevgimiz bize çok ağıra patladı." Açık ve düzgün konuşamayan Velid halife olunca Arapça gramer hocası tutarak bu eksikliğini gidermeye çalışmıştı. Yirmi dört yaşında Bizans'a karşı sefere gönderilen (696) Velid, 697'de hac emirliği görevini üstlendi. Halifeliği kendi çocuklarına bırakmak isteyen Abdülmelik daha önce babası tarafından ikinci veliaht tayin edilen Mısır valisi Abdülaziz'i bundan vazgeçirmek için bazı girişimlerde bulundu. Abdülmelik'in yakın çevresindeki bazı kimselerden destek bulamaması ve Abdülaziz'in bu teklife şiddetli bir şekilde çıkması üzerine iki kardeşin arası açıldı. Abdülaziz'in vefatı üzerine (705) rahatlayan Abdülmelik, oğullarından Velid'i birinci Süleyman'ı ise ikinci veliaht tayin etti. Abdülmelik'in vefatı üzerine (8 Ekim 705) Velid Emevî tahtına çıktı.

## Velid Zamanında Fetihler

Devletin değişen siyasi ve iktisadi bünyesini dikkate alarak devleti yeniden yapılandıran Abdülmelik oğlu Velid'e, Atlas Okyanusu'ndan Ceyhun nehrine kadar uzanan geniş topraklara egemen, siyasi, askerî ve idari bakımdan sağlam bir devlet bıraktı. Kendisine bırakılan mirasın farkında olan Velid babasının bıraktığı yerden icraatları sürdürdü. Başta Irak genel valisi Haccâc b. Yusuf olmak üzere bu yeniden yapılandırmaya katkıda bulunanları görevlerinde bırakarak İslâm tarihinin ikinci büyük fetih harekâtını başlattı. Bu dönemde fetihler Hazar ülkesi, Orta Asya ve Hindistan, Kuzey Afrika ve İspanya ile Anadolu üzerinde yoğunlaştı. Başta Velid'in kardeşi Mesleme b. Abdülmelik olmak üzere Kuteybe b. Müslim, Muhammed b. Kasım es-Sekafî, Musa b. Nusayr ve Tarık b. Ziyâd gibi İslâm tarihinin ünlü komutanları Emevî Devleti'ni en geniş sınırlara ulaştırdılar. Bu fetihler neticesinde, gelecekte İslâm'ın bayraktarlığını yapacak olan başta Türkler olmak üzere Arap olmayan unsurların İslâmlaşması hızlandı.

## Orta Asya Seferleri

Velid zamanında Asya fetihleri Irak valisi Haccâc b. Yusuf tarafından yönetiliyordu. Ülkedeki iç karışıklıkların durulmasında önemli rol oynatan Haccâc, Velid'in işbaşına geldiği yıl Kuteybe b. Müslim'i Horasan valiliğine tayin etti. Kuteybe tıpkı Haccâc gibi muktedir bir kimse olup, orduyu sevk ve idaresi kusursuzdu. Kuteybe vilâyet merkezi Merv'e ulaşınca ilk olarak buraya komşu olan Toharistan ve Maveraünnehir'den gelebilecek tehditleri önlemeye yönelik çalışmalar yaptı. Her iki bölgede de Türkler vardı, ancak aralarında siyasi birliktelik yoktu. İlk olarak Toharistan'ın merkezi Belh'teki isyanı barış yoluyla bastıran Kuteybe, buradaki **dihkan**ları yanına alarak Ceyhun nehrini geçti. Daha sonra Toharistan şehirlerinden Aherun ve Şûmân'ı hâkimlerinin barış teklifini kabul ederek fetheden Kuteybe orduyu kardeşi Salih'e bırakarak Merv'e döndü. Salih onun ardından Kâşân ve Fergana'yı fethetti (705). Merv'e gelen Kuteybe, Toharistan'ın Türk hükümdarı Nîzek Tarhan'a elçi göndererek hâkimiyetini tanınmasını ve elindeki Müslüman esirleri serbest bırakmasını teklif etti. Kuteybe önerisini kabul Nîzek ile başkent Bâdegis'e girmek şartıyla barış yaptı (706). Toharistan'ın siyasi birlikteliği sağlandıktan sonra iç çekişmelerin yaşandığı ve önemli bir ticaret şehri olan Beykent Müslümanların hâkimiyeti altına alındı. Kuteybe'nin muhafız birlikleri bırakarak ayrılmasından kısa bir süre sonra Beykent halkı ayaklandı. Bunun üzerine geri dönen Kuteybe, bir ay süren kuşatmadan sonra bu defa şehri savaşla fethederek çok miktarda ganimet elde etti (706).

Kışı Merv'de geçiren Kuteybe baharda **Buhara** seferine çıktı. Nûmişkes ve Râmisen şehirlerini barış yoluyla fethetti. Bu iki şehrin İslâm hâkimiyetine girmesi, bölgedeki Türkleri Kuteybe'ye karşı birlikte harekete etmeye yöneltti. Kuteybe Râmisen'den ayrıldığında Soğd ve Fergana halkının da katıldığı büyük bir Türk ordusuyla karşılaştı. Şiddetli bir savaştan sonra onları yenmeyi başardıysa da, Buhara üzerine gitmekten vazgeçerek Merv'e döndü (707).

Bölgede siyasi istikrarın sağlanması için Buhara'nın İslâm egemenliğine girmesi gerekiyordu. Bu konuda Haccâc tarafından da uyarılan Kuteybe 708'de yeniden sefere çıktı. Ceyhun'u geçtikten sonra karşısına çıkan Soğd, Kiş ve Nesef ordularını yenerek yoluna devam etti. Ancak Buhara Hükümdarı Verdân Hudât ile yaptığı çatışmalardan bir netice alamadan Merv'e dönmek zorunda kaldı. Ertesi yıl yeniden Buhara üzerine yürüdü ve şiddetli bir kuşatmadan sonra Türk müttefiklerin mukavemetini kırdı. Kendisine askerî yardım yapılması, vergi ödenmesi, şehirdeki evlerin yarısının Müslüman fatihlere bırakılması ve kaleye Müslüman muhafızlar yerleştirilmesi şartlarıyla şehri teslim aldı (709). Buhara'nın zaptı Maveraünnehir fetihleri için önemli bir dönüm noktası oldu; sıra diğer önemli merkez **Semerkant**'a geldi. Birkaç defa zaptına teşebbüs edilen fakat çeşitli sebeplerle fethedilemeyen Semerkant, fethedilmiş bölgeler için de bir güvensizlik kaynağı idi.

Maveraünnehir'in tamamını ele geçirmeyi amaçlayan Kuteybe, Müslümanların egemenliği altına alınan bölgelerin yerlilerinden ordusunu sürekli takviye ediyordu. Semerkant'ın fethi için hazırlanan orduda Arap, Harizmli, Buharalı ve Horasanlı askerler vardı. Buhara'dan ayrılan Kuteybe, bir süredir kendisiyle birlikte savaşlara katılan Eftalit Prensi Tarhan Nîzek'in isyanıyla karşılaştı. Nîzek Belh, Merverûz, Tâlekan, Firyâb ve Cûzcân hükümdarlarına mektup göndererek onları da isyana çağırıyordu. Bunun üzerine harekete geçen Kuteybe isyanları birer birer bastırarak Nîzek'i ortadan kaldırdı (91/709-710). Kuteybe 92'de (710-711) çıktığı Sicistan seferinden Zâbulistan'ın Türk Hükümdarı Rutbil'in barış isteğini kabul edip

Sâsâniler döneminde İran'da ve Orta Asya'da, sayıları hiç de az olmayan soylular sınıfına dihan denilirdi. Ortaçağ'daki bazı İslâm devletlerinin idari örgütlerinde de köy reisi, şehir ve yöre beyi anlamında kullanılıyordu.

Maveraünnehir'de tarihî bir şehir olan ve etrafındaki çöl ve bozkırlarda ciddi oranda Türk nüfusu barındıran Buhara ilk defa 674'de Muâviye'nin Horasan Valisi Ubeydullah b. Ziyâd tarafından fethedildi. Bu sırada şehrin hükümdarı Türk hakanının eşi Bidûn Hatun idi. Yapılan antlaşmaya rağmen burada İslâm hâkimiyeti sürekli olmadı ve şehir bazen kontrolden çıktı.

Adı şehrin nispet edildiği kişi olan Semer ile Soğdca şehir anlamındaki kent sözcüğünden gelir. İlk ve ortaçağda Orta Asya'nın, hatta dünyanın en büyük şehirlerinden olan, Müslümanların ilk defa 676'da barış yoluyla fethettikleri ve hâkim olmakta zorlandıkları Semerkant'ın Türk tarihinde de önemli bir yeri vardır.

bölgeyi egemenliği altına alarak döndü. Ardından Semerkant için harekete geçen Kuteybe ilk olarak iç karışıklıklar sebebiyle kargaşa ortamının egemen olduğu Hârizm'i barış yoluyla fethetti (712). Daha sonra barışı bozan Soğd hükümdarının üzerine yürüdü; Şâş ve Fergana meliklerinin destek birliklerinin yolunu kesip Soğd'un merkezi ve Mâverâünnehir'in en müstahkem şehri olan Semerkant'ı kuşattı. Çaresiz kalan Soğd hükümdarı Emevî hâkimiyetini tanımaya ve vergi ödemeyi kabul etmeye mecbur oldu. Kuteybe böylece bir yıl içinde Hârezm'in merkezi Fil ve Soğd'un merkezi Semerkant'ı fethedip Merv'e döndü (712). Bölgedeki fetihlere devam eden Kuteybe ertesi yıl Ceyhun'u tekrar geçerek Şâş ve Fergana'yı İslâm egemenliğine soktu. Böylece Soğd'un Buhara ve Semerkant dışında Pencikent, Varahşa, Kobudan, İştihan, Maymurg, Keş, Beykend gibi önemli şehirleri de İslâm hâkimiyetine girdi.

Kuteybe Orta Asya'ya doğru fütuhatını sürdürürken en büyük destekçisi Haccâc'ın vefat haberini alınca (Haziran 714) seferlerini durdurdu. Askerinin bir kısmını terhis edip hilâfet merkezinden gelecek emirleri beklemek üzere Merv'e döndü. Halife Velid gönderdiği mektupta hizmetlerini övdü ve kendisini Irak valiliğinden ayırdığı Horasan valiliğinde bıraktığını bildirek seferlerine devam etmesini istedi. Kuteybe'nin son seferi Çin sınırlarına en yakın şehir olan Kâşgar'dı (715). Elçiler vasıtasıyla yapılan karşılıklı görüşmelerde Çin hükümdarı cizye vermeyi kabul etti. Merv'e dönerken Halife Velid'in ölmesi ve yerine Süleyman b. Abdülmelik'in geçmesiyle Kuteybe'nin buradaki faaliyetleri sona buldu (715).

Haccâc Fars bölgesinin merkezi Şiraz'daki öncü kuvvetlerinin başına getirdiği akrabası Muhammed b. Yusuf es-Sekafî'yi daha sonra Sind'in fethiyle görevlendirdi. Muhammed Suriyeli askerlerden oluşan kuvvetleriyle ve takviye birliklerini deniz yoluyla Deybül'e gönderdikten sonra Mekrân'a doğru yola çıktı. Mekrân'a ulaşınca (711) Kannezbûr ve Ermâil'i fethetti; daha sonra da kendisine katılan müstakbel Sind valisi Muhammed b. Harun'un ordusuyla birlikte Ermâil'den Deybül'e gidip şehri kuşattı. Üç ay süren kuşatmanın sonunda Müslümanlar tarafından Hindistan'da ilk defa kullanılan mancınıkla ünlü kulenin yıkılmasıyla şehir fethedildi (712). Muhammed emniyeti sağladıktan sonra Deybül'de bir cami yaptırdı; merkezden gönderilen 4000 kişiyi burada iskân edip Sind'deki diğer şehirlere yöneldi; Nîrûn, Sivîstan ve Bağrûr'a barış yoluyla hâkim oldu. Ardından Rûr, Brahmanâbâd ve Mülta çok sayıda esir ve bol miktarda ganimetle birlikte İslâm egemenliğine girdi. Böylece 711-715 yılları arasında gerçekleştirilen fetihlerle bugünkü Belûcistan'dan Hindistan'daki Kathiavar'a kadar bütün İndus vadisi İslâm devleti sınırları içine alındı. Bölge halkına can ve mallarının emniyet altında olduğunu bildirdi; Budist ve Hindulara din hürriyeti tanınarak tapınaklarına dokunulmadı. Mülta'nın fethinden etkilenen Bailman racası da kendi arzusuyla İslâmiyet'i benimsedi. Muhammed b. Kasım, Kannevc Krallığına karşı yürümek amacıyla hazırlık yaptığı sırada Haccâc'ın, ardından da I. Velid'in ölümü üzerine bu planını gerçekleştiremedi.

**Kuteybe b. Müslim ile Muhammed b. Yusuf'un Süleyman b. Abdülmelik ile aralarının bozuk olmasının sebebi neydi? Sonları ne oldu? Araştırınız.**



### Anadolu Seferleri

Velid zamanında Anadolu'ya yapılan seferlerde özellikle **Mesleme b. Abdülmelik** adı öne çıkar. Babasının sağlığında Bizans cephesine kumandan tayin edilen (705) Mesleme, Misis bölgesinde bazı seferler yaptı. Ardından Kafkasların kuzeyinde Müslümanların rakibi durumundaki Hazar Devleti ile mücadeleye girişti. Kısmi ba-

Abdülmelik b. Mervan'ın oğludur. Sarı çekirge lakabıyla tanınır. Dört kardeşi halifelik yapmış, diğer kardeşlerinden daha lâayık olmasına rağmen annesi bir cariye olduğu için halifeliği söz konusu olmamıştır.

Toros ve Amanos dağlarında yaşayan ve Bizans İmparatorluğu'na asker olarak hizmet veren Hıristiyan topluluktur. Hz. Ömer zamanından itibaren Bizans sınırında Müslüman ordularının ilerlemesinin engellenmesinde etkin rol üstlenmiştir. I. Velid Cerâcime'nin Bizans'la iş birliği yaptığının duyulması üzerine Mesleme b. Abdülmelik'i üzerlerine gönderdi ve Amanos bölgesi kesin olarak Müslümanların eline geçti. Anadolu'ya kaçan Cerâcime topluluğu ise Bizans İmparatoru II. Iustinianos tarafından Antalya ve çevresine yerleştirildi.

şarılar elde etmesine rağmen, Hazarların kuvvetli ve düzenli orduları karşısında toprak elde edemedi; ganimet ve esirlerle yetinmek zorunda kaldı. Bu bölgede ilerleme imkânı elde edemeyen Mesleme tekrar İç Anadolu'ya yöneldi. 707 ve 708 yıllarında Bizans ordusunu iki defa yenerek Pozantı çevresi, Tuvâne ve Ammûriye ile Eskişehir'i fethetti. 710'da kardeşi I. Velid tarafından, Bizans seferlerinde kendisi gibi şöhret kazanan amcası Muhammed b. Mervan'ın yerine el-Cezîre, İrmîniye ve Azerbaycan valiliğine getirildi. Aynı yıl Kafkasya cephesinde Türklere karşı düzenlediği seferlerde bazı kalelere hâkim oldu. 711 ve 712'de Anadolu seferlerini yöneten Mesleme Amasya'yı ve bölgedeki bazı merkezleri, 714'te de Kafkasya cephesinde bölgenin en müstahkem şehri Derbend ve çevresini fethettikten sonra **Cerâcime** (Merdeiler) üzerine gönderildi.

Bu dönemde Anadolu seferlerine Abbas b. Velid, Abdullah b. Abdülmelik, Ömer b. Velid gibi Emevî hanedanına mensup kimseler de katılıyordu. Mesleme'nin Anadolu seferlerinde şöhret kazanan Abbas b. Velid, Anadolu içlerine seferler yaptı. Bizans İmparatorluğu bu esnada taht kavgalarıyla, İstanbul ve yakın çevresini korumaya yoğunlaştığından Emevîlere mukavemet gösteremiyordu. 712'de Abbas Yalvaç'a Mesleme de Amasya'ya hâkim oldu. Babasının vefatına kadar Anadolu seferlerine devam eden Abbas'ın en önemli başarılarından birisi 95'te (713-714) Bizans döneminde stratejik öneme sahip sınır kalesi Harekleia'yı (Ereğli) fethetmesidir. İmparator Herakleios tarafından İslâm ordularına karşı esaslı bir şekilde tahkim edilen Ereğli'nin fethi İstanbul kuşatmasının önemli adımlarından biri olmuştur.

### Kuzey Afrika Seferleri ve İspanya'nın Fethi

I. Velid halife olunca İfrîkiye ve Mağrib'i doğrudan hilâfet merkezine bağlı ayrı bir eyalet haline getirdi. Kuzey Afrika ve İspanya fetihlerinde etkin rol oynayan Musa b. Nusayr'dan valilik görevini sürdürmesini istedi. Mağrib-i Evsat'ın fethini tamamlayarak bölgede istikrarı sağlayan Musa, Berberi kabilelerin merkezi Tanca'ya kadar ulaştı. Tanca'nın Müslümanların hâkimiyetine girmesi ve Musa'nın kur'an ve dinî konuları öğretmek için görevlendirdiği bilginlerin çabaları sayesinde Berberiler arasında İslâmiyet'in yayılışı hızlandı. Musa ordusunda öncü birlikleri komutanı olarak görev yapan Tarık b. Ziyad'ı Tanca'ya vali olarak atadı. Bu arada Sardinya, Mayurka ve Minorka adalarıyla Sicilya'daki bazı şehirlerin fethedilmesi, Kuzey Afrika hâkimiyetini perçinleyen gelişmeler oldu. Kara ve denizde sağlanan bu başarı Musa'yı Mağrib-i Aksâ'yı fethetmek için harekete geçirdi (706). İki yıl içerisinde Sebte hariç Kuzey Afrika'nın tamamı Müslüman egemenliği altına alındı.

İspanya'da hüküm süren Vizigotlarla ilişkileri bozuk olan Sebte hâkimi Julianos'un teşviki, bölgedeki siyasal belirsizlik ve istikrarsızlık Musa'nın İspanya'ya yönelmesine sebep oldu. Halife Velid'den izin alan Musa, İspanya'nın güney sahillerine Tarîf b. Mâlik kumandasında 500 kişilik bir keşif birliği yolladı (Temmuz 710). Tarîf'in başarılı bir seferden sonra bol miktarda ganimetle geri dönmesi üzerine, Tanca Valisi Tarık b. Ziyâd'ı, çoğunluğu Berberilerden oluşan 7000 kişilik bir ordunun başında İspanya seferine çıkardı. Tarık, adını o günden beri kendisine nispet edilen karaya çıktığı yerdeki kayalıklardan (CebeliTarık) alan boğazı geçerek Algeciras'e (el-Cezîretü'l-hadrâ) hâkim oldu (28 Nisan 711). Târık Kral Rodrigo'nun kalabalık bir orduyla gelmekte olduğu istihbaratını alınca Musa b. Nusayr'dan yardım istedi. 5000 kişilik yardım birliğinin ulaşmasından birkaç hafta sonra Rio Guadalete veya Rio Barbate kıyısında Vizigotları büyük bir yenilgiye uğratan Tarık, kısa sürede Malaga, Elvira, Kurtuba, İsticce ve başkent Toledo'ya hâkim oldu. Bu

esnada Musa b. Nusayr, büyük kısmı Araplardan oluşan 18.000 kişilik bir ordunun başında İspanya'ya geçmişti. Musa karaya çıktıktan sonra başka bir güzergâhı izleyerek Latin harfleriyle yazılmış adını taşıyan ilk altın sikkeyi bastırıldığı Sevilla, Carmona, Niebla, Merida şehirlerini alarak Tarık b. Ziyâd'la Toledo'da buluştu (713). İki kumandan bundan sonra fetih faaliyetini İspanya'nın kuzeyine doğru iki koldan sürdürdü. Musa'nın nihai hedefi Avrupa üzerinden İstanbul'a ulaşmaktı.

Kuzeydeki dağlık bölge dışında İspanya'nın tamamına yakınına fetheden Musa b. Nusayr ve Tarık b. Ziyâd, (Temmuz-Ağustos 714) Halife I. Velid'in emriyle Dımaşk'a gitmek üzere Endülüs'ten ayrıldılar. Musa, yaklaşık iki yıldır idare merkezi edindiği İşbiliye'de vali olarak oğullarından Abdülaziz'i, İfrikiye'de Abdullah'ı ve Mağribi Aksâ'da Abdümelik'i bıraktı. Beraberinde, aralarında benzeri görülmemiş mücevheratın da bulunduğu bol miktarda ganimet ve İspanya eşrafından çok sayıda esir vardı. Dımaşk'a yaklaştığında önce Halife Velid'in hastalandığı haberi ardından da Veliaht Süleyman'ın mektubu geldi. Süleyman, Dımaşk'a Velid'in ölümünden sonra girmesini, getirmekte olduğu ganimet ve esirleri kendisine vermesini istiyordu. Ancak Musa bu emre uymadı ve Velid'in vefatından üç gün önce Dımaşk'a girdi. Bu yüzden Süleyman halife olur olmaz Musa'yı bütün görevlerinden azledip zindana attırdı; ayrıca büyük miktarda para ödemekle yükümlü tuttu. Ömer b. Abdülaziz'in araya girmesi ve Yezid b. Mühelleb'in ödeyeceği paraya kefil olmasıyla işkence altında ölmekten kurtuldu. 717'de kendisini affeden Süleyman ile hacca giden Musa Medine'de vefat etti.

**Velid devrinde gerçekleştirilen fetihler, Hz. Ömer devrinden sonra gerçekleştirilen en büyük fetih hareketi olup, sadece İslâm tarihi açısından değil dünya tarihi bakımından da önemlidir.**



DİKKAT

**Şekil 8.1**

*Emeviler Zamanından Günümüze Ulaşan Şam Emeviyye Camii (C. Tomar Arşivi)*



### I. Velid'in Vefatı ve Şahsiyeti

Yaklaşık on yıl süren halifelğinde Emevî Devleti'ni zamanının en büyük imparatorluğu haline getiren Velid b. Abdülmelik 23 Şubat 715'te Dımaşk'ta vefat etti. I. Velid babasının sağladığı istikrarı sürdürdüğü gibi, gündelik hayat ve toplum adına yürüttüğü çeşitli faaliyetleriyle halkın ekonomik hayatının iyileşmesine de önemli katkı sağladı. Toplumda fakir ve muhtaçlara aylık bağlanması, sağlıklı olmayan kimselere birer hizmetçi tayin edilmesi, hastalara refakatçi verilmesi gibi icraatlar özellikle ihtiyaç sahibi kimselere devlet güvencesi sağladı. Ülkenin imarına da büyük önem veren I. Velid, medeni hayatın gelişmesi için özellikle eğitim ve kültür alanında tedbirler aldı; bilimsel faaliyetler için kütüphaneler oluşturdu. Kudüs'teki Mescid-i Aksa ile Dımaşk'taki Emeviyye Camii başta olmak üzere camiler, köprüler inşa ettirdi ve yeni yollar açtırdı. Mescid-i Nebevî ve Mescid-i Harâm'a daha önce görülmemiş miktarda yatırım yaparak Haremeyn'de iktidarının görünür olmasına çalıştı. Velid bütün bunları yaparken Emevî halifelerin ekserisi gibi siyasi hiziplere ve kabileciliğe âlet olmadı. Kültür başkenti olan Medine'de bilginlere zalimane davranan vali Hişâm b. İsmail'i görevden alarak yerine dindarlığıyla meşhur amcasının oğlu Ömer b. Abdülaziz'i getirdi. Bu tutumuyla, hanedanın yıkılması için çalışan muhalif hiziplere karşı gelecekte İslâm dünyasında baskın olacak anlayışı oluşturan dinî zümrenin gelişimine de katkıda bulundu.

### SÜLEYMAN b. ABDÜLMELİK DÖNEMİ

Babası Abdülmelik b. Mervan, annesi Gatafân kabilesinden Vellâde bint Abbas olan Süleyman 675-680 yılları arasında Medine'de doğdu. Çocukluğunun ilk yıllarını çölde dayılarının yanında geçirdi. Kardeşleri Velid ve Mesleme ile sarayda özel hocaların gözetiminde eğitildi. 701'de emîr-i hac olan Süleyman 704'te babası Abdülmelik tarafından ağabeyi Velid'in ardından ikinci veliaht olarak atandı. Daha sonra üstlendiği Cündifilistin valiliği esnasında Kudüs'e yaklaşık 45 km. uzaklıkta yönetim merkezi yaptığı Remle şehrini kurdu. I. Velid, dedesi Mervan ve babası Abdülmelik gibi tahtını oğluna bırakmak arzusuna kapıldı. Bunun için babasının ikinci veliaht tayin ettiği kardeşi Süleyman'ı bu makamdan uzaklaştırmak için harekete geçti. Kardeşinin veliahtlık hakkından gönül rızasıyla vazgeçmediğini görünce onu zorla yola getirmeyi düşündü. Velid, bu konuda Haccâc b. Yusuf, Kuteybe b. Müslim gibi üst düzey bürokratların desteğini sağladıysa da bunu gerçekleştirilmeden vefat etti. İki kardeş arasında derin bir düşmanlığa yol açan bu girişim, Süleyman'ın Haccâc ve adamlarına duyduğu öfkeyi körükledi, halifelik kendisine geçtiğinde bunun hesabını sormaya karar verdi.

I. Velid vefat ettiğinde Remle'de bulunan Süleyman, Kudüs'te biat alarak halife oldu (Şubat 715). Velid, babası Abdülmelik'ten aldığı bürokratik mirası korurken, kardeşi Süleyman bunun tam tersini benimsedi. İşbaşına gelir gelmez çoğu Haccâc'ın ekibinden olan vali ve komutanları görevlerinden alarak yerlerine yenilerini atadı. Bunlardan kendisinin tahta vâris olmasını engelleme teşebbüsüne katılarak ağabeyi Velid'i destekleyenleri cezalandırdı. Kurbanların başında Muhammed b. Kasım es-Sekafi, Kuteybe b. Müslim ve Musa b. Nusayr gibi bir önceki dönemin başarılı kumandan ve valileri geliyordu. Devlete büyük hizmeti olan kimseleri şahsi sebepler yüzünden cezalandırılması hatasına düşüldüğü Süleyman döneminde, iç siyasette ve bürokrasideki önemli değişiklikler yapılmasında Yezid b. Muhelleb etkin bir rol üstlendi. Yezid'in bu aktifliği devlet yönetiminde Yemenlilerin öne çıkmasını beraberinde getirdi. Bundan sonraki süreçte güneyli ve kuzeyli Araplar



arasındaki rekabet ve mücadele Emevî Devleti'nin geleceğini etkileyen ana etkenlerden biri oldu. Bundan dolayı Süleyman'ın kabilelerarası mücadelelerin arttığı üç yıldan daha az süren halifeligi, Emevî Devleti'nin duraklama döneminin başlangıcı sayılır.

Irak valisi Yezid b. Mühelleb vergi toplanırken halkın tepkisi endişesiyle malî işlerle kendisi dışında birinin görevlendirilmesini istedi. Bu görevi üstlenen Salih b. Abdurrahman, Yezid'in aşırı masraflarını hazineden ödemeyi reddetti. Bunun üzerine Yezid daha önce valilik yaptığı Horasan'ın idaresini de aldı. Irak şehirlerine vekiller bırakıp Horasan'a gitti. Burada düzenlediği seferlerle Cürcân ve Taberistan'ı fethetti (98/716-717). Ardından Horasan'a yerleşerek Maverünnehir'de bazı fetihlerde bulundu; ancak Taberistan'ın coğrafi şartları kalıcı bir otorite tesisine izin vermedi.

## İstanbul Kuşatması

Haccâc tarafından hapsedilmiş binlerce tutuklu için genel af çıkaran, sürgünlerin yerlerine dönmeye izin veren, esirleri serbest bırakan ve halk arasında şikâyet konusu olan namazların vaktinde kılınması için emirler çıkaran Süleyman b. Abdülmelik döneminin en önemli olayı kardeşi Mesleme b. Abdülmelik tarafından gerçekleştirilen İstanbul kuşatmasıdır. Süleyman'ın belki de I. Velid'in siyasetini sürdürdüğü tek olay, Mesleme'nin Anadolu'da nihai hedef olan İstanbul'un fethine yönelik çabalarıdır. Diğer taraftan özellikle Bizans'ın 711'den itibaren içine düştüğü ve uzun yıllar devam eden saray ihtilallerinin meydana getirdiği siyasi kargaşa ve istikrarsızlık fethi cazip hâle getirmişti. Bütün bunları dikkate alan Süleyman iktidara gelince I. Velid zamanında başlatılan sefer hazırlıklarını hızlandırdı. Hazırlıkları yerinde görmek ve orduyu yolcu etmek için Bizans'a yönelik seferlerde üs olarak kullanılan Halep yakınlarındaki Dâbık'a geldi. Ardından yaklaşık 100.000 kişilik ordunun başına Bizans cephesinin ünlü kumandanlarından kardeşi Mesleme'yi getirerek Eylül 715'te buradan yola çıkardı. İstanbul'u fethetme kararlılığını göstermek için İslâm ordusu Bizans başkentine girinceye kadar Dâbık'tan ayrılmayacağına yemin etti; Mesleme'ye de fethi gerçekleştirmeden veya kendisinden yeni bir emir almadan geri dönmemesini hatırlattı.

Mesleme, Maraş üzerinden Afik'e geçip kışı orada geçirdi. Baharda **Ammûriye** üzerinden yoluna devam ederek Sardes ve Bergama'yı fethetti. Abydos (Nara) Burnu'na yönelip Çanakkale Boğazı'ndan Trakya'ya geçerek İstanbul'u kuşattı (Ağustos 716). Bir ay sonra da 1800 gemiden oluşan donanmayla Haliç'in ağzını kapatan zincirlerin karşısında demirleyerek Süleyman'ın vefatına kadar (14 Ağustos 717) kuşatmayı sürdürdü. Bizans başkenti 717'de tahta çıkan III. Leon'un gayretiyle, özellikle Grek ateşi ve şehir surlarının dayanıklılığı sayesinde bu büyük tehlikeyi atlattı. Çetin kış şartları ve Grek ateşine bir çare bulunamaması Mesleme'yi ve ordusunu çaresiz bırakmıştı. Ömer b. Abdülaziz halife olunca (Ağustos 717) ilk olarak durumu tahkik ettirdi. İstanbul önlerinde perişan durumda olan İslâm ordusunun Bizans tarafından tamamen imha edilebileceği endişesiyle seferi kaldırdı.

İç Anadolu'nun batısında İstanbul'dan Çukurova'ya giden eski Bizans askerî yolu üzerinde günümüze harabeleri ulaşan tarihî bir şehir ve kalenin adıdır. İlk defa 669'daki İstanbul kuşatmasında fethedilen bu şehrin kesin olarak İslâm egemenliğine girmesi Abbasîler döneminde (838).

**Dikkat: Kaynaklarda Mesleme'nin Bizans makamlarının izniyle bir cami ve esirler için bir bina yaptırdığı kaydedilir. Batılı kaynaklarda Mesleme'nin İstanbul kuşatmasına dair ayrıntılı bilgi vardır ve III. Leon Bizans başkentini kurtaran kahraman olarak övülür. Zira II-I. Leon'un iktidara gelmesiyle sadece İstanbul'u değil, Anadolu'daki Bizans topraklarının da önemli bir kısmını Müslüman Arapların tehdidinden kurtarmıştır. İlk kuşatmada IV. Konstantin Müslüman Arapları İstanbul surları önünde durdurmuş (669), III. Leon ise bunları kesin olarak taretmiştir.**



SIRA SIZDE

### Süleyman b. Abdülmelik'in Vefatı ve Şahsiyeti

Velihtı olan oğlu Eyyûb'un kendisinden önce ölmesi üzerine Süleyman, İstanbul'a gönderdiği ordunun kumandanlarından ikinci oğlu Davud'u bu makama getirmeyi düşünürken ağır bir hastalığa yakalandı. Danışmanı Recâ b. Hayve'nin tavsiyesiyle oğulları ve kardeşleri varken halifeliği sırasında her konuda görüşüne başvurduğu en yakın danışmanı, amcazadesi ve eniştesi Ömer b. Abdülaziz'i veliaht tayin etmeye karar verdi. Bunu kayıt aldıktan kısa süre sonra da vefat etti (22 veya 24 Eylül 717). Çok gururlu olduğu ileri sürülen Süleyman güzel ve süslü elbiseler giymeyi sevdi. Yeme içmeye düşkünlüğü ve darbimesel haline gelen oburluğu sıkça zikredilir. 715'te Nil'e el-Mikyâsü'l-kebir'i yaptırması ve süslemele-ri bakımından Dımaşk Emeviyye Camii'ne benzetilen, Halep Ulucamii'ni tamamlatırması gibi icraatları onun imar işlerine verdiği önemi göstermektedir. Kendisinden önceki halifelerin aksine din bilginlerinin hilâfet makamı üzerindeki etkinlikleri arttı.

Şekil 8.2

Halep Ulucamii (C. Tomar Arşivi)



### FARKLI BİR EMEVÎ HALİFESİ PORTRESİ ÖMER b. ABDÜLAZİZ

680'de Medine'de doğdu. Babası Abdülaziz b. Mervan, annesi Hz. Ömer'in torunu Ümmü Asım'dır. Babası, çocukluğunun ilk yıllarını Medine'de geçiren ve küçük yaşta hafız olan Ömer'i Medineli meşhur bilginlerden Salih b. Keysân'a emanet etti. Medine'de Enes b. Mâlik ve dayısı Abdullah b. Ömer başta olmak üzere pek çok

sahabeden faydalandı. Ubeydullah b. Abdullah ile Said b. Müseyyeb ve Urve b. Zübeyr gibi zamanının meşhur bilginlerinin derslerini takip etti. Özellikle dinî ilimler sahasında çok iyi yetişen Ömer, hadis rivayetinde bulundu, ayrıca şiir ve edebiyatla da ilgilendi. Babasının vefatına kadar (705) bir süre Mısır'da kalan Ömer, daha sonra Dımaşk'a gelerek Abdülmelik'in kızı Fâtıma ile evlendi. 706'da tayin edildiği Hicaz valiliğiyle bürokratik deneyimi başladı. Hicaz eyaletinin merkezi Medine'deki ilk icraatı, şehrin on meşhur fakihini bir araya toplayarak yönetimi paylaşacağı bir meclis kurması oldu. Yaklaşık yedi yıl süren valiliğinde beş defa hac emirligi yaptı. Halife I. Velid'in direktifiyle Mescid-i Nebevî'yi genişletti. Hz. Peygamber'in namaz kıldığı ve bulunduğu yerleri belirleyerek onların bir kısmını mescit hâline getirdi. Irak Valisi Haccâc'ın uygulamalarını sert bir şekilde eleştirilmesi üzerine görevden alındı (712). Ömer'in görevden alınmasında Velid'in Süleyman b. Abdülmelik'i veliahtlıktan azletmek istemesine karşı çıkmasının da rolü vardı. Süleyman kardeşi Velid tarafından veliahtlıktan azletme girişimine karşı direnen Ömer'i danışmanları arasına aldı ve veliaht tayin etti.

### Ömer b. Abdülaziz'in Yönetim Anlayışı

Süleyman b. Abdülmelik'in vefatı üzerine halife ilan edilmek istenen Ömer b. Abdülaziz, bilgisi dışında kendisine verilen bu görevden affını istedi. Ancak biat törenine katılanların ısrarları üzerine kabul etmek zorunda kaldı (22 Eylül 717). İlk iş olarak Hz. Peygamber'in ve dedesi Hz. Ömer'in yönetimle ilgili karar ve icraatlarıyla ilgili belgeleri topladı. Meşhur bilginlerden bir danışma meclisi kurdu ve çeşitli şehirlerdeki âlimlere mektuplar yazarak tavsiyelerini aldı. İlk olarak Müslüman ordusunun yok olacağı bilgisini alınca İstanbul'u kuşatan Mesleme b. Abdülmelik'i geri çağırdı. Ardından Darendeyi boşaltıp can güvenliği kalmayan halkını Malatya'ya yerleştirdi. Bizans tarafından tahrip edilen Lazkiye şehrini yeniden inşa ve tahkim ettirdi. Mâverâünnehir'deki seferleri durdururken, sınırların korunması ve Bizans'a saldırı fırsatı verilmemesi için geleneksel yaz ve kış seferlerini sürdürdü.

Ömer b. Abdülaziz, Muâviye b. Ebû Süfyân ile birlikte ortaya çıkan hükümdarlık merasim ve protokollerini ortadan kaldırarak Râşid halifeler gibi halkın içinde yaşamaya başladı. Saraydaki lüks eşyaları beytülmale verdi, köle ve cariyeleri azat etti; hutbelerde sadece halifeler için yapılan duayı halk için okunan umumi duaya çevirdi. Böylece Emevîlerin gelenekselleşen saltanat görüntüleri sona erdi. Kuruştan itibaren Emevî hanedanı mensuplarının ve devlet adamlarının haksız olarak edindikleri malları ve kazançları belireyerek hak sahiplerine iadesine çalıştı. Bu davranışı sahip oldukları malların alınmasına dayanamayan yakınları tarafından tepkiyle karşılandı ve ölümle tehdit edildi. Bunlara aldırmandan uygulamayı sürdürerek önceki halifeler tarafından kendisine verilmiş gayrimenkulleri ve değerli eşyayı da beytülmale devretti. Çünkü Ömer'in anlayışına göre kamu malları yetim malları gibiydi, beytülmal de kendisine bırakılan bir emanetti. Bundan dolayı hazineden maaş almadı kişisel işlerini yürütürken devlete ait eşyaları kullanmadı.

Ömer b. Abdülaziz işbaşına gelir gelmez devletin toplumsal temellerini sağlamlaştırmaya ve tabanda meydana gelen bölünmüşlükleri gidermeye çalıştı. Râşid halifeler dönemi anlayışını ihya ederek halkın destek ve sevgisini kazandı. Ömer b. Abdülaziz, Emevîlerin ilk dönemlerinden itibaren İslâm'ı kabul ettiği halde ikinci sınıf vatandaş muamelesi gören **mevalî**yi Arap asıllı Müslümanlarla eşit kabul etti. Ülkedeki gayri Müslimlerin ihtidâsı için büyük gayret sarf etti, davet mektupları ve tebliğ heyetleri göndererek onları İslâm'a çağırdı. Berberî kabilelerinin tamamı onun gayretleriyle Müslüman oldu. Horasan ve Mısır halkı kitleler halinde İslâm'a

İlk İslâm fetihlerinin ardından kendi istekleriyle Müslüman olan, çoğunluğunu doğuda İranlılar ve Türklerin, Kuzey Afrika ve Endülüs'te Berberîlerin, Mısır'da Kibtîlerin oluşturduğu Arap olmayan Müslümanları ifade etmek için kullanılan terimdir.

girdi. Mâverâünnehir'de ve Hindistan'da bazı mahallî hükümdarlar halklarıyla birlikte İslâmiyet'i kabul ettiler. Arap olmayan insanlar arasında İslâmiyet'in bu derece yayılmasında benimsemiş olduğu mevalî politikasının büyük etkisi oldu.

Ömer b. Abdülaziz muhalefet gruplarına eşit ve adaletli yaklaşarak iç barışı temin etmeye çalıştı. İslâm toplumunun bünyesinden çıkarak çeşitli huzursuzluklara neden olan Haricîler, Irak, Arabistan ve Kuzey Afrika'daki faaliyetlerini durdurarak, Ömer'i halife olarak tanıdılar. Bu durum halifenin onlara yakınlık göstererek sorunlarını dinlemesi ve ikna etmesiyle doğrudan ilgiliydi. Muaviye b. Ebû Sûfyân'ın başlattığı hutbelerde Hz. Ali'yi yerme işini kaldırdı; başta Fedek arazisi olmak üzere Ehl-i beyt mensuplarının uğradıkları haksızlıkları gidererek Hz. Ali taraftarlarının da gönlünü aldı. Benzer bir durum zimmîler için de söz konusuydu ve devletin onlara verdiği sözleri eksiksiz yerine getirmesi için uğraştı. Onların idare ve Müslümanlar aleyhindeki şikâyetlerini dikkate alarak haksız yere el konulan kiliselerini, evlerini ve diğer mallarını iade ederek mağduriyetlerini giderdi.

## DİKKAT



**Sorumluluk doğuran fiillerin sadece insan iradesiyle gerçekleştiğini ileri süren Kaderiye mensuplarıyla bilimsel tartışmalara girişerek liderleri Gaylân ed-Dımaşkî'yi ikna etmeyi başaran Ömer, mutaassıp Kaderiye taraftarlarını da ülke dışına çıkarmakla yetindi.**

Ömer b. Abdülaziz idari alandaki icraatlarına halka zulmeden ve yolsuzluklara adı karışan valileri ve diğer bürokratları görevlerinden almakla başladı. Onların yerine hangi kabileden olduklarına bakmaksızın alanında uzman ve dürüst yeni memurlar atadı. Kötülüklerinden emin olunamayacağı gerekçesiyle çeşitli devlet dairelerinde çalışan üst düzey görevlerdeki gayri Müslimleri bu vazifelerinden uzaklaştırdı. Valilerin ticaretle uğraşmasını ve hediye almasını yasakladı. Cuma gününü mezâlîm mahkemesi duruşmalarına ayırarak, bürokratlardan şikâyetçi olanların doğrudan kendisine başvurabileceğini ilan etti. Hapishaneleri ıslah ederek hükümlüleri işledikleri suçlara göre ayrı koğuşlara yerleştirdi. Bu iyileştirmeleri yapmak ve yaygınlaştırmak için idarede hiyerarşinin; Halife, Vali, Kadı ve Vergi memuru şeklinde oluşturulmasına ve iş akışının buna göre yürümesi için tedbirler aldı.

Malî alanda yaptığı düzenlemelerle de dikkat çeken Ömer b. Abdülaziz başarılı bir vergi reformu gerçekleştirdi. Fethedilen toprakların Müslümanların ortak mülkü olduğu düşüncesinden hareketle 100 (718-719) yılından itibaren haraç arazilerinin satışını yasakladı. Daha önce Müslümanlara satılmış olan bu türden araziler için toprak vergisi haraç, mahsul vergisi öşür olmak üzere iki vergiyi birlikte aldı. Emevî valileri, zimmîler arasında ihtida hareketinin hızlanması üzerine devletin cizye geliri azaldığı için mevalîden de cizye almaya başlamışlardı. Ömer b. Abdülaziz Müslüman olmanın cizyeyi düşürdüğü ilkesini yeniden yürürlüğe sokarak mevalîden haksız bir şekilde alınan bu vergiyi kaldırdı. Bütün valilerine emirler göndererek hangi ırk ve kökenden olursa olsun Müslüman olanların eşit olduğunu bildirdi. Ayrıca dinî bir esasa dayanmayan bütün vergileri de kaldırdı. Deniz ticaretiyle tarımı teşvik ederek sulama işlerine önem verdi. Vergilerin mahallinde harcanmasını istedi. Yeterli geliri olmayan bölgelere ek bütçe verdi. Malî sistemle ilgili olarak aldığı tedbirlerle güçlenen devlet hazinesini savaş yapmak veya isyanları bastırmak yerine halkın refah düzeyini yükseltmek için kullandı. Ticaretle uğraşanlar dışında herkese yeterli miktarda maaş bağlandı ve böylece ülkede muhtaç kimse kalmadı. Zekât verilecek Müslümanların sayısının azalması sebebiyle artan zekât ve vergi gelirlerinin bir kısmı esirleri kurtarmak, borçlulara yardım etmek, fakir bekârları evlendirmek için kurulan fonlara aktarıldı.

Ömer b. Abdülaziz döneminde bilimsel alanda da önemli gelişmeler oldu. Bunlar içinde hadislerin toplanması işi ilk sırada gelir. Ömer, sahih hadislerin tedvini yolundaki faaliyetleri resmen başlatarak sünnetin derlenmesinin öncülüğünü yaptı. Bu arada Süryânîce bazı tıp kitaplarını Arapçaya çevirterek tercüme faaliyetlerini de katkıda bulundu. Aden'de bir cami, Misis'te bir cami ve bir sarnıç yaptırdı. Önceki Emevî halifelerinin terk ettikleri İslâmî ilkelere bağlı hareket etme ve toplum menfaatini önde tutma anlayışını yeniden uygulamaya koyan Ömer b. Abdülaziz, 5 veya 10 Şubat 720 günü Humus'a bağlı Deyrsem'ân'da vefat etti. Bazı kaynaklarda Abdülmelik evladı tarafından zehirlendiği görüşü ileri sürülür.

**Ömer b. Abdülaziz ilk dört halifeyi örnek alan bu davranışları sebebiyle Râşid halifelerin beşincisi sayılır.**



DİKKAT

### Abbasî Daveti'nin Başlaması

Hız. Peygamber'in amcası Abbas ve oğlu Abdullah siyasal olayların içinde yer almayarak bilimsel faaliyetlerde bulunmayı benimsemişlerdi. Abdullah'ın oğlu Ali de babasının siyasetini takip etmiş, ancak I. Velid tarafından baskıya uğrayınca Dımaşk'ı terk ederek, Suriye hac yolu üzerinde bulunan Humeyme'ye gitmeye mecbur olmuştu (714). Ali b. Abdullah'ın Humeyme'ye gelmesi Emevîlere karşı oluşacak en büyük muhalefet hareketinin önemli bir adımı oldu. Diğer taraftan Horasan'da kuvvetli bir güç olan Hız. Ali taraftarları da faaliyet halindeydiler Hız. Muhammed'in ailesinden birinin halife olmasını isteyen ve kısaca Şiîler denilen bu grup mensuplarının büyük bir kısmı Hız. Ali'nin oğlu Muhammed b. Hanefiyye'nin oğlu Ebû Hâşim'in etrafında toplanmıştı. Ebû Hâşim de ikametgâhını Humeyme'ye naklederek Abbasîler ile temasa geçti. Hatta bir rivayete göre, 98'de (716-717) vefatı esnasında imâmeti Muhammed b. Ali b. Abdullah'a vasiyet etmişti. Böylece Abbasîler henüz davetin ilk aşamasında Hız. Ali taraftarlarının desteğini sağladılar.

Bununla birlikte Abbasî propagandası ve yer altı faaliyetlerinin merkezi Hız. Ali zamanından itibaren Emevîlere karşı zaman zaman sert tedbirlerle susturulan ciddi bir muhalefet hareketinin oluştuğu Küfe'ydi. Şam ile Horasan'ın ortasında yer alması hareketin buradan yönlendirilmesini kolaylaştırıyordu. Emevîlere karşı muhalefet hareketlerinin öncüsü olan ve çeşitli faaliyetleri yürüten teşkilât 718'de kuruldu. Arap'tan Arap'a yapılan propagandayla başlayan ve ilk zamanlarda ağır darbelerle uğrayan Abbasî taraftarları hiçbir şekilde faaliyetlerinden vazgeçmedi. Abbasî ihtilalinin hazırlık safhasında daveti yürüten yetmiş dâîden on ikisi nakib tayin edildi; bunlar büyük bir gizlilik içinde Abbasî davetini yürütüyordu. Abbasî nakib ve dâîleri kendilerini bir iktidar isteklisi olmaktan çok, Allah tarafından istenilen değişikliğin araçları olarak tanıtıyorlardı. Biat kendileri için değil, ileride Peygamber ailesinden, üzerinde sonradan ittifak edilecek bir şahıs adına alınıyordu.

Abbasî davetinin propoganda sahası ise halifelik merkezine oldukça uzak olan Horasan'dı. Burada hareketin fitilini ateşleyen Hidaş adlı bir propagandacıdır. Aşırı fikirlere sahip olan Hidaş, etrafına kısa sürede kalabalık bir grup topladı. Merv'deki Şiîler de ona katıldılar. Hidaş başlangıçta bazı başarılar kazanmasına rağmen 736'da yakalanarak idam edildi. Aynı yıl, Hidaş'ın isyanından önce Abbasî ailesinden Ali b. Abdullah b. Abbas ölmüş, yerine oğlu Muhammed b. Ali geçmişti. Muhammed, Abbasî hareketinin kuvvetlenmesinde babasından çok daha fazla çaba gösterdi. Muhammed Hidaş'ı tanımadı; bütün kötülükleri ve olumsuzlukları ona yükleyerek Emevî karşıtı fikri ayakta tuttu ve taraftarlarının heyecanını korudu. İlk defa 124'te (741-742) Abbasî davetçileriyle irtibat kur'an Ebû Müslim, Muhammed

b. Ali'nin vefatıyla (743) yerine geçen oğlu İmam İbrahim tarafından 'Emîr-i Âl-i Muhammed' unvanıyla ihtilâl hareketini yönetmek üzere Horasan'a gönderdi (745). Böylece Abbasî hareketi yeni bir döneme girdi.

## YEZİD b. ABDÜLMELİK DÖNEMİ

71'de (690-691) Şam'da doğan Yezid'in babası Abdülmelik, annesi Yezid b. Muâviye'nin kızı Âtike'dir. Abdülmelik Yezid'i Velid ve Süleyman'dan sonra veliyaht tayin etmiş; o da Ömer b. Abdülaziz'in vefatıyla, hiçbir güçlüklerle karşılaşmadan tahta geçmişti (9 Şubat 720). Yezid b. Abdülmelik'in iktidarının ilk günlerinde Ömer b. Abdülaziz'i örnek aldığını söyleyerek, onun uygulamalarını devam ettirme arzusunda olduğunu belirtmesi halk tarafından sevinçle karşılandı. Ancak o kısa bir süre sonra bu tavrından vazgeçerek babası başta olmak üzere diğer Emevî halifelerinin izlediği idari, askerî ve malî politikaları yürürlüğe soktu. Aslında Ömer b. Abdülaziz'den sonraki Emevî halifelerinin meşguliyet alanları iç politika üzerinde yoğunlaşmış, devlet başkanları öncelikli olarak ülkede gün geçtikçe artan istikrarsızlığı önlemenin çarelerini bulmaya çalışmışlardı. Bunun en önemli sebebi, II. Yezid örneğinde olduğu gibi devlet yönetiminde Ömer b. Abdülaziz'den önceki toplum katmanları arasında birlikteliği sağlayamayan anlayışın yeniden hâkim olmasıydı. II. Yezid anne tarafından I. Yezid'in, eşi tarafından da Haccâc b. Yusuf'un akrabasıydı. Bu bir anlamda Ömer b. Abdülaziz'in ortadan kaldırmaya çalıştığı kuzey ve güney Arapları arasındaki asabiyet mücadelelerinin yeniden ortaya çıkmasıydı. II. Yezid'in denge unsuru olarak tarafsız kalacağı yerde, kendisi ve bürokrasideki bazı görevlilerinin taraf olmaları ilk fırsatta çatışmaya dönüşecek rekabetin artmasına sebep oldu.

Emevî halifelerinin en başarısızlarından biri olan II. Yezid'in saltanatı, devletin bünyesini sarsan, Irak'taki güneyli Ezd ve Rebîa kabileleriyle kuzeyli Temim ve Kays kabilelerini şiddetli savaflara sevkeden Yezid b. Mühelleb isyanıyla başladı. Yezid, Süleyman b. Abdülmelik'in Irak ve Horasan valisiydi. Maverâünnehir'de yaptığı fetihlerden elde ettiği ganimetler hakkında yanlış bilgi vermesi ve hazinenin hakkını ödememesinden dolayı Ömer b. Abdülaziz döneminde valilikten azledilerek hapsedildi. Yezid b. Mühelleb, Ömer b. Abdülaziz'in hastalığının ağırlaştığı günlerde yerine halife olacak II. Yezid'in kendisini öldüreceğini düşünerek hapisten kaçarak kabilesi Ezd'in yoğun olarak yaşadığı Basra'ya gitti. Dimaşk'ta tahta çıkan II. Yezid durumdan Basra valisi Adî b. Ertât'ı haberdar etmişse de, yol boyunca taraftar toplayan Yezid Basra'ya girmeyi başardı. Ezd ve Rebîa gibi büyük kabilelerin desteğini alan Yezid b. Mühelleb asıl davasının II. Yezid ile olduğunu ve onun halifeliğini tanımadığını söyleyerek Basra valisiyle anlaşmak istedi. Tutuklu bulunan yakınlarının bırakılması ve istediği şeylerin verilmesi karşılığında şehri tahliye edeceğini bildirdi. Ancak Vali Adî bu teklifi kabul etmedi ve giriştiği mücadelede mağlûp olup hapsedildi. Basra'da kuvvet kazanan Yezid, herkesi Kur'an ve Sünnet adına mevcut idareye karşı birleşmeye ve savaşmaya çağırdı. Ancak gün geçtikçe isyanı daha geniş bir alana yayılan Yezid'in mücadelesinin dinî olmaktan ziyade kabile yönü ağır basıyordu. Bir tarafta Ezd ve Rebîa ağırlıklı Yezid'i destekleyen Güney Arapları, diğer tarafta da Temim ve Kays ağırlıklı valiyi destekleyen Kuzey Arapları isyan ateşini körüklüyorlardı. Irak'ta ortaya çıkan bu gelişmeler Yezid b. Abdülmelik'in tecrübeli bir komutan olan kardeşi Mesleme b. Abdülmelik'i Yezid b. Mühelleb'in üzerine göndermesine sebep oldu. Mesleme Küfe yakınlarında sekiz gün süren bir savaştan sonra Yezid'in ordusunu bozguna uğrattı (24 Ağustos 720). Şiddetli çarpışmalardan sonra bastırılan bu isyanın ardından Emevî Dev-

leti'ne üstün hizmetler vermiş olan Mühelleb b. Ebû Sufre oğulları kılıçtan geçirildi. Bundan sonra güney ve kuzey Arapları arasındaki mücadele ve rekabet Emevî Devleti'nin temellerini sarsan bir şekilde artarak sürdü. Yezid b. Mühelleb'in Irak'taki isyanı, Maveraünnehir ve Türkistan'daki fetihlerin hızını kestiği gibi bu bölgede bulunan İslâm varlığının da zayıflamasına neden oldu; Türgiş Kağanı Sulu Han, Horasan ve İran içlerine kadar ulaşan akınlara başladı.

II. Yezid döneminde fetihten ziyade ülke içi karışıklıklardan istifade ederek İslâm hâkimiyetine baş kaldıranları yeniden merkezî otoriteye bağlamak için askerî seferler düzenlendi. Bunlar Maveraünnehir, Anadolu ve Hazar bölgesinde yoğunlaşmıştı. Kuzey Afrika'dan Sicilya'ya yönelik seferler yapılırken, Endülüs'te fetih hareketini Avrupa içlerine götürme teşebbüsleri bu dönemde de sürdü.

II. Yezid'in yönetim anlayışı ve siyasal tercihleri sadece Yemenli kabilelerin değil, başta Haricîler olmak üzere çeşitli grupların Emevîlere karşı muhalefetin oluşmasına zemin hazırladı. Irak'ta süratle yayılan Haricî isyanları ancak Mesleme b. Abdülmelik'in müdahalesiyle bastırılabilirdi. Bundan sonra Haricîler devlet otoritesinin daha az hissedildiği Kuzey Afrika ve Mağrib'e gittiler. Kuzey Afrika'da Ömer b. Abdülaziz zamanında kaldırılan Müslüman olanlardan vergi alınmamasının iptali Berberîlerin isyanına ve Haricîlerle birliktelik oluşturmalarına sebep oldu.

II. Yezid'in birçok bakımdan geçmişteki Emevî halifelerinden farklı bir yaşam tarzı vardı. O ülkeyi geniş yetkilerle donattığı valileri vasıtasıyla yönetmeyi yeğlemiş ve zamanının çoğunu sarayında Habbâbe ve Sellâme adlı iki şarkıcıyla birlikte geçirmeye ayırmıştı. Sarayda sıkça düzenlenen içkili işret meclisleri Yezid'e karşı toplumda ve hatta bizzat Emevî ailesi içinde protestoların yükselmesine sebep olmuştu. Ömer b. Abdülaziz zamanında gerçekleştirilen bütün ıslahat hareketleri tersyüz edilmiş, adeta aksine uygulamaların yürülüğe sokulmasına çaba gösterilmişti. Özellikle Habbâbe II. Yezid'i derinden etkilemiş ve bürokrasideki birtakım tayinler ve görevden almaları bizzat belirlenmiş hâle gelmişti. Yezid, Habbâbe'nin ölümüne çok üzülmüş ve günlerce defnine izin vermemişti. Ondandır kısa bir süre sonra rahatsızlanarak Ürdün yakınlarında vefat etti (26 Ocak 724). Cenaze namazı kardeşi Hişâm'dan sonra veliaht olarak belirlediği oğlu Velid tarafından kaldırıldıktan sonra Şam'da defnedildi.

## ÇÖKÜŞE DİRENEREN HIŞÂM b. ABDÜLMELİK

Hişâm 691'de Medine veya Dımaşk'ta doğdu. Babası Abdülmelik b. Mervan ona Mansur adını vermişse de annesi Âişe'nin koyduğu Hişâm ismiyle tanındı. Bir süre Medine'de yaşadıkdan sonra Dımaşk'a gitti. Çocukluğu ve gençliği hakkında fazla bilgi olmayan Hişâm 102'de (720-721) II. Yezid tarafından oğlu Velid ile birlikte veliaht tayin edildi. Hişâm veliaht olduktan sonra gönderildiği isyan eden Haricî lideri Ukfan'ı savaşa gerek kalmadan bundan vazgeçirdi. Hişâm b. Abdülmelik hem fetihlerin hem de iç karışıklıkların çok yoğunlaştığı bir dönemde tahta çıktı (Şubat 724). Ülkenin her yerinde mevalîye karşı Arap milliyetçiliği fikri güç kazanmış, özellikle de Arap kabilelerinden Kelbîler ile Kaysîler arasında kabilecilik taassubu had safhaya ulaşmıştı. Ayrıca Şîilerin ayaklanması, Abbasî dâîilerinin propaganda- ları ve Haricîlerin devleti sarsan isyanları Hişâm'ı iktidarı boyunca tehdit edecekti.

## Türklerle Mücadelenin Yoğunlaşması

Hişâm halife olduktan sonra Halid b. Abdullah el-Kasrî'yi Ömer b. Hübeyre'nin yerine Irak genel valiliğine tayin etti. Ardından Halid'in kardeşi Esed Horasan valisi oldu. Bu sırada Horasan'daki İslâm ordusu Fergana ve Belh istikametinde ilerliyordu; ancak Taşkent kuşatması sırasında Türgiş Hanı Sulu'nun baskınına uğradı ve ağır kayıplar vererek Hucend'e döndü. Arap kabileleri arasındaki rekabet başarısızlığı yol açtı ve 106'da (724-725) Mâverâünnehir'de üstünlük Türklere geçti. Esed b. Abdullah Tohâristan bölgesine pek çok sefer düzenledi; ancak hiçbirinde başarı kazanamadı. Kuzey Araplarına karşı sert tutumundan dolayı halkın da memnun olmadığı Esed, Hişâm tarafından 727'de görevden alındı. Bundan sonra Horasan ve Mâverâünnehir'de kargaşa ve istikrarsızlık giderek arttı. Esed'in yerine getirilen Eşres b. Abdullah es-Sülemî ise hem Müslümanlar hem gayri Müslimlerden cizye alarak mevcut ortamın daha da kötüleşmesine katkıda bulundu. Yerli halk Türklerle birleşerek muhalefet cephesini genişletti. Eşres, Ceyhun nehrini geçerken Âmul yakınlarında Türkler karşısında ağır kayıplar vermiş, ancak Hâris b. Süreyc'in gayretleriyle hayatını kurtarabilmişti (110/728-729). Buradan Buhara'ya yönelen Müslüman Araplar karşılaştıkları ani Türk baskınından ancak Cüneyd el-Mürri kumandasında başkentten gönderilen kuvvet sayesinde kurtulabildiler (111/729-730). Eşres'in yerine vali tayin edilen Cüneyd el-Mürri aynı yıl Beykend yakınlarında Türklerle yaptığı savaşta galip geldi; hakanın oğlu veya yeğenini esir alıp Hişâm'a göndererek ilk başarısını kazandı. Cüneyd 730 yılını bölgedeki isyanları bastırmakla geçirerek Emevî otoritesini tesis etmeye çalıştı. 730'da Türklerin Semerkant'ı kuşatması üzerine vuku bulan Geçit Savaşı'nda (Vak'atü's-Şi'b) Cüneyd'in ordusu ağır zayıflıkla birlikte şehri kurtardı. Semerkant'tan istediklerini elde edemeyen Türkler bu defa Buhara üzerine yürüdüler. Bunun üzerine Buhara'ya yönelen Cüneyd buradaki kuşatmayı da kaldırmayı başardı (Kasım 731).

### DİKKAT



**Cüneyd el-Mürri Sind ve Horasan valiliğinde Çin ile askerî ve siyasi ilişkilere girişti. Hindistan'da iken Oğuzların ülkesine kuvvet göndererek bir şehir ve kaleyi fethetti. Horasan valiliğinin son yılında da (733) Çin'e bir elçi heyeti gönderdi. Heyet başkanı Moselan Tarkan adında bir Türk'tü. Bu heyetin ne amaçla Çin'e gönderildiği ve nasıl bir sonuç aldığı hakkında kaynaklarda bilgi yoktur.**

734'te Cüneyd el-Mürri'nin Horasan valiliğinden azledilerek yerine Asım b. Abdullah'ın getirilmesi esnasındaki otorite boşluğundan istifade eden **Mürchie** mezhebi tanıtıcılarından Hâris b. Süreyc Arap olmayan Müslümanların haklarını savunmak için ayaklandı. İkinci sınıf insan muamelesi gören ve Müslüman olmalarına rağmen kendilerinden gayri Müslimler gibi vergi alınan mevalî bunun bir fırsat olduğunu düşünerek Hâris'in etrafında toplandı. Suğran'da harekete geçen Hâris daha sonra Fâryâb, Belh, Merverrûz ve Herat'ı ele geçirerek Tohâristan'ın tamamına hâkim oldu. Vali Asım, Hâris'i iki defa yendiye de ortadan kaldıramadı. Bunun üzerine Irak valisi kardeşi Esed b. Abdullah el-Kasrî'yi Hâris'le mücadele etmesi için görevlendirdi (735). Esed'in kuvvetleri karşısında tutunamayacağını anlayan Hâris Türk Hakanı Sulu'dan yardım aldı; ancak yine de Cûzcân'da yapılan savaşta kaybetti (737). Halife Hişâm, Esed b. Abdullah'ın ölümünden (738) kısa bir süre sonra, bölgeyi iyi bilen Nasr b. Seyyâr'ı Horasan valiliğine getirdi. Emevîlerin Horasan'daki son valisi olan Nasr bölgedeki karışıklık ve isyanları önleyerek Maveraünnehir'de geçici bir sürede olsa devlet egemenliğini pekiştirdi.

İslâm'ın ilk dönemlerinde ortaya çıkıp, ılımlı ve uzlaşmacı fikirleriyle tanınan grupların ortak adıdır. Mürchie'nin ortaya çıkışına etki eden sebepler arasında Haricî zihniyeti, Emevî-Hâşimî çekişmesi, Emevîlerin muhaliflerine karşı acımasız davranışları, mevâlîyi küçük görmeleri ve şehirleşme sürecinin ortaya çıkardığı toplumsal problemler sayılabilir.



## Zeyd b. Ali'nin Hilâfeti Emevilerden Alma Çabası

Hişâm b. Abdülmelik 738'de Irak valisi Halid b. Abdullah'ı görevden alarak yerine Yusuf b. Ömer es-Sekafî'yi getirdi. Yusuf'un valiliği sırasında Hişâm döneminin en önemli kalkışmalarından biri gerçekleşti. Hz. Hasan'ın, hilâfeti Muâviye'ye bırakması ve Hz. Hüseyin'in Kerbelâ'da şehit edilmesinden sonra çocukları ve akrabaları bir süre siyaset alanına çıkmayarak sakin bir hayat sürmeyi yeğlediler. Emevîlerin karşısındaki hareketlerin içinde yer almadıkları gibi, Ehl-i beyt adına yürütüldüğü söylenen Abbasîlerle birlikte hareket etmek konusunda da çok istekli davranmadılar. Bununla birlikte Hz. Peygamber'in soyundan gelme şerefi taşıdıkları için Âl-i Fâtıma mensuplarının çevrelerinde kuvvetli bir muhalefet grubu oluştu. Bunlar hilâfetin hakkı olduğuna inandıkları Ali evlâdına dönmesi gerektiği görüşündeydiler. Bu düşünce önce Emevîlere daha sonrada Abbasîlere karşı çok sayıda siyasal hedefli harekete sebep oldu. Hz. Ali'nin torunlarından Zeyd b. Ali Hişâm zamanında hedefin ilk denemesini gerçekleştirerek halkın hoşlanmadığı Emevîlerden hilâfeti almak istedi. Zeyd'in harekete geçeceğini önceden öğrenen Irak Valisi Yusuf, bir gün önce düzenlediği baskınla Zeyd'in etrafındaki pek çok kişiyi öldürdü; Zeyd de aldığı bir ok yarasıyla hayatını kaybetti (6 Ocak 740). Küfe ve Basralılar tarih boyunca Hz. Ali soyundan gelenlere daima yakınlık göstermişler, ancak bunu hiçbir zaman fiilî bir desteğe dönüştürmemişlerdir. Zeyd b. Ali olayı da bu şekilde gelişti. Küfeliler, çok az kişiyle Vali Yusuf'un karşısında Zeyd'i yalnız bıraktılar; o da küçük bir taraftar grubuyla katledilmekten kurtulamadı. Hişâm'ın bu olay ve ve aileye olan düşmanca tavrından dolayı tenkit edilmiştir. Ülkede özellikle muhafazakâr çevreler tarafından desteklenen bu hareketin bu şekilde bastırılması Abbasî muhalefetini güçlendiren etkenlerden biri olmuştur.

**Haccâc'tan sonra Irak'ta siyasi ve idari istikrarı sağlamayı kim başarmıştır? Araştırınız.**



## Hişâm Döneminde Mısır ve Kuzey Afrika'daki Gelişmeler

Tahta çıktığında Mısır Valisi Hanzale b. Safvân'ın yerine kendi kardeşi Muhammed b. Abdülmelik'i tayin eden Hişâm kısa bir müddet sonra da Hür b. Yusuf'u bu göreve getirdi (724). Mısır topraklarının daha fazla vergi kaldırılabileceğini düşünen haraç âmili Ubeydullah b. Habbâb'ın halifenin de onayını alarak vergileri arttırması üzerine Mısır'ın yerlisi Kibtîler ayaklandı. İsyân vali Hür b. Yusuf tarafından bastırıldı (725). Ardından Hişâm'ın emriyle Mısır'a Kays kabilesine mensup birçok Arap yerleştirildi. Ubeydullah ile arası açılan Hür b. Yusuf 726'da halife tarafından görevden alındı. Hanzale b. Safvân'ın Mısır'da ikinci defa valilik yaptığı sırada ortaya koyduğu sert tutum dolayısıyla tekrar ayaklanan Kibtîler yine bastırıldı (739).

İfrîkiye ve Mağrib fethedildikten sonra buradaki yerli halk İslâmlaşarak yapılan her savaşta Müslümanların yanında yer aldı. Berberîler, Mağrib'in fethinde Araplara kılavuzluk ettikleri gibi İspanya'nın fethinde de önemli rol oynadılar; bu hizmetlerin karşılığında ganimetlerden eşit pay almaları gerekirken gayri Müslim muamelesi gördüler. Bu durumu içlerine sindirememekle beraber Arap idarecilerine de karşı gelemiyorlardı. Hişâm tahta çıktığında İfrîkiye ve Mağrib valisi kardeşi II. Yezid'in göreve getirdiği Bişr b. Safvân el-Kelbî idi. Hişâm tarafından yerinde bırakılan Bişr, bir yandan içteki karışıklıkları önlemeye çalışırken bir yandan da Korsika, Sardinya ve Sicilya adalarına seferler düzenledi. Arap ve mevalî arasında dengeli bir yönetim kurarak Haricî propagandalarını önlemeye çalıştı. Ancak bu arada Kaysîlere karşı Kelbîlerden yana bir siyaset takip ederek kendisine bağlı valilikle-

re Kelbîleri getirmesinden rahatsız olan Hişâm, Bişr'in ölümünden sonra yerine Ubeyde b. Abdurrahman el-Kaysî'yi tayin etti (727). Bişr gibi Bizans'ın elindeki Akdeniz adalarına yönelik seferlere önem veren ve birçok ganimet ele geçiren Ubeyde, Kelb kabilesine mensup valileri Kaysîler ile değiştirip Kelbîlere zulmetmeye başladı. Böylece mevalî probleminin yanına kabilelerarası rekabet eklendi. Öbür yandan Irak bölgesinde faaliyet gösteren ve takibata uğrayan Haricîler İfrîkiye ve Mağrib'e kaçınca Araplar tarafından dışlanan Müslüman Berberîler arasında yerleşerek inançlarını yaymak için uygun bir ortam buldular. Eşitlik, adalet ve kardeşlik gibi hususlarda yaptıkları propaganda Berberîlerin Haricîliği benimsemesini kolaylaştırdı.

Endülüs'ün fethinin tamamlanmasına yönelik faaliyetler Hişâm döneminde de sürdü. Abdurrahman el-Gâfikî kumandasında Pireneleri geçen İslâm ordusu, Fransa'da Tours ve Poitiers arasında Belâtüşşühedâ denilen yerde Charles Martel kumandasındaki Frank ordusuna yenildi (732). Bu mağlubiyet Kuzey Afrika'daki Berberîlerin harekete geçmesine ve başta Haricîler olmak üzere Araplara karşı müttefikler bulmasına sebep oldu. Haricîliği kabul eden Berberîlerin sayısının süratle artması üzerine Hişâm, Ubeyde b. Abdurrahman'ı görevden alarak yerine Ubeydullah b. Habhâb el-Kaysî'yi getirdi (734). Fakat onun da mevalî aleyhine gelişen bir siyaset izlemeyi sürdürmesi, İfrîkiye ve Mağrib'te ilk defa Haricî-Berberî isyanı görülmesi sonucunu doğurdu. Arapların kabile taassubuyla birbirlerine karşı mücadeleye girmeleri yüzünden İfrîkiye ve Mağrib'de huzur kalmadı, bölge karışıklığa ve istikrarsızlığa sürüklendi. Ordunun önemli bir kısmının Sicilya seferinde iken Ezârika'nın lideri Abdül'alâ b. Cüreyc er-Rûmî, Mağrib'deki İbâzîlerle birlikte 13 Ağustos 740'ta ayaklandı ve Tanca Valisi Ömer b. Abdullah'ı katletti. Tanca'ya giren Haricî lideri Meysere el-Matgarî halifelliğini ilân edip halktan biat aldı. Böylece dinî mahiyette başlayan bu hareket siyasi bir karakter de kazanarak Berberî isyanlarının yaygınlaşmasını beraberinde getirdi. Meysere'nin yenildiği bir savaştan sonra taraftarlarınca öldürülmesi üzerine Haricîler Zenâte kabilesinden Halid b. Humeyd'e biat ettiler. Haricîlerin Tanca yakınlarında Emevîlere karşı kazandıkları savaştan sonra isyanlar Endülüs'e sıçradı (740). Bunun üzerine Hişâm, Ubeydullah'ı azlederek, İfrîkiye-Mağrib valiliğine Külsûm b. İyâz el-Kuşeyrî'yi getirdi (741). Fakat ertesi yıl Külsûm, Halid b. Humeyd komutasındaki Haricîlerle çarpışırken öldü; yerine Hanzale b. Safvân getirildi. Hanzale'nin burada yaptığı ilk iş valileri değiştirip Sufriyye Haricîlerinin çıkardığı isyanlarla mücadele etmek oldu.

## Bizans'la İlişkiler

Hişâm zamanında Bizans saldırıları belirgin bir şekilde artmaya başladı. Buna mukabil Hişâm, sınırlardaki garnizonları güçlendirerek Anadolu'ya her yıl yaz aylarında düzenli seferler yapılmasını sağladı. Genellikle halifenin iki oğlu Muâviye ve Süleyman ile kardeşi Mesleme b. Abdülmelik'in kumanda ettikleri bu seferlerde pek çok yer fethedildi; Güneydoğu Anadolu'ya çeşitli Arap kabileleri yerleştirildi. 726'da Kayseri'ye ulaşan Mesleme, bir yıl sonra İznik civarına kadar ulaştı. Bu seferlere Hişâm'ın oğulları Muaviye ve Süleyman da katıldılar. Hatta 737'de Muaviye bazı seferleri bizzat yöneterek Kapadokya'daki Harşana'yı ele geçirdi. 740'da Emevî ordularının Akroinon mevkiinde Bizans İmparatoru III. Leon'un kuvvetleriyle yaptıkları savaş ağır bir yenilgiyle sonuçlandı. 717'den sonraki Anadolu seferlerinde kahramanlığıyla ünlü olan Battal Gazi bu savaşta şehit düştü.

Hişâm devrinde Gürcistan fethedildi ve halifenin kardeşi Mesleme Dağıstan'a yaptığı akınlarla bölgede İslâm egemenliğini kurmayı başardı. 732'ye kadar Kafkaslarda bir kısım yerleşim merkezleri bazen Hazarlara bazen de Müslümanlara geçiyordu. Bu yıl Hişâm, amcasının oğlu Mervan b. Muhammed'i İrmîniyye, Azerbaycan ve el-Cezîre valiliğine tayin etti. İyi bir asker olan Mervan önce Hazarları kuzeye çekilmek zorunda bıraktı, sonra da Kafkasları geçerek Hazar ülkesine girdi (737). Ardından burada yaptığı bütün savaşları kazanan Mervan Hazar hakaniyle yaptığı anlaşmayla uzun zaman sonra Kafkaslarda sükûnet sağlandı.

## Hişâm'ın Bazı İcraatları ve Vefatı

Hişâm'ın divan defterlerini yeniden tanzim ettirerek Horasan'daki yazışmaları Farsça yerine Arapça tutturdu. Mervanîler arasında Hişâm dönemindeki divanlardan daha sağlıklı ve daha düzenlisinin olmadığı kabul edilir. Abbasî Halifesi Ebû Ca'fer el-Mansur da devlet işlerinde Hişâm'ı örnek aldığı sıkça dile getirirdi. Başlangıçta kadılık makamına bağlı olan şurtayı bağımsız hale getirerek sâhibüşşurtayı yalnız suçluların takibiyle görevlendiren Hişâm berîd teşkilâtını da yeniden düzenledi. İmar faaliyetleriyle de ilgilenen ve Emevî devri sivil mimarisinin başlıca örneklerinden olan Kasrû'l-hayri'l-garbî ve Kasrû'l-hayri's-şarkî gibi eserler yaptıran Hişâm hilâfet merkezini Dimaşk'tan Fırat kenarındaki Rusâfe şehrine nakletti. Tarıma önem vererek Dicle sularının taşmasını önlemek için setler inşa ettirdi. Onun zamanında Dimaşk'ta Berada nehrinden on üç kanal açıldığı gibi meşhur mühendis Hasan en-Nabatî'nin katkılarıyla Irak'ta da çeşitli kanallar açıldı, baraj ve köprüler yapıldı.

Mühründe hüküm her şeyin hâkimi olanındır anlamında 'el-hükmü li'l-hakemi'l-hakîm' ibaresi bulunan Hişâm ilme ve bilim adamlarına saygı duyardı. Ebû'z-Zinâd ve Zührî gibi âlimlere yakın ilgi gösterirken, bazı konularda farklı görüşleriyle dikkat çeken ve Emevî aleyhtarı bir tavır içerisine giren Gaylân ed-Dimaşkî ile Ca'd b. Dirhem gibi bilginleri de idam ettirmekten çekinmemişti. Halife olmadan önce şiirle ilgilenen Hişâm, kabilelerin şecerelerini tespitle uğraşmaktan zevk alırdı. Yaklaşık yirmi yıl iktidarda kalan Hişâm b. Abdülmelik 6 Şubat 743'te Rusâfe'de vefat etti. Endülüs Emevî Devleti'nin kurucusu I. Abdurrahman onun torunudur.

Klasik kaynaklarda Hişâm dönemi Emevî hanedanının üçüncü yükseliş devri olarak tanımlanır. Önemli bir devlet adamı ve iyi bir idareci olan Hişâm, bütün olumsuzluklara rağmen ülkede istikrarı bir dereceye kadar korudu. Ancak gittikçe güçlenerek mevalînin de desteğini alan Abbasî muhalefetiyle, Haricî yayılmasını engelleyemediğinden, ülke ölümünden kısa bir süre sonra kargaşa ve istikrarsızlığa sürüklendi. Öbür yandan takip ettiği malî politika dolayısıyla valilerin halktan vergi toplarken başvurdukları çeşitli yöntemler de huzursuzlukları artıran etkenlerdendi. Halkına ve gayri Müslimlere hoşgörülü davrandığı ileri sürülürse de, aşırı vergi yükünden dolayı toplumda fazla sevilmedi. Bunda Ali evlâdı başta olmak üzere muhaliflerine karşı takındığı sert ve baskın tutumu da etkili oldu. Aslında Emevîlerin mülk-devlet anlayışını temsil eden halifelerin sonuncusu olan Hişâm döneminin sonlarına doğru devletin temelleri derinden sarsılmaya başlamıştı.

**Hişâm hakkında ayrıntılı bilgi için İ. H. Atçeken'in Devlet Geleneği Açısından Hişâm b. Abdülmelik adlı eserine başvurabilirsiniz.**



K İ T A P

## SON DÖNEM EMEVÎ HALİFELERİ

### Velid b. Yezid

Hişâm'da sonra Emevî tahtına Yezid b. Abdülmelik'in oğlu Velid çıktı. Annesi II. Yezid'in siyasi hayatında etkili olan Ümmü'l-Haccâc bint Muhammed olan Velid 90 (708-709) yılında Şam'da doğdu. Çocukluğu ve gençliği hakkında fazla bilgi olmayan Velid'i babası Yezid 102 (720-721) yılında kardeşi Hişâm'dan sonra ikinci veliaht olarak belirledi. Yezid, ölümünden önce on beş yaşına ulaşan Velid'i birinci veliaht olarak tayin etmediğine pişman olmuştu. Velid Hişâm döneminin ilk yıllarında günlerini hilâfet sarayında amcasıyla birlikte geçirdi. Ancak zamanını içki âlemleri ve av partileriyle geçirmesi, halk arasında bu davranışlarının dedikodulara sebep olması üzerine Hişâm önce Velid'e bazı nasihatlarla bulundu. Daha sonra halk içinde itibarını artırması için 735'te emîr-i hac olarak görevlendirdi. Velid Mekke'de oyun ve eğlenceye dalarak vazifesini yerine getirmede. Haçtan dönüşünden sonra Velid'i bir veliahta yakışmayan davranışlarından vazgeçirmeye çalıştıysa da başarılı olamadı. Bunun üzerine Ümeyye ailesinin ileri gelenleriyle yaptığı görüşmelerden sonra oğlu Mesleme adına biat almaya başlayarak Velid'in veliahtlıktan ayrılmasını istedi. Bu teklifi kabul etmeyen Velid Şam'dan ayrılarak başına buyruk bir şekilde yaşamaya başladı. Bu esnada Velid ile Hişâm karşılıklı mektuplaşarak birbirlerini suçladılar ve davalarında haklı olduklarını iddia ettiler.

Hişâm'dan sonra Velid on birinci Emevî halifesi olarak tahta çıktı (6 Şubat 743). İktidara geldikten sonra ilk iş olarak Irak valisi Yusuf b. Ömer es-Sekafî ve Horasan valisi Nasr b. Seyyâr dışında kendisinin veliahtlıktan azledilmesinin destekleyen Hişâm'ın valilerini görevden alarak onları çeşitli işkencelere tabi tuttu. Dayısı Yusuf b. Muhammed'i Hicaz valiliğine atadı. Hişâm ve yakınlarının mallarına el koyarak halka kendini sevdirmek için geniş ihسانlarda bulundu. Hişâm'ın dolu bıraktığı beytûlmali altı ayda boşalttı. Bizans ile kara ve denizde küçük çaplı mücadeleler olmuşsa da, Velid döneminde askerî alanda kayda değer bir gelişme olmadı. Hişâm döneminde ortadan kaldırılan Zeyd b. Ali'nin oğlu Yahya hapisten kaçarak Nişabur, Belh, Serahs gibi şehirlerde etrafında Emevîlere karşı ciddi bir topluluk oluştu. Bunun üzerine harekete geçen Horasan valisi Nasr b. Seyyâr Cüzcan'da şiddetli bir savaştan sonra Yahya'yı ortadan kaldırdı (744). Bu dönemde özellikle Ebû Müslim el-Horasanî'nin Abbasî ihtilalinin başına geçmesinden sonra özellikle Horasan'daki propoganda faaliyetleri hızlandı.

Her türlü kötülüğe uygun bir yapıda olduğu ve kutsal değerlerle alay ettiği nakledilen Velid, kısa bir süre sonra Emevî ailesinden pek çok kişinin de yer aldığı kuvvetli bir muhalefetle karşılaştı. Emevî ailesi ilk defa kendi içerisinde parçalandı. Öte yandan Irak'ta Yemenli unsuru destekleyen Halid b. Abdullah el-Kasrî'nin yeni Irak valisi Yusuf b. Ömer es-Sekafî tarafından öldürülmesi, Yemen asıllı kabilelerin Velid'e düşman olması sonucunu doğurdu. Velid'e karşı gittikçe yaygınlaşan bu hoşnutsuzluk, Emevî ailesinden Yezid b. Velid b. Abdülmelik'in liderlik ettiği bir isyana sebep oldu. Kendi üzerine Yezid b. Velid'in yeğeni Abdülaziz komutasında iki bin kişilik bir birliğin üzerine doğru geldiğini haber alan Velid beraberrinde az sayıda kişiyle birlikte sığındığı Filistin'deki Bahrâ Sarayı'nda yakalanıp öldürüldü (17 Nisan 744). Emevî halifelerinin şiiire en çok meraklı olanların başında gelen Velid Emevî saraylarının en önemlisi olan Muşattâ'yı inşa ettirmiştir.

**Şekil 8.3**

*I. Velid veya II. Velid'in Yaptırdığı Tahmin Edilen Kusayru Amre Sarayı (C. Tomar Arşivi)*

## Yezid b. Velid

Aile içi mücadele sonunda iktidarı ele geçiren Yezid b. Velid annesi Soğd Prensesi Şahferend adlı bir cariye olan ilk Emevî halifesidir. Yezid Kistrâ, Kayser, Hakan ve Mervan'ın torunu olduğunu söyleyerek bununla övünürdü. II. Velid'den sonra halife olan III. Yezid biat törenindeki konuşmasında Ömer b. Abdülaziz'i örnek aldığı, yönetim tarzını ve politikasını buna göre belirleyeceğini ilan etti. Zorla inşaat yaptırmayacağını, kanal açtırmayacağını, ödenemeyecek vergi yüklemeyeceğini, bir yerin gelirini başka yere harcamayacağını, askerleri gereğinden fazla ailelerinden uzak tutmayacağını, başta zayıflar olmak üzere herkesi dinleyeceğini ve zimmîlere iyi davranıp haklarını koruyacağını vaat etti. Tamamı gündelik hayatı iyileştirmeye ve iç barışı sağlamaya yönelik olan bu vaatler, Ömer b. Abdülaziz hariç diğer Emevî halifelerine sıkça yöneltilen ortak şikâyet konularındaydı. III. Yezid bu vaatlerini yerine getiremezse cezalandırılması ve azledilmesinin istenebileceğini söyleyerek iktidar ile halk arasındaki kopukluğu gidermede kararlı olduğuna herkesi inandırmaya çalıştı. Çeşitli sebeplerle yurtlarından ayrılmak zorunda kalanların geri dönmelerine izin vererek işe başladı. Ancak daha işin başında kabilelerarası dengeyi sağlayamadığı gibi Kelb kabilesinin öne çıkmasını da engelleyemedi. Halkın durumunu iyileştirmek için reform vaatlerine rağmen Humus, Filistin, Şam, Yemame ve Irak gibi bölgelerdeki kargaşa ve istikrarsızlık ortamı gittikçe derinleşti. Benzer bir durum devlet otoritesinin tamamen yok olduğu Kuzey Afrika için de söz konusuydu. Horasan valisi Nasr b. Seyyâr ile İrmîniyye ve Azerbaycan valisi Muhammed b. Mervan III. Yezid'e biat etmeyi reddederek krizi daha da derinleştirdiler. Yezid bütün çaba ve gayretine rağmen iç barışı sağlamaya ve devlet otoritesinin yeniden tesis etmeye güç yetiremedi. Bürokratik yapıya da tam anlamıyla hükmetmeye fırsat bulamadan ve vaatlerini gerçekleştirilmeden vefat etti (25 Eylül 744). Beş aydan biraz fazla iktidarda kalan Yezid, II. Velid'in bozduğu bütçe dengelerini sağlayabilmek için maaşlarda kesintiye gittiği için halk arasında eksilten, azaltan anlamında 'Yezid en-Nâkıs' adıyla anılıyordu.

## İbrahim b. Velid

İbrahim b. Velid'de kardeşi Yezid gibi bir cariyenin oğluydu. Halife olmadan önceki hayatı hakkında bilgi yoktur. Ancak kaynaklarda yer alan bazı bilgilerden

özellikle hadis ilmiyle uğraştığı anlaşılmaktadır. İbrahim'in siyaset hayatı Halife II-I. Yezid tarafından Ürdün'e vali tayin edilmesiyle başladı ve veliaht ilân edilmesiyle sürdü. İbrahim, Yezid'in ölümünden sonra on üçüncü Emevî halifesi olarak tahta çıktı. İlk iş olarak III. Yezid'in kendisinden sonra ikinci veliaht tayin ettiği Abdülaziz b. Haccâc b. Abdülmelik'in veliahtlığını onayladı. Ancak İbrahim de kardeşi Yezid gibi meşruiyet kriziyle karşılaştı. Bazı bölgelerde halifeliği tanımadığı gibi başşehir Dımaşk'a yakın Humus halkı dahi kendisine itaat etmedi. Öldürülen II. Velid'in intikamını almak ve onun çocuklarının haklarını korumak için harekete geçen İrmîniye ve Azerbaycan valisi Mervan b. Muhammed ile İbrahim'i tanımayan valiler en büyük sorunları oluşturuyordu. Üç ay kadar bir süre halifelik makamında kalabilen ve kardeşi gibi Kelb kabilesine dayanmak isteyen İbrahim'in bütün zamanı kargaşa ve istikrarsızlık içinde geçti. Ülkenin her tarafında iç karışıklıklar ve ayaklanmalar hız kazandı. II. Velid'in öldürülmesinden sonra şiddetlenen fitneyi bastırmaktan âciz kalan İbrahim'in döneminde ülkedeki karışıklıklar giderek arttı ve sarsılmış olan merkezî idarenin otoritesi daha da zayıfladı. Bu arada asıl amacı hilâfeti ele geçirmek olan Mervan b. Muhammed harekete geçerek el-Cezîre halkının biatını aldıktan sonra Suriye üzerine yürüdü. Kınnesrîn'e yönelerek İbrahim'in kardeşi olan Vali Bişr'in ordusunu bozguna uğratarak valiyi ve yakın çevresini esir aldı. Ardından halkı biat etmediği için İbrahim'in gönderdiği ordu tarafından kuşatma altında tutulan Humus üzerine giderek şehri işgal etti. Humus halkının biatını aldıktan sonra 80.000 kişilik ordusuyla Dımaşk'a doğru ilerledi, bunun üzerine İbrahim de ona karşı Süleyman b. Hişâm komutasında büyük bir ordu gönderdi. İki ordu Ba'lebek-Dımaşk yolu üzerindeki Aynülcer'de karşılaştı (18 Kasım 744). Savaşı kaybeden İbrahim'in kumandanı Süleyman Dımaşk'a sığındı. Şehirden kaçmak zorunda kalan İbrahim ise bir süre gizlendikten sonra Mervan'a biat edeceğini açıklayarak ondan eman istedi. II. Mervan bu isteği kabul ederek onu yakın çevresine aldı. İbrahim, Emevî hilâfetinin sona erdiği Zap Suyu Savaşı'nda (25 Ocak 750) nehirden boğularak ölenler arasındaydı. Onun daha önce II. Mervan veya Abbasîlerden Abdullah b. Ali tarafından öldürüldüğü de rivayet edilir.

## EMEVİLERİN YIKILIŞI VE II. MERVAN

Mervan VII. asrın sonlarına doğru el-Cezîre'de doğdu. Annesi Kürt asıllı bir cariye olan Mervan'ın babası Muhammed uzun yıllar el-Cezîre ve İrmîniye valiliği yapmış, bu görevi esnasında Bizans ve Kafkasya cephelerinde düzenlenen seferleri yönetmişti. Mervan'ın en meşhur lakabı eşek anlamındaki 'Hımâr'ın savaşlardaki sabırdan dolayı veya düşmanları tarafından hakaret amaçlı olarak verildiği ileri sürülür. Mervan'a dair ilk bilgiler, 105'te (723-724) Bizans'a karşı düzenlenen seferi komuta ederek Konya ve Kemah'ı ele geçirmesi sebebiyledir. Ardından Kafkas cephesinde savaşıyan Mervan, 732'de Halife Hişâm tarafından emrinde savaştığı Mesleme b. Abdülmelik'in yerine el-Cezîre, İrmîniye ve Azerbaycan valiliğine tayin edildi. Askerî bakımdan önemli olan bu bölgede kaldığı on iki yıllık süre içinde Hazarlara karşı başarılı seferler düzenledi. Mervan, Hişâm'ın ölümü üzerine yerine geçen Halife II. Velid'e gönderdiği biat mektubunda Emevî zihniyetiyle örtüşen bir üslûp kullandı. Kendisini bu önemli göreve getiren Hişâm'ı zalim olarak nitelerken yeni halifeyi överek gönlünü aldı. II. Velid'in, Emevî ailesinden Yezid b. Velid'in liderliğindeki bir isyan sonucu öldürülmesi, siyasi tecrübesini arttırmış güçlü bir vali ve kumandan olan Mervan'a taht yolunu açmıştı.

Mervan, Velid'in intikamını almak ve onun iki oğlunun halifelik haklarını savunmak iddiasıyla III. Yezid'e biat etmeyi reddetti. Ordusunun başında İrmîni-

ye'den ayrılıp el-Cezîre'ye geldi. Ancak Derbend'de vekil bıraktığı Sâbit b. Nuaym ve emrindeki Suriyeli Yemenlilerin III. Yezid'e biat ettiğini duyunca geri dönmek zorunda kaldı. Suriye'ye götürmek vaadiyle itaatlerini sağladığı isyancı birliklerle Harran'a gitti ve onları terhis ederek Suriye'ye gönderdi. Ardından Suriye üzerine gitmek için hazırlıklarını tamamladığı sırada III. Yezid'in kendisini el-Cezîre, İrmîniye, Musul ve Azerbaycan valiliğine getirmek istediğini bildiren mektubunu aldı. Teklifi kabul edip isyandan vazgeçerek Yezid'e biat etti.

Mervan, III. Yezid'in ölümünden sonra halife olan ve sadece Suriye'nin güneyindeki Yemenli kabilelerce tanınan İbrahim b. Velid'e biat etmedi. Ardından İbrahim'in ordusuyla karşılaştığı Aynülcer Savaşı'nı kazanarak (18 Kasım 744), Velid'in öldürülmesine adı karışan iki kişi hariç diğerlerini Velid'in oğulları adına biat alıp serbest bırakıp Dımaşk'a gitti. Savaştan sağ kurtulan Süleyman b. Hişâm, İbrahim ve bazı yakınları, halifelüğün II. Velid'in oğullarına kalması durumunda babalarının katillerinden intikam alacaklarını düşünerek Mervan Dımaşk'a ulaşmadan Velid'in hapiste bulunan iki oğlunu öldürmeyi kararlaştırdılar. Süleyman bu kararın uygulanmasının ardından beytülmaldeki malları askerine dağıttı ve İbrahim'i alıp Kelbilerin merkezi Tedmür'e kaçtı. Mervan ordusunun başında Dımaşk'a geldiğinde iki kardeşin öldürüldüğünü öğrendi. Bu gelişme Mervan'ı halifelige bir adım daha yaklaştırdı. Emevî ailesinden Ebû Muhammed es-Süfyânî, öldürülmelerinden az önce iki kardeşle birlikte olduğunu ve kendisine Mervan lehine vasiyette bulduklarını söyleyerek ona biatı gündeme getirdi. Bunun üzerine orada bulunanlar Mervan'ı halife ilân ettiler (7 Aralık 744). Gücünü Kuzey Arabistan kökenli kabilelerden alan II. Mervan, hilâfet merkezini Şam'dan bunların çoğunlukta olduğu Harran'a taşımak zorunda kaldı. Böylece Suriye iki parçaya ayrıldı.

## Haricilerle Mücadele

II. Mervan Suriye'deki isyanlarla uğraştığı sırada Irak'ta kargaşa vardı. III. Yezid'in Irak valisi Abdullah b. Ömer b. Abdülaziz, Mervan'ın halifelüğünü kabul etmeyip Irak valiliğine tayin edilen Nadr b. Said'e karşı bir mücadele başlattı. Yine aynı sıralarda Irak'ta Haricilerden Sufriyye, Dahhâk b. Kays eş-Şeybânî liderliğinde isyan etmişti. Mervan Irak'a gitmek için yola çıktığında da yeni bir isyanla karşılaştı. Ordusundaki Suriyeli askerler Kinnesrîn'den geçerken orada ikamet eden Süleyman b. Hişâm'a biat etmişlerdi (745). Mervan, kısa sürede etrafında büyük bir kuvvet toplayan ve üzerine gönderdiği öncü birliklerini yenen Süleyman'ı Hufaf denilen yerde ağır bir yenilgiye uğrattı; alınan esirlerin büyük kısmını kılıçtan geçirdi. İsyancıların eline düşen Humus'a giderek beş ay kadar süren bir kuşatmadan sonra burayı ele geçirdi. Ardından muhtemel isyanları önlemek amacıyla Humus, Ba'lebek, Dımaşk, Kudüs ve diğer Suriye şehirlerinin surlarını yıktırdı. 746 yazında Suriye'yi itaat altına aldı. Bu sırada Irak'taki isyancılar da güçlerini iyice arttırdılar. Şehrîzor, İrmîniye ve Azerbaycan Haricilerinin desteğini alan Dahhâk b. Kays, birlikte hareket eden Abdullah b. Ömer ve Nadr b. Said'i yenerek Nisan 745'te Küfe'yi ele geçirdi; bir süre sonra da Musul'a hâkim oldu. Bu sırada Humus muhasarasıyla meşgul olan Mervan Dahhâk'ın üzerine oğlu Abdullah'ı gönderdi. Abdullah'ın Nusaybin civarında Haricilere yenildiğini duyunca bizzat harekete geçti ve Kefertûsâ'da liderleri Dahhâk'ın da öldürüldüğü büyük savaşta Haricileri bozguna uğrattı (746). İsyanlarını sürdüren Haricilerle şiddetli savaşlar yaptıktan sonra sığındıkları Musul'u kuşatı. Dokuz ay süren bu kuşatmanın ardından şehre girerek Horasan'a kaçanları takip ettirdi. Liderleri Şeybân b. Abdülaziz'i ve pek çok askerini ortadan kaldırıp Irak'taki Haricî problemini halletti (747).

## DİKKAT



**Basralı Hâricî lideri Ebû Hamza eş-Şârî, 746 yılı hac mevsiminde Mekke'ye giderek Tâlibül-hak lakablı Abdullah b. Yahyâ'ya biat etmiş; ikisi Hadramut'a geçip Abdullah'ın halifeliği için biat almaya başlamışlardı. Böylece Hâricîler Hicaz'da da etkinlik kurmak istiyorlardı. 747'de davet için Mekke'ye gelen Ebû Hamza şehri kontrol altına aldıktan sonra aynı yılın ekim ayında Medine'yi de ele geçirdi. Bunun üzerine Mervan tarafından Medine'ye gönderilen ordu, Ebû Hamza'yı hezimetle uğratarak Mekke'yi de geri aldı (748).**

Mûte Savaşı'ndaki fedakârlığından dolayı Hz. Peygamber'in Zülcenâhâyn lakabı verdiği büyük dedesi Cafer-i Tayyâr'ın bu lakabına nispetle, Abdullah'ın etrafında toplanarak onu imam tanıyan gruba Cenâhiyye denilir.

## Abdullah b. Muâviye ve Emevî İktidarı

Hiz. Ali'nin kardeşi Cafer-i Tayyâr'ın oğlunun torunu **Abdullah b. Muâviye**'nin doğumu ve hayatının ilk dönemi hakkında kaynaklarda fazla bilgi yoktur. Zamanının önemli şairlerinden olan Abdullah 744 yılı sonbaharında Küfe'ye gitti. Küfe valisi Abdullah b. Ömer b. Abdülaziz ona yakın ilgi göstererek kendisine tahsisat bağladı. Bu sırada Emevî tahtına çıkan İbrahim b. Velîd'e biat etmeyi kabul etmeyen II. Mervan isyan etti. Vali bu karışık durumda başına dert açmasından endişe ettiği Abdullah b. Muâviye'yi hapsedti, fakat Mervan karşısında destek sağlamak gayesiyle de tahsisatını artırdı. Küfe'deki Hiz. Ali taraftarları Hâşimîlerin halifeliğe Emevîlerden daha lâıyk olduğunu savunanların teşvikiyle Abdullah isyan bayrağını açtı (Ekim 744). Etrafında daha önce Mugîre b. Said'e bağlı bir grupla, Zeydîlerden müteşekkil oldukça kalabalık bir taraftarı vardı. Bu isyanın asıl sebebi, Hiz. Ali'nin torunu Ebû Hâşim'in vefatından sonra ortaya çıkan olaylarla ilişkilendirilir. Ebû Hâşim'in vefatından sonra ona bağlı olanların bir kısmı imamet iddiasında bulundu. Bunlardan Ebû Hâşim'in, imameti Abdullah b. Amr el-Kindî'ye vasiyet ettiğini iddia edenler, Ebû Hâşim'deki ilâhî ruhun ona intikal ettiğini söylüyorlardı. Ancak Abdullah b. Amr'ın taraftarlarından biat almaması ihanet olarak görerek kendilerine yeni imam olarak Abdullah b. Muâviye'yi seçmişlerdi. Böylece siyaset alanına giren Abdullah ve taraftarları vali tarafından kuşatılınca savaş alanını terk edip Kûfe'deki iç kaleye sığındılar. Daha sonra şehri terketmeleri şartıyla kendilerine eman verildi.

Abdullah, taraftarlarıyla İran'a giderek önce İsfahan'ı daha sonra da İstahr, Cibâl, Kirman, Hûzistan ve Kumis'i ele geçirdi. Taraftarları arasında, başta mevalî olmak üzere her gruptan insan ve bazı Emevî ileri gelenleri vardı. Bunlar ortak düşmanları Mervan'a karşı iş birliği içindeydiler. Abdullah sağladığı bu destekle bölgedeki egemenliğini güçlendirerek kendi adına para bastırdı. Mervan, halifelik makamını ele geçirip idareye hâkim olunca kumandanlarından Âmir b. Dubara'yi ona karşı gönderdi. Yapılan savaşta mağlûp olan Abdullah Horasan'a kaçtı. Burada Abbasîler adına faaliyette bulunan Ebû Müslim'den ilgi ve yardım göreceğini umarak ona kendisini himaye etmesi için edebî değeri haiz bir mektup yazdı. Ancak umduğunu bulamadığı gibi onun emriyle hapsedildi ve bir müddet sonra da öldürüldü (747).

## Zap Suyu Savaşı ve Bir Dönemin Kapanışı

Tahta oturduğu andan itibaren cepheden cepheye koşmak zorunda kalan II. Mervan yaklaşık üç yıl içinde el-Cezîre, Irak, Suriye, Mısır ve Arabistan'da kontrolü sağlayarak başşehir Harran'a döndü. Ancak tam bu sırada kendisini ve Emevî hanedanını ortadan kaldıracak büyük bir isyanla karşılaştı. Horasan Valisi Nasr b. Seyyâr'ın bütün ikazlarına rağmen ilgilenemediği bu tehlike Abbasî ihtilal hareketiydi. Horasan'daki Emevîlere muhalif unsurları bir araya getiren ve bilhassa İranlı mevalî tarafından desteklenen Ebû Müslim el-Horasânî; 747 Haziran'ında siyah



bayrağı açarak Abbasî isyanını başlattı. Ebû Müslim, II. Mervan ve Irak valisinden ciddi bir yardım alamayan Nasr b. Seyyâr'ın barış tekliflerini reddetti. İki taraf arasındaki çatışmalar sürekli Nasr'ın mağlûbiyetiyle sonuçlandı. Nasr 15 Ocak 748'de Horasan valilik merkezi Merv'i, Haziran ayında Nişâbur'u terk etmek zorunda kaldı; Irak'tan gönderilen kuvvetler ulaşmadan sığındığı Kumis'i de kaybetti. 749 yılı sona ermeden Abbasîler Horasan'ın tamamını kontrol altına aldılar.

Bir süre sonra Küfe'yi ele geçiren Abbasî ihtilalinin önderleri Ebü'l-Abbas es-Seffâh'ı halife ilân ettiler (28 Kasım 749). Abbasîlerin ilk halifesi olarak biat alan Seffâh amcası Abdullah b. Ali'yi Mervan'a karşı gönderdi. Savaş hazırlıklarını tamamlayıp Harran'dan Musul'a hareket eden Mervan, Büyük Zap suyunun sol sahilinde Abbasî ordusunu karşısında buldu. 16 Ocak 750'de başlayan ve gün geçtikçe şiddetini arttıran savaş 25 Ocak Cumartesi sabahı Mervan'ın ağır yenilgisiyle sonuçlandı. Askerî kabiliyetine ve daha büyük bir orduya sahip olmasına rağmen mağlûbiyeti, onun ordusundaki Mudarî ve Yemenî kabileler arasındaki rekabete, özellikle de Suriyeli askerlerin kendisine olan kırgınlıklarına bağlanır.

Mervan, kumandan olarak girdiği savaşlarda aldığı bu ilk mağlûbiyetin ardından emrindeki kuvvetlerle Harran'a çekildi, ancak orada da tutunamadı. Kendisini takip eden Abdullah b. Ali'nin önünden kaçarak Kinnesrîn, Humus ve Dımaşk üzerinden Filistin'e geçti. Kaçışını Mısır istikametinde devam ettirdi ve düşman askerinin yararlanmasını önlemek için geçtiği yerlerdeki ekinleri yaktırdı. Yukarı Mısır'ın Bûsîr köyünde kendisine ulaşan Abbasî kuvvetleriyle girdiği çatışma sırasında öldürüldü (5 Ağustos 750). Vâsî'ta direnen eski Irak valisi Ebû Halid İbn Hübeyle'nin de teslim olmasıyla Emevî Devleti tarihe karıştı. Emevî ailesi mensuplarının tamamını ortadan kaldırmak isteyen Abbasîler, Kuzey Afrika'ya kaçıp oradan Endülüs'e geçerek Endülüs Emevî Devleti'ni kur'an Abdurrahman b. Muâviye b. Hişâm dışındakileri katlettiler.

**Halifeliği beş yıl on ay süren II. Mervan, Harran Büyük Camii'ni (Firdevs Camii) genişleterek burada büyük bir saray yaptırdı. el-Cezîre eyaletinin merkezi haline getirip ayrı bir divan tahsis ettiği Musul şehrini genişleterek caddeler açtırdı, etrafını surlarla çevirerek büyük bir cami inşa ettirdi.**



DİKKAT

**II. Mervan halife olunca II. Velid'in çocuklarının katilleri başta olmak üzere muhaliflerine nasıl davrandı? Araştırınız.**



SIRA SİZDE

4

## Emevî Devleti'nin Çöküş Sebepleri

Emevî Devleti'nin çöküşünü hazırlayan ve yıkılmasına sebep olan nedenleri son dönem halifelerine, özellikle de II. Mervan'a bağlamak doğru değildir. Çünkü 661-750 yılları arasında hüküm süren Emevî hanedanının uzun ömürlü olmaması, kuruluşundan itibaren ortaya çıkan gelişmelerle doğrudan ilişkilidir. Genel kabul gören ve Emevîlerin tenkit edildikleri hususlardan da olan sebepler şu şekilde maddeleştirilebilir:

1. Emevîler istişare temeline dayanan, ehliyeti esas alan, şûra ve biat esasları etrafında kurumlaşan hilâfet sistemini değiştirdiler. Yerine kuvvete dayanan ve babadan oğla veya aileden birine intikal eden saltanat uygulamasını getirdiler. Böylece İslâm'ın ön gördüğü devlet reisliği, Arap asil sınıfına dayanan hükümdarlığa dönüşerek, evrensel İslâm devleti gitgide etnik unsura dayalı bir hâle geldi. Böylece resmen olmasa da, fiilen mutlak verasete dayalı bir hükümdarlığa dönüşen Emevî hilâfetinin meşruiyeti tartışılan bir ko-

nu oldu. Emevîlere karşı oluşan Şîî, Zübeyrî ve Haricî muhalefet propagandalarını hilâfetlerinin meşru olmadığı iddiasına dayanarak yürüttüler. Emevî Devleti'nin çöküşüyle sona eren meşruiyet fikrinin meyvelerini ise gizli propagandalarını çeyrek asır Hz. Ali evlâdı adına yürüten Abbasîler topladı.

2. Hilâfetin yapısında meydana gelen bu önemli değişiklik İslâmiyet'le ortadan kaldırılmaya çalışılan, Câhiliye dönemi alışkanlığı kabilecilik anlayışının yeniden ortaya çıkardı. Kabileler arasında İslâm'dan önce görülen rekabet ve savaşlar İslâm'la birlikte büyük çapta ortadan kalkmıştı. Ancak fetihlerden sonra siyasî ve iktisadî menfaatler eski düşmanlıkları yeniden körükledi. Askerî teşkilâtın kabile temeli üzerine oturması, kabile asabiyetiyle hareket eden halifelerin iktidar hırslarıyla karşılıklı ve dönüşümlü olarak kabileleri kullanmaları, bazen iki veliahtın tayini toplumun Kuzeyli-Güneyli ya da Mударî-Yemenî diye bölünmesini beraberinde getirdi. Bunun sonucunda kuzey ve güney Arapları hiç kesilmeyen rekabet ve mücadelelerini Emevî iktidarı üzerinden yürütmeye başladılar. Özellikle Emevî iktidarının temel dayanağı Yemenli kabilelerin son dönemlerde devletin aleyhine dönmesi yıkılışı çabuklaştırdı. Emevî hilâfetinin meşru olmadığı iddiasına dayanan muhalefet hareketlerinin gelişerek isyana dönüşmesinde de kabilecilik anlayışı etkin bir rol üstlendi.
3. Emevî Devleti'nin en karakteristik özelliği bir Arap devleti olmasıdır. Kuruluştan itibaren bu özellik kendini hissettirmiş, ilerleyen yıllarda çok daha belirgin bir şekilde katı bir ırkçılığa dönüşmüştür. Arapçılık taassubuyla, Müslüman olsalar dahi Arap olmayan tebaa, Arapların faydalandığı birtakım haklardan mahrum edildiler. Bu durum Arap olmayan unsurların Araplara bakış açısını etkilemiş, zamanla da idareden nefret etmelerine sebep olmuştur. Bütün bunlar mevalînin yönetim aleyhtarı bütün oluşumları desteklemesine ve muhalefet hareketleri içerisinde yer almasına yol açmıştır. Haklarının verilmediğini gören yönetime muhalif güçleri desteklemeyi kendine prensip edinen mevalînin en sonunda Abbasî davetine katılması, Emevîlerin yıkılmasını amaçlayan bu hareketin sonuca ulaşmasına önemli katkı sağlamıştır.
4. Emevî yöneticilerinin Müslümanların hafızalarında derin izler bırakan ve toplumu rahatsız eden bazı olayların içinde yer almış olmaları, halkın idareden soğumasını beraberinde getirmiştir. Başta Ali Evlâdı olmak üzere muhalifleri çok sert usullerle bastırmaları, Hz. Hüseyin'in şehit edilmesi, Medine'nin işgal edilmesi, Kâbe kuşatmaları gibi Müslümanların maşeri vicdanında derin yaralar açan ve ayrılıklara sebep olan olaylar toplumla devletin arasının kapanmayacak şekilde açılmasına sebep olmuş ve fikrî ihtilaflara zemin teşkil etmiştir.
5. II. Velîd'in halifelikten hal`edilmesinde aile arasında ortaya çıkan iç mücadele Emevîler döneminde bir dönüm noktasıdır. Bu olayla, yıllardan beri Emevîlerin egemen olduğu ve iktidarlarının en büyük destekçisi Suriye ikiye bölündü. Bunun üzerine II. Mervan Dımaşk'ın yerine Harran'ı hilâfet merkezi yaptı.



## Özet



### *I. Velid zamanındaki fetihleri ve medeni gelişmeleri tanımlayabilmek*

Babasının yönetim politikasını sürdürmek isteyen Velid, başta Irak valisi Haccâc olmak valileri görevlerinde bıraktı. Ardından İslâm tarihinin ikinci büyük fetih harekâtını başlattı. Velid dönemi, Mâverâünnehir fâtihi Kuteybe b. Müslim, Sind ve civarının fâtihi Muhammed b. Kasım es-Sekâfî, Anadolu gazalarının meşhur ismi kardeşi Mesleme b. Abdülmelik, İspanya fâtipleri Târik b. Ziyâd ve Mûsâ b. Nusayr gibi ünlü kumandanlarının fetihleriyle dopdolu geçti. Ülkenin sınırları Türkistan'dan Fransa içlerine, Anadolu'dan Hindistan sınırlarına kadar genişledi. Müslümanlar dünya hâkimiyetine doğru önemli mesafe katettiler. Ülkenin imarına büyük önem veren I. Velid, Kudüs'teki Mescid-i Aksa ile Dımaşk'taki Emeviye Camii başta olmak üzere camiler yaptırdı, köprüler inşa ettirdi ve yeni yollar açtırdı. Sağlıkla ilgili her türlü ihtiyacın karşılandığı çok amaçlı tesisler yaptırdı.



### *Ömer b. Abdülaziz'in İslâm taribindeki yerini açıklayabilmek*

İyi bir eğitim ve öğretim gören Ömer b. Abdülaziz Medine valiliği yaparak bürokratik deneyim kazandı. Kendisinden önceki ve sonraki Emevî devlet başkanlarından çok farklı bir anlayışa sahip olan Ömer ile birlikte Hulefâ-yi Râşidîn dönemindeki halifelik zihniyeti tekrar gündeme geldi. Âlimlerin görüşlerine büyük değer veren ve uyarılarını dikkate alan Ömer, halka zulmeden ve halk tarafından sevilmeyen vali ve diğer önemli devlet memurlarından büyük bir kısmını görevden alarak yerlerine bilgili, dürüst ve güvenilir kimseler tayin etti. Halife, kendisinden önce haksız yere el konulmuş eşya ve mallan hazineye devretti. Toplumun her kesimine haklarını vererek onları memnun etmek isteyen halife yönetime muhalif gruplarla barışmanın yollarını aradı. Çeşitli unsurları birbirleriyle kaynaştırmaya çalışarak, Hz. Ali evlâdına ve onları destekleyenlere karşı çok iyi davrandı. Haricîlere karşı ikna yoluyla mücadeleyi prensip edindi. Devletin kuruluşundan beri adeta ikinci sınıf insan muamelesi gören mevalîden alınan haksız vergileri kaldıra-

rak bütün Müslümanları eşit hale getirdi. Gayri Müslimlerin hukukuna da riayet ederek haklarını vermeye çalıştı. Ülkede yaşayan diğer din mensupları arasında İslâm dinini yaymak için büyük çaba gösterdi. Bu çalışmalar sayesinde bilhassa Berberiler ve Türkler arasında İslâmiyet hızla yayıldı. Beşinci râşid halife olarak kabul edilen Ömer'in halifeligi yaklaşık iki buçuk yıl sürdü. Halifelige ehil olanın istişare yoluyla seçilmesi sistemini yeniden başlatmak istiyordu; ancak bunu gerçekleştiremedi.



### *Abbasî ihtilalinin oluşum süreci hakkında bilgi sahibi olabilmek*

Abbasîler hilâfet makamını ele geçirmek için oluşan bütün şartları kendi lehlerine ustaca kullandılar. Ülke çapında yaygın olan memnuniyetsizlikten faydalanan Abbasîler, kısa zamanda Emevîlere karşı başlatılan harekete yön vermeye başladılar. Hz. Peygamber'in amcası Abbas'ın torunu Ali babası ve dedesi gibi siyasi olaylarla ilgilenmeyip ilimle meşgul oluyordu. Ancak I. Velid'in baskısı üzerine Dımaşk'ı terk ederek 714'de, Suriye hac yolu üzerinde bulunan Humeyme'ye giderek ihtilal hareketini başlattı. Hz. Ali taraftarlarının büyük bir kısmı Hz. Ali'nin oğlu Muhammed b. Hanefiyye'nin oğlu Ebû Hâşim'i destekliyordu. Ebû Hâşim'in ikametgâhını Humeyme'ye nakletmesiyle Abbasîler Şiîlerin desteğini de sağladılar. Abbasî propagandası ve yeraltı faaliyetlerinin merkezi Kûfe olup bu faaliyetleri yürüten teşkilât 718'de kuruldu. Abbasî hareketini on iki nakîb ve bunlara bağlı yetmiş dâî büyük bir gizlilik içinde yürüttü. Biat kendileri için değil, ileride Peygamber ailesinden, üzerinde ittifak edilecek bir şahıs adına alınıyordu. Abbasî davetinin propoganda sahası ise Horasan'dı. Hidaş'la başlayan faaliyetler Ebû Müslim ile en üst seviyeye ulaştı.



#### *Emevîlerin yıkılış süreci ve sebeplerini anlatabilmek*

Hilâfetin saltanata dönüşmesi kabilecilik anlayışının yeniden ortaya çıkmasını beraberinde getirdi. Askerî teşkilâtın kabile temeli üzerine oturması, kabile asabiyetiyle hareket eden halifelerin kabileleri kullanmaları, toplumun Kuzeyli-Güneyli ya da Mudarî-Yemenî diye bölünmesine sebep oldu. Hilâfetteki bu dönüşüm Emevî iktidarının meşruiyetinin tartışılmasına sebep olduğu gibi muhalefet hareketlerine de zemin teşkil etti. Emevîler hilâfeti Arap asil sınıfına dayanan hükümdarlığa dönüştürerek devleti etnik unsura dayalı bir hâle getirdiler. Araplar giderek imtiyazlı bir sosyal sınıf durumuna gelirken İslâmîyet'i kabul eden Arap olmayan unsurlar ise ikinci sınıf vatandaş muamelesi görüyorlardı. Bu tutum iktidara karşı kuvvetli bir muhalefetin doğmasına zemin hazırladı. Emevî yöneticilerinin Müslümanların hafızalarında derin izler bırakan ve toplumu rahatsız eden bazı olayların içinde yer almış olmaları da, halkın idareden soğumasını beraberinde getirdi. II. Velîd'in halifelikten hal edilmesinde aile arasında ortaya çıkan iç mücadele sonunda Suriye'nin ikiye bölünmesi Emevîlerin sonu anlamına geliyordu. Bu arada, son Emevî halifelerinin beceriksiz ve vizyon sahibi olmadıkları da unutulmamalıdır. Bütün bunların yanında diğer bir yıpratıcı güç de Abbasîler idi. Abbasîler hilâfet makamını ele geçirmek için bütün bu şartları kendi lehlerine ustaca kullandılar.

## Kendimizi Sınayalım

1. Orta Asya'da Türklerin yoğun yaşadığı yerlerdeki mücadelesiyle öne çıkan komutan aşağıdakilerden hangisidir?
  - a. Musa b. Nusayr
  - b. Mesleme b. Abdülmelik
  - c. Kuteybe b. Müslim
  - d. Muhammed b. Yusuf
  - e. Tark b. Ziyâd
2. İspanya'ya **ilk** keşif birliği aşağıdakilerden hangisi kumandası altında gönderilmiştir?
  - a. Tark b. Ziyâd
  - b. Tarîf b. Mâlik
  - c. Kuteybe b. Müslim
  - d. Mesleme b. Abdülmelik
  - e. Musa b. Nusayr
3. Aşağıdakilerden hangisi Ömer b. Abdülaziz'in yönetim anlayışını **benimsememiştir**?
  - a. Haricîler
  - b. Hz. Ali taraftarları
  - c. Zimmîler
  - d. Emevîler
  - e. İbâzîler
4. Aşağıdakilerden hangisi Süleyman b. Abdülmelik döneminde **etkin** rol oynamıştır?
  - a. Yezid b. Mühelleb
  - b. Haccâc b. Yusuf
  - c. Kuteybe b. Müslim
  - d. Ubeydullah b. Ziyad
  - e. Musa b. Nusayr
5. Aşağıdakilerden hangisinin annesi bir cariyedir?
  - a. Abdülmelik b. Mervan
  - b. Yezid b. Muâviye
  - c. Hişâm b. Abdülmelik
  - d. Ömer b. Abdülaziz
  - e. İbrahim b. Velid
6. Hişâm b. Abdülmelik hilafet merkezini Şam'dan nereye nakletmiştir?
  - a. Harran
  - b. Rusâfe
  - c. Bağdat
  - d. Nişabur
  - e. Medine
7. İslâm'ın yayılışı aşağıdakilerden hangisi döneminde hızlanmıştır?
  - a. Yezid b. Muaviye
  - b. Süleyman b. Abdülmelik
  - c. Ömer b. Abdülaziz
  - d. Yezid b. Abdülmelik
  - e. Hişâm b. Abdülmelik
8. Aşağıdakilerden hangisi Emevî tahtına **çıkamamıştır**?
  - a. Yezid b. Abdülmelik
  - b. Velid b. Abdülmelik
  - c. Süleyman b. Abdülmelik
  - d. Mesleme b. Abdülmelik
  - e. Hişâm b. Abdülmelik
9. Abbasî ihtilalinin hazırlıkları aşağıdaki şehirlerden hangisinde başlamıştır?
  - a. Mekke
  - b. Harran
  - c. Şam
  - d. Fustât
  - e. Kufe
10. Aşağıdaki olaylardan hangisi Emevî Devleti'nin yıkılış sebepleri arasında **sayılamaz**?
  - a. Kâbe kuşatmaları
  - b. Hz. Hüseyin'in şehit edilmesi
  - c. Harre savaşı
  - d. Hz. Hasan'ın hilafeti Muâviye'ye bırakması
  - e. Abdullah b. Zübeyr hareketi

## Kendimizi Sınavalım Yanıt Anahtarı

1. c Yanıtınız doğru değilse "Asya Seferleri" başlığını yeniden okuyunuz.
2. b Yanıtınız doğru değilse "Kuzey Afrika Seferleri ve İspanya'nın Fethi" başlığını yeniden okuyunuz.
3. d Yanıtınız doğru değilse "Ömer b. Abdülaziz'in Yönetim Anlayışı" başlığını yeniden okuyunuz.
4. a Yanıtınız doğru değilse "Süleyman b. Abdülmelik Dönemi" başlığını yeniden okuyunuz.
5. e Yanıtınız doğru değilse "İbrahim b. Velid" başlığını yeniden okuyunuz.
6. b Yanıtınız doğru değilse "Hişâm'ın Bazı İcraatları ve Vefatı" başlığını yeniden okuyunuz.
7. c Yanıtınız doğru değilse "Ömer b. Abdülaziz'in Yönetim Anlayışı" başlığını yeniden okuyunuz.
8. d Yanıtınız doğru değilse "Anadolu Seferleri" başlığını yeniden okuyunuz.
9. e Yanıtınız doğru değilse "Abbâsî Daveti'nin Başlaması" başlığını yeniden okuyunuz.
10. d Yanıtınız doğru değilse "Emevî Devleti'nin Çöküş Sebepleri" başlığını yeniden okuyunuz.

## Sıra Sizde Yanıt Anahtarı

### Sıra Sizde 1

Süleyman b. Abdülmelik kardeşi Velid'e bağlılıkları ve özellikle kendisinin tahta vâris olmasını engelleme hususundaki teşebbüsünde Velid'i destekledikleri için Haccâc, Kuteybe ve Muhammed b. Yusuf'a düşmanlık besliyordu. Halife olunca veliahtlığına karşı çıkararak I. Velid'in yanında yer alan Kuteybe ile Muhammed'in görevlerinde kalmalarına izin vermediği gibi onları ortadan kaldırttı (715).

### Sıra Sizde 2

Hişâm, hilâfete geldikten sonra Irak valiliğine tayin ettiği Halid b. Abdullah el-Kasrî'yi devlet malını zimmetine geçirmek ve Hıristiyan, Yahudi ve Zerdüştlere himaye etmek gibi ithamlar sebebiyle 738'de görevden aldı. Halid, on beş yıllık valiliği sırasında Irak'a en huzurlu ve müreffeh dönemlerinden birini yaşatmış, Hâricî isyanları bastırıldığı gibi Şîilerin girişecekleri isyana da engel olmuştu. Ancak iç politikadaki siyasi dengeler kendisini Güney Arapları tarafını tutmaya zorlamıştır.

### Sıra Sizde 3

Emevîler devrinde Anadolu'da Bizans'a karşı yapılan savaşlarda ün kazanmış, Müslümanlar ve özellikle Türkler arasında büyük bir gazi-veli hüviyetiyle yüceltilip destan kahramanı yapılmış Müslüman emirdir. Tarihi şahsiyetiyle efsanevi şahsiyeti birbirine karışan, Endülüs'ten Orta Asya'ya kadar bütün Müslüman milletlerin ortak malı hâline gelen Battal Gazi'nin gerçek hüviyetiyle efsanevî hüviyetinin birbirinden ayrı olarak ele alınması gerekir. Battal Gazi'nin savaşlarını anlatan İslâm ve Bizans kaynaklarının zikrettikleri bölge, şehir ve kasaba adlarına bakıldığında onun başta Kayseri, Afyon ve Eskişehir yöresi olmak üzere, el-Cezîre ve Suriye'de faaliyet gösterdiği görülür. Battalnâme başta olmak üzere Türk kaynakları ise onu daha ziyade Malatya yöresinde savaşmış gösterirler. Battal Gazi'nin ölümüyle ilgili de çeşitli rivayetler vardır. O, bugün Eskişehir'in güneybatısında yer alan Seyitgazi kasabasının bulunduğu antik Akroinon mevkiindeki bir muharebe sırasında şehit olmuş ve buraya defnedilmiştir (740).

### Sıra Sizde 4

II. Mervan tahta çıkıp biat aldıktan sonra, II. Velid'in öldürülmesinden sorumlu tuttuğu Kaderiyye mezhebi mensupları hariç önceden karşısında yer alan muhaliflerinin tamamını affetti. Kendisi aleyhine birleşen Abdülmelik evlâdına da dostça davranarak akrabalık hukukunu koruyacağını gösterdi. Halifelikten vazgeçtiğini açıklayan İbrahim b. Velid ile kumandanı Süleyman b. Hişâm'ı da bağışlayarak biatlerini kabul etti.

## Yararlanılan Kaynaklar

- Apak, A. (2008). **Anahatlarıyla İslâm tarihi (3): Emevîler Dönemi**, İstanbul.
- Atçeken, İ. H. (2001). **Devlet Geleneği Açısından Hişam b. Abdülmelik**, Ankara.
- Avcı, C. (2003), **İslâm-Bizans İlişkileri**, İstanbul.
- Aycan, İ.-Sarıçam, İ. (1993). **Emevîler**, Ankara.
- İbnü'l-Esîr (1979), **el-Kâmil fi't-târîh**, I-XIII, Beyrut.
- Küçükbaşcı, M. S. (2003). **Cahiliye'den Emevîler'in Sonuna Kadar Haremeyn**, İstanbul.
- Ostrogorsky, G. (1991), **Bizans Devleti Tarihi** (çev. Fikret Işıltan), Ankara.
- Taberi (1972), **Târîhu'l-ümem ve'l-mülûk** (nşr. Ebu'l-Fazl İbrahim), I-XI, Beyrut.
- Uçar, Ş. (1990), **Anadolu'da İslâm-Bizans Mücadelesi**, İstanbul.
- Wellhausen, J. (1963). **Arap Devleti ve Sukutu** (çev. Fikret Işıltan), Ankara.
- Türkiye Diyanet Vakfı İslâm Ansiklopedisi** "Abbasîler", "Battal Gazi", "Cüneyd el-Mürrî", "Emevîler", "Haccâc b. Yusuf", "Halid b. Abdullah el-Kasrî", "Hişam b. Abdülmelik", "İbrahim b.Velid", "Kuteybe b. Müslim", "Musa b. Nusayr", "Mürchie", "Ömer b. Abdülaziz", "Savâif" ve "Süleyman b. Abdülmelik" maddeleri

# 9

## Amaçlarımız

Bu üniteyi tamamladıktan sonra;

- İspanya'nın fetihden önceki durumunu ve Endülüs'ten önce Kuzey Afrika'daki İslâm fetihlerini açıklayabilecek,
- İspanya'nın fethinde rol oynayan sebepleri değerlendirerek fethin seyri hakkında bilgi sahibi olabilecek,
- Endülüs Emevî devleti hakkında genel bir değerlendirmede bulunabilecek,
- Endülüs'ün emîrlikten hilafete geçiş sürecini tahlil edebileceksiniz.

## Anahtar Kavramlar

- İber Yarımadası
- Cebel-i Tarık
- Septe
- Vâdi Lekke
- Kurtuba
- Medînetüzzehrâ
- Medinetüzâhire,
- Vizigotlar
- Araplar
- Berberîler
- Hammûdîler
- Velid b. Abdülmelik
- I. Hişam
- I. Hakem
- II. Abdurrahman
- III. Abdurrahman
- II. Hakem
- II. Hişam
- Ömer b. Hafsun
- Witiza
- Rodrigo
- Julianus
- Musa b. Nusayr
- Tarif b. Malik
- Tarık b. Ziyad
- Ziryab
- Toledo Konsili
- Poitiers Savaşı
- Musârra Savaşı
- Rabaz İsyanı
- Maliki Mezhebi

## İçindekiler

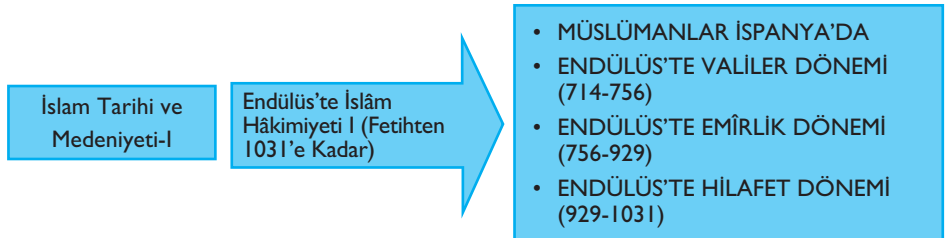



# Endülüs'te İslâm Hâkimiyeti I (Fetihten 1031'e Kadar)

## MÜSLÜMANLAR İSPANYA'DA

Hulefâ-yi Râşidîn döneminde başlayan fetih hareketleri iç siyasi olaylar sebebiyle ara sıra kesintiye uğrasa da durmaksızın sürdü. Sonuçta Müslümanlar tarafından Sâsânî İmparatorluğu'na tâbi Irak, İran ve Azerbaycan ile Bizans İmparatorluğu'na ait Suriye, el-Cezîre ve Filistin ele geçirildi. Bu dönemde hâkimiyet sahasını Kuzey Afrika'yı da içine alacak şekilde genişleten Müslümanlar daha Hz. Ömer zamanından itibaren 640 yılında Feremâ ve Bilbays, 641'de Babilon, 642 yılında İskenderiye ve ardından 643'te Trablusgarb'ı fethetmiş; Hz. Osman zamanında Bizans'ın Kuzey Afrika bölgesi yöneticisi Georgios'un merkezi Sübeytula'yı ele geçirerek Tunus'a kadar uzanan oldukça geniş bir alanın zaptedilmesini sağlamışlardı. Hulefâ-yi Râşidîn döneminden sonra Emevîler zamanında fetih hareketleri yine devam etti. Kartaca'nın ele geçirilmesinden sonra Halife Abdülmelik b. Mervan tarafından İfrikiyye Valiliğine getirilen Musa b. Nusayr'ın çabaları ile Mağrib-i Evsat (Tunus ve Cezayir) ele geçirildi ve İslamiyet bu bölgede hızla yayılmaya başladı. Aynı zamanda Mağrib-i Aksâ'yı da (Fas ve Moritanya) fethetmek için çalışmalara başlayan Musa, Abdülmelik'ten sonra Velid b. Abdülmelik döneminde de (705-715) görevine devam etti. Septe ve birkaç yer hariç Kuzey Afrika'nın tamamını hâkimiyeti altına alan Musa b. Nusayr, ayrıca Tunus'ta yaptırdığı tersane ile donanmanın güçlenmesini sağladı ve bu sayede Sardinya, Mayurka ve Minorka adalarını fethetti. Musa Berberîlerin merkezi olan ve Afrika ile Avrupa arasında geçiş konumunda bulunan Tanca'yı ele geçirmek için komutanı ve azatlı kölesi Berberî asıllı Tarık b Ziyad'ı gönderdi ve şehir 708 yılında Müslümanların eline geçti. Bundan sonra Müslümanların gözü o dönemde İberik yarımadasının tümünü kapsayan başka bir coğrafyaya İspanya'ya çevrildi. Burası Müslümanların fethiyle birlikte Endülüs olarak adlandırılmış; Müslümanlar bu ismi bölgede yönetimleri altında bulunan bütün topraklar için kullanmışlardır. Ancak Hıristiyanların Müslümanlara ait toprakları yeniden ele geçirmek için başlattıkları Reconquista hareketi sonucu bu ad zamanla Müslümanların elinde kalan daha az bir bölgeyi ifade eder hâle gelmiştir. Bölge batıdan Atlas Okyanus'u, doğudan Akdeniz ile çevrilmiş, Pirene Dağları ile Avrupa'dan, Cebel-i Tarık Boğazı ile de Afrika'dan ayrılmış son derece önemli bir konumdadır ve Müslüman fethi sayesinde İslâm Medeniyeti'nin batıdaki temsilcisi olacaktır.

## Müslümanlardan Önce İspanya

Roma İmparatorluğu'nun hâkimiyetinde bulunan bölgeye özellikle V. Yüzyıldan itibaren Vandal, Alan, Suev ve Vizigot gibi Germen kavimleri girmeye başladı. İmparatorluğun bunlara karşı koymada yetersiz kalması ve bölgeyi yeniden düzenleme çabaları sonuçsuz kalınca bu Germen kavimlerinden biri olan Vizigotların 468 yılında Kral Euric liderliğinde hâkimiyetleri başladı. Evrensel imparatorluk iddiasında bulunan Bizans İmparatoru Iustinianos'un (527-565) bir zamanlar Roma İmparatorluğu'na ait bu yerleri ele geçirebilmek için giriştiği mücadeleler sonucunda bölgenin özellikle güneyi 554 yılında Bizans İmparatorluğu'na geçti. Ancak bu durum uzun sürmedi; zira Kral Leovigild (569-586) tarafından bu toprakların bir kısmı tekrar ele geçirildi. Kendisine merkez olarak Toledo'yu (Tuleytula) seçen Leovigild zamanı Vizigotların İspanya hâkimiyetine neredeyse tamamen sahip oldukları bir dönemdi. Vizigotlar Germen kavmi oldukları için kurdukları bu devlette kendilerine özgü kuralları ve kanunları uygulamış ancak başarılı olamamışlardı. Adaletsiz yaklaşım, haksız uygulamalar ve alınan yanlış kararlar kendi halkı başta olmak üzere herkesin tepki duymasına yol açtı. Bu duruma Leovigild'in oğlu Recaredo zamanında (586-601) 589 yılında yapılan III. Toledo Konsili'nde mensubu oldukları Arius mezhebini bırakıp Katolikliği seçmeleri bile çare olamadı. Zira başta din adamları olmak üzere çoğu kesim bu dini kendi çıkarları için kullandı ve bu durum da toplumda büyük huzursuzluklara yol açtı. Birlikte yaşadıkları ve hiç değer vermedikleri Yahudilere yaptıkları eziyet ve onları çıkardıkları kanunlarla din değiştirmeye zorlamaları ve hatta köle kabul etmeleri mevcut durumu daha da ağırlaştırdı. Karışıklık, isyan ve taht kavgaları ülkede hiç eksik olmadı. Bu durum Kral Witiza'ya kadar devam etti; hatta onun 709 yılında ölümünden sonra yerine geçen oğlu Agila'nın çocuk olması ve tecrübesizliği ileri sürülerek yine bir kargaşa ortamı oluşturuldu. Sonunda devlet ileri gelenlerinin isteği üzerine Agila'nın yerine kraliyet ailesine mensup olmayan Baetica dükü Rodrigo'nun (710-711) geçmesi sağlandı. Alınan bu karara Witiza'nın oğulları çok üzüldü ve tekrar tahta sahip olabilmek için çalışma yapmaya başladılar. Rodrigo'ya Septe (Ceuta) valisi Julianus da karşıydı ve bunu sonuna kadar devam ettirdi. Gerek Julianus gerekse Witiza'nın oğulları bundan sonra başlayacak olan İslâm fethinde mühim roller üstleneceklerdi.



**İslâm fethi öncesi İspanya hakkında geniş bilgi için B. F. Reilly'nin, *The Medieval Spains* ile J. F. O'Callaghan'ın, *A History of Medieval Spains* adlı eserlerinin ilgili bölümlerine başvurulabilir.**

## İspanya'nın Fethi

Musa b. Nusayr, Kuzey Afrika'nın fethinden sonra sıranın İspanya'ya geldiğini düşünmeye başlamıştı. Çünkü Müslümanlar için İspanya'dan başka gidilecek elverişli bir bölge bulunmamaktaydı. İspanya'nın o an içinde bulunduğu otorite boşluğu ve kargaşa ortamı da Müslümanların lehine olabilecek bir durum arz etmekteydi. Ayrıca Kral Witiza'nın oğulları ve Septe hâkimi Julianus da rivayete göre kendisini feth için İspanya'ya çağırıyordu. Sonunda Musa b. Nusayr, Emevî Halifesi Velid b. Abdülmelik'e mektup yazarak, İspanya'yı fethetmek için izin istedi. Halife de ona yazdığı mektupta Müslümanların canını tehlikeye atmamasını, bütün orduyla İspanya'ya gitmektense küçük birlikler yollayarak durumu tetkik etmesini ve ondan sonra kararını vermesini istedi. Bunun üzerine Musa, Berberî asıllı olduğu ifa-

de edilen Tarîf b. Mâlik komutasında 500 kişilik bir birliği İspanya'ya yolladı. İspanya'nın güneyinde Yeşil Ada'ya (Ceziretü'l-Hadra) Temmuz 710'da çıkan bu birlik durumun fetih için gayet müsait olduğunu gördü ve geri döndükten sonra izlenimleri hakkında Musa b. Nusayr'a bilgi verdi. Gelen bu haberlerle cesaretlenen Musa b. Nusayr esaslı bir fetih harekâtı için hazırlıklara başladı ve kumandanlığa Tanca Fatihî Tarık b. Ziyad'ı getirdi. Tarık, 7000 kişiden meydana gelen ve genelde Berberîlerden oluşan ordusunu kendi gemileri ve muhtemelen Julianus'un da yardımcıları ile karşıya geçirmeyi başardı. Ordu İspanya'nın en güney ucu Calpe'ye (Cebel-i Tarık veya Gibraltar) Nisan 711'de çıkarak karargâhını kurdu. Buradan Yeşil Ada'ya kadar olan bölgeyi kontrol altına alan Tarık ve askerleri süratle ülkenin içlerine doğru ilerlemeye başladı. Rodrigo Müslümanların harekâtı esnasında kuzeyde Pamplona ve Beşkens bölgesinde Franklarla mücadele halindeydi ve Müslümanların ülkesine girdiğini kendisine gönderilen bir haberci vasıtasıyla öğrenebildi. Hemen buradaki işlerini bırakıp Müslümanlara karşı koyabilmek için başkent Toledo'ya gitti ve süratle ordu hazırlığına başladı. Bu esnada düşman adettiği eski kral Witiza'nın çocuklarından bile yardım istedi. Onlar bu isteğe kendi gayeleri için olumlu cevap verdiler. Rodrigo tahminen 40 bin veya çok daha üzerinde olduğu ifade edilen bir orduyla Müslümanların karşısına çıktı ve ordunun sağ ve sol kanatlarının komutasını Witiza'nın oğullarına verdi. Bu esnada Müslümanların gücü Musa b. Nusayr'ın gönderdiği 5000 kişilik takviye ile 12.000 olmuştu. İki taraf Şezûne yakınlarında bulunan Rio Guadalete veya Rio Barbate Nehri civarında Lekke Vadisi'nde (Vâdi Lekke) karşı karşıya geldi. Muhtemelen 19 Temmuz 711'de başlayan ve bir günden yedi güne kadar sürdüğü konusunda değişik rakamlar verilen savaşta sağ ve sol kanada komuta eden Witiza'nın oğulları orduyu terketti. Bu davranışları Müslümanlara yardım etmekten ziyade Rodrigo'ya bırakmak zorunda kaldıkları tahtlarına yeniden kavuşabilmek içindi. Ama hiçbir şey onların istediği gibi gerçekleşmedi ve çok şiddetli geçtiği söylenen savaşın galibi Tarık b. Ziyad ve askerleri oldu. Vizigot ordusunun neredeyse tamamen imha edildiği, bu arada Rodrigo'nun da hayatını kaybettiği savaşın bitiminde İspanya'nın kapıları ardına kadar Müslümanlara açıldı. Vizigot yönetiminden memnun olmayan fakir halk ve Yahudiler, Müslümanları sevinçle karşıladı. Zaten Yahudiler fetihten sonra Vizigotlar döneminde kaybettikleri sivil ve dini hakları yeniden kazandılar.

**Resim 9.1**

*İlk çıkarma yapılan  
Tarîfa'dan bir  
görünüm (C. Ersin  
Adıgüzel  
koleksiyonu)*



Tarık b. Ziyad bu zaferi Musa b. Nusayr'a bildirerek önlerinde artık hiçbir engelin kalmadığını söyledi. Bundan sonra Tarık, Hıristiyanların yeniden bir araya gelerek kendileriyle mücadele etmesinden çekindiği için Julianus'un da tavsiyesiyle ordusunu üç gruba ayırarak ülke içinde ilerleyişini sürdürdü. Bizzat başında bulunduğu ana ordu Vizigotların başkenti Toledo'ya giderek buraya hâkim olurken, diğer iki birliği Kurtuba ve Elvira (İlbire) şehirlerini ele geçirdi. Tarık'ın bu fetih hareketi sürerken sürekli haberleştiği ve kendisini bilgilendirdiği Musa b. Nusayr, Arap ve Berberilerden müteşekkil 18.000 kişilik bir orduyla durumu yerinde görmek ve fethin devamını sağlamak için 712 yılında İspanya'ya geçti. Tarık b. Ziyad'dan farklı bir güzergâh izlemeye karar veren Musa güçlü surlarla çevrili Karmûne'yi ele geçirdikten sonra Roma İmparatorluğu zamanında eyalet başkenti olan İşbiliyye'yi ve ardından Maride'yi zapt etti. Musa b. Nusayr bundan sonra Tarık b. Ziyad ile buluşmak üzere Toledo'ya gitti. Musa'nın gelişinden haberdar olan Tarık onu daha Toledo'ya varmadan yolda karşıladı. Bundan sonra her ikisi de Endülüs'ün fethini tamamlamak için birlikte harekete geçti. İki komutan Saragossa şehrini ve civarını birlikte ele geçirdikten sonra büyük bir ihtimal ayrılarak fetihlerini sürdürdü. Musa b. Nusayr ülkenin fethedilmemiş kuzey bölgelerine doğru yönelerek Galicia (Cillikiye) bölgesine gitti ve ulaşılabilir yerleri hariç burayı ele geçirdi. Ardından Beşkens, Elbe (Alava), Kastilla (Kaştâle), Pamplona (Benblûne) ve Barcelona fethedildi. Bundan sonra Musa, Narbone (Arbûne) ve muhtemelen Avignon'u da İslâm hâkimiyeti altına aldı. Fetih hareketine devam etmek niyetinde olan, hatta rivayete göre hilafet merkezi Dimaşk'a batıdan doğuya doğru ilerleyip Bizans İmparatorluğu'nun başkenti İstanbul'u ele geçirerek inme hedefinde olan Musa, Halife Velid'in kendisini çağırması üzerine dönme kararı aldı. Tarık b. Ziyad ile bir araya gelen ve onunla Endülüs'ü terk etmeye hazırlanan Musa dönmeden önce Endülüs'te idari düzenlemeler yaptı. Oğlu Abdülaziz'i vali tayin etti. Musa ve Tarık 714 yılı sonlarında Dimaşk'a gitmek için Endülüs'ten ayrıldılar. Onların gayretleri ile bilinmeyen bir coğrafyada gerçekleşen fetihlerle İspanya artık Endülüs olma yoluna girmiş ve yerleşme süreci başlamıştı.

## DİKKAT



**İspanya'nın fethi ileri sürüldüğü gibi zorla ve sadece ganimet elde edebilmek için gerçekleştirilmiş bir hareket olmayıp Müslümanlar için gidilebilecek ideal bölge olması, ülkenin iç durumu ve oradan gelen davet gibi sebeplerin etkisi ile gerçekleşmişti.**

## SIRA SİZDE



**Vâdi Lekke Savaşı sonrası Musa b. Nusayr ve Tarık b. Ziyad arasındaki ilişkilerin mahiyetini araştırınız.**

## ENDÜLÜS'TE VALİLER DÖNEMİ (714-756)

756 yılına kadar devam eden bu süreçte sayılarının yirmi veya daha fazla olduğu ifade edilen valiler göreve geldi ve Endülüs ilk başlarda Kayrevan merkezli İfrikiyye valiliğine bağlı olarak yönetildi. Valiler genelde İfrikiyye valisi veya Endülüs'teki askerler, bazen de Dimaşk'taki Emevî halifesi tarafından seçilmekteydi. Endülüs'ün ilk valisi Musa b. Nusayr'ın oğlu Abdülaziz'di. Babasının da yönlendirmesi ile İşbiliyye'yi yönetim merkezi olarak seçen, fetih hareketini sürdüren ve Rodrigo'nun eşi Egilona ile evlenen Abdülaziz 716'da vefat etti. Onun ölümünün ardından haleflerinden Hürri b. Abdurrahman es-Sekafi veya Eyûb b. Habîb el-Lahmi zamanında İşbiliyye yerine Kurtuba Endülüs'ün idare merkezi oldu. Semh b. Malik döneminde de Endülüs, hilafet merkezi Dimaşk'a bağlı bir eyalet haline geldi ve Semh ilk resmi vali oldu. Fetih hareketini Pirenelerin ötesine götürmek isteyen

Semh bu düşüncesini, Narbonne üzerinden Fransa'ya Aquitania Dükü Eudes'in topraklarına kadar gelmek suretiyle göstermiş ve ilk karşılaşmada onu büyük bir yenilgiye uğratmıştı. Ancak Eudes'in yeniden toparlanarak düşmanı olan Franklardan aldığı yardımla onun karşısına tekrar çıkması sonucu Toulouse civarında 721 yılında yapılan savaşta Semh şehit edilmişti. Semh ile başlayan Fransa içlerine yönelik fetih harekâtı haleflerinden Abdurrahman el-Gâfikî tarafından devam ettirildi. Ancak 732 yılında yapılan Poitiers Savaşı'nda alınan yenilgi ile bu harekât büyük bir darbe aldı. Oysa Abdurrahman oldukça kalabalık bir orduyla Roncevaux geçidinden Bordeaux'ya, buradan kuzeye doğru ilerleyerek Franklar tarafından dini bir merkez kabul edilen Tours civarına gelmiş, onun karşısında Aquitania dükü Eudes hiçbir varlık gösterememişti. Ancak Eudes'in aralarında husumet olmasına rağmen Merovenjiyen Frank Krallığı'nın üst düzey görevlilerinden Charles Martel'den yardım istemesi ve Charles'ın bu isteğe olumlu yaklaşması Müslümanların yenilgisini hazırlayan sebeplerin ilkinin teşkil etti. Zira Müslümanlar ağır zırhlı ve birbirlerine sıkı sıkıya kenetlenmiş bu düşman ordusu karşısında çok zorlandı. Ardından ganimetlerinin yağmalandığı haberi Müslüman saflarının bozulması ve Hıristiyanların olanca güçleri ile onlara saldırmasına neden oldu. 732 yılı Ekim ayında Poitiers civarında meydana gelen savaş Müslümanların yenilgisi ve komutan Abdurrahman el-Gâfikî başta olmak üzere ordunun büyük bir kısmının şehit olmasıyla sonuçlandı. Belâtüşşühedâ yani Şehitler Düzlüğü, Şehitler Yolu veya Poitiers Savaşı Müslümanların kuzeye yönelik seferlerinin durmasına yol açtı. Bundan sonra onlar tamamen içlerine kapanarak kendileriyle meşgul olmaya başladılar. Bunun sonucunda da aralarında gereksiz sebeplerden mücadeleler başladı. Endülüs'ün fethinde büyük rol oynamış bulunan Berberîlere hak ettikleri değeri göstermeyen, idari görevleri onlarla paylaşmayan ve hatta toprak dağıtımında bile onlara verimsiz ve ekilmeyen toprakları veren Araplar, Berberîleri küstürerek 741 yılında ayaklanmalarına sebep oldular. Arapların hiç beklemediği bir anda çıkan bu isyanı bastırmada zorlanmaları üzerine Endülüs Valisi Abdülmelik b. Katan daha önce Kuzey Afrika'daki Berberî isyanlarını bastırmak için Suriye'den askerleri ile gelmiş olan Belc b. Biş'nden yardım istedi. Belc ve askerlerinin çabaları sayesinde Berberîlerin isyanı bastırıldı. Ancak bu seferde Endülüs'te Belc ve askerleri yüzünden sorunlar görüldü. Zira Endülüs Arapları kendi ekonomik ve sosyal durumları sarsılır korkusuyla Belc ve yanındakileri istememeye ve onların bir an önce geldikleri yere geri dönmelerini söylemeye başladı. İki taraf arasında bu sebeplerle yaşanan tatsızlıklar Endülüs'e yeni atanan Vali Ebû'l-Hattâr'ın aldığı tedbirler sayesinde çözümlendi. Endülüs'te bir rahatlama ve huzur ortamı olduğu anda bu seferde Ebû'l-Hattâr'ın, soydaşları Yemenlileri koruduğu ve sahiplendiği, diğerlerine hak-sızlık ettiği ileri sürüldü. Bu nedenle Kays kabilesi ile Yemenliler arasında mücadeleler yaşandı. Olaylar her geçen gün kötüye gitmeye başlayınca çözüm olarak Kays ve Yemenlilerin sıra ile Endülüs'ü yönetmeleri kararı alındı. İlk yıl Kaysların önemli simalarından Yusuf el-Fihri idareyi üzerine aldı. Ancak görev süresi bitince görevini Yemenlilere teslim etmeye yanaşmadı ve bu sebeple Endülüs'te yeniden sorunlar başladı.

Valiler dönemi Endülüs'te yerleşmenin ve kökleşmenin gerçekleştiği bir dönemdi. Ancak Müslümanların birbirleriyle yaptıkları gereksiz mücadeleler, kavgalar ve kırgınlıklar yeni fetihlere engel olduğu gibi, Hıristiyanlara da toparlanma ve güçlenme ortamı hazırladı. İspanya'nın kuzey taraflarında bulunan Asturias ve Galicia bölgesindeki Hıristiyanlar güçlerini birleştirerek, Endülüs'e karşı başlatılan Re-

conquista hareketinin ilk öncüsü sayılan I. Alfonso'nun liderliğinde Asturias Krallığı'nı kurarak Müslümanlara yönelik seferlere başladılar.

## DİKKAT



**Endülüs toplumunda fetih yoluyla gelen Müslümanlar ile birlikte önceden beri bu topraklarda yaşamını sürdüren Hıristiyan ve Yahudiler de bulunmaktaydı. Müslümanlar; Araplar, Berberiler ve özellikle I. Hişam ve II. Abdurrahman zamanında sayılarında artış gözlenen Müvelled yani Müslüman olmuş İspanyollar ile Sakalibe'den oluşmaktaydı. Sakleb kelimesinin çoğulu olan Sakalibe, köle tacirleri veya korsanlar tarafından Avrupa'nın doğu kesimleri başta olmak üzere Lombardia ve bazı bölgelerden Endülüs'e getirilen Slav asıllı kölelerdi. Bunlar küçük yaşta geldiklerinden Müslüman terbiyesi ile yetiştirilmekte ve ileride azad edildikten sonra önemli görevlerde ve orduda yer almaktaydı. III. Abdurrahman döneminde ordu halifenin bunlara duyduğu güven sebebiyle Sakalibeden meydana gelmekteydi. Bu sınıf ilerleyen zamanlarda Endülüs siyasi hayatında etkin rol oynamış, hatta XI. yüzyılda aralarında Turtüşe'nin de olduğu Meriyye, Denia, Belensiye gibi şehirler Sakalibe'ye mensup komutanlar tarafından idare edilmiştir. Arap kültürünü benimsemekle birlikte İslâmiyet'i kabul etmeyenler de vardı ki bunlar Mustarib veya Mozarab olarak anılmaktaydı. Her türlü hakları devletin garantisi altında olan, aralarından aday gösterdikleri ve emîrin seçtiği bir temsilci (kûmis) vasıtası ile devlette temsil edilen Mozarablar, Endülüs Emevî devletine yıllık cizye vermekte olup, içlerinden devletin üst kademelerine kadar çıkanlara da rastlanmaktaydı. Vizigotlar zamanında çok zor şartlarda yaşam mücadelesi veren ve onların çıkardığı pek çok kanunla din değiştirme ve köle olarak kabul edilme dahil insanlık dışı muamelelere maruz kalan Yahudiler ise Müslümanların gelmesine en çok sevinen taraf oldu. Zira onlar sayesinde hayatları değişerek Vizigotlar zamanında kaybettikleri bütün haklarına yeniden kavuştular. Bunların arasından da devlete üst düzey görevlerde hizmet edenler çıktı. Yahudiler özellikle IX. Yüzyıldan itibaren kuyumculuk ve ipek üretiminde söz sahibi oldular.**

## SIRA SİZDE



**Endülüs'teki valilerin fetih hareketleri esnasında karşılaştıkları ve Poitiers Savaşı'nda yenilmelerine sebep olan Franklar kimlerdir, araştırınız?**

## ENDÜLÜS'TE EMİRLİK DÖNEMİ (756-929)

Endülüs, 756 yılında I. Abdurrahman'ın Endülüs Emevî devletini kurmasıyla siyasi bir teşekkül oldu ve 929 yılına kadar 'emîr' adı verilen idareciler tarafından yönetildi. Endülüs'ün ilk emîri Abdurrahman b. Muaviye Emevî Halifesi Hişam'ın torunuydu ve küçük yaşta babasını kaybettiği için dedesi tarafından yetiştirilmişti. Emevî Devleti'nin 750 yılında Abbasîler tarafından yıkılması ve onlar tarafından Emevî hanedanını hedef alan düşmanca takip ve katliamdan Abdurrahman b. Muaviye azadlı kölesi Bedr ile kaçmayı başararak Suriye, Filistin üzerinden Kuzey Afrika'ya geldi. Buranın kendi geleceği için uygun olmadığını anlaması üzerine hem Abbasîlerin kendisini bulamayacakları hem de ideallerini gerçekleştirebileceğine inandığı Endülüs'e geçmeye karar verdi. Çünkü burada mensubu olduğu Emevî hanedanına bağlı ve kendisine her konuda yardım edebilecek pek çok kimse bulunmaktaydı. Bunun için Abdurrahman Endülüs'e gitmeden önce durumu tetkik etmesi ve kendi lehine çalışmalar yapması için azadlı kölesi Bedr'i bir mektupla Endülüs'e gönderdi. Bedr 754 yılında Endülüs'e gelerek önemli kişilerle görüşmeler yapmaya başladı. Bunlara mektupta belirtildiği gibi pek çok sıkıntılara ve katliamlara maruz kalan Emevî hanedanının burada halife torunu Abdurrahman ile yeniden başlayabileceğini ve bu nedenle onu desteklemenin doğru olacağını belirtti.

Endülüs'ten kendisine yardım edileceğine dair söz alan Abdurrahman gerekli hazırlıkları yaptıktan sonra büyük bir ihtimalle 755 yılı Ağustos ayında Endülüs'e geçerek el-Münkeb de (Almunecar) karaya çıktı. Onun gelmesi uzun süredir Endülüs'ü idare eden Vali Yusuf el-Fihri'yi çok endişelendirdi. Çünkü kendi geleceğinin tehlikeye gireceğini düşünmüştü. Bu nedenle onu vazgeçirme yollarını aradı ama durum umutsuzdu. Sonuçta Abdurrahman ile Yusuf el-Fihri arasında 15 Mayıs 756'da Kurtuba Nehri yakınlarında Musârra'da çok şiddetli bir savaş oldu ve savaşı Abdurrahman kazandı. Yusuf el-Fihri kaçarak bir dağa saklanmayı tercih ederken, Abdurrahman Kurtuba'daki idare merkezine gelerek yönetimi devraldı. Böylece Endülüs Emevî Devleti I. Abdurrahman ile resmen başladı.

Abdurrahman'ın Musârra Savaşı'nı kazanmasını bir türlü hazmedemeyen Yusuf'un, bundan sonraki süreçte ona karşı bazı olumsuz girişimleri olduysa da başarılı olamadı. I. Abdurrahman yeni kurduğu bu devleti bir taraftan kurumsal bir statüye dönüştürmeye çalışırken diğer taraftan da kendisine ve devletine yönelik iç ve dış mihraklı isyanları bastırmakla uğraştı. Kendi akraba ve yakınlarının da yer aldığı bu isyanlar onu çok uğraştırsa da kararlı ve dirayetli yapısıyla bunların üstesinden gelmeyi başardı. Devletin geleceği açısından tehlike arzeden en önemli isyanlardan biri Endülüs'te Şii bir devlet kurmayı isteyen Şakyâ b. Abdülvahid'in isyanıydı. 769 yılında başlayıp, aşağı yukarı 10 yıl boyunca Endülüs Emevî devletini zorlayan bu isyan nihayet Şakyâ'nın kendi komutanları tarafından öldürülmesiyle sona erdi. Abdurrahman böylece büyük bir tehlikeden kurtuldu. Yine Barselona Valisi Süleyman b. Yakzân'ın, Hüseyin b. Yahya ile Saragossa'da başlattıkları isyanda ciddi boyuttaydı. Hatta Barselona valisi, Frank Kralı Büyük Karl ile anlaşmış ve onun Saragossa üzerine yürümesini sağlamıştı. Şehri kuşatan ancak kuşatmadan bir sonuç alamayacağını anlayan Frank Kralı geri çekilmek zorunda kalmış fakat geri dönerken Pirene Dağları'nda bulunan Roncevaux geçidinde saldırıya uğrayarak çok ağır kayıplar vermişti. Bundan sonra I. Abdurrahman ordusu ile Sarakusta'yı kuşattı. Bu esnada Hüseyin b. Yahya, Süleyman'ı öldürerek şehre tek başına sahip olmuştu. Hüseyin, Abdurrahman'ın gücü karşısında isyandan vazgeçti. Ancak daha sonra tekrar merkezi otoriteye karşı ayaklanması üzerine yakalanarak idam edildi. Abbasiler tarafından desteklenen Alâ b. Mugis'in isyanı da zorlu bir uğraş sonucu bastırıldı.

**Resim 9.2**

*Kurtuba Ulu Camii  
(C. Ersin Adıgüzel  
koleksiyonu)*



Endülüs mimarisinin en önemli ve en gözde yapılarından biri olan Kurtuba Ulu Camii İslam dünyasının üçüncü büyük camiidir. I. Abdurrahman zamanında 786 yılında yapımına başlanan bina Dimaşk'taki Emevî Camii örnek alınarak inşa edilmiş ve her gelen emîrin katkılarıyla büyümeye devam etmiştir. Yapımında özellikle taş ve tuğlaların kullanıldığı camii, sade bir dış görünüme fakat çok zengin iç mekân tezyinatına sahiptir. 860 sütuna oturtulan iki katlı kemerlerde kullanılan kırmızı ve beyaz taşlar estetik açıdan görünümü daha güzel ve zengin kılmakta, ayrıca süslemeler ve küfi yazılarla bu güzellik daha da artmaktadır. Camii tezyinatında genelde bitki, yazı ve geometrik motifler kullanılmıştır. Kurtuba Ulu Camii, Kurtuba'nın 1236 yılında Hıristiyanların eline geçmesinden sonra kiliseye çevrilmiş, XVI. yüzyılda binanın orta kısmına bir katedral eklenmiştir.

I. Abdurrahman zamanında kuzeydeki Hıristiyanlarla mücadele devam etti. Her ne kadar ülke içinde çıkan ayaklanma ve karışıklıklar yüzünden onlara karşı kapsamlı bir fetih harekâtı yapılamadıysa da yine de başarılı sayılabilecek seferlerde bulunuldu. Zaten bu esnada Asturias Kralı I. Alfonso'nun ölümü ile yerine geçen oğlu I. Fruela Müslümanların içinde bulunduğu durumdan yararlanarak saldırılara başlamıştı. Buna karşılık olmak üzere Bedr 767 yılında Elbe bölgesine oldukça başarılı seferler düzenledi. Endülüs'ün ilk emîri olarak her şeyde öncü olan I. Abdurrahman bir taraftan hızla devlet kurumlarını oluşturmaya çalışırken diğer taraftan da güçlü bir ordunun kurulması için uğraş verdi. **Kurtuba Ulu Camii**'nin inşasına başlandı ve bu bina bundan sonra gelen her emîrin katkılarıyla büyümeye devam etti. Abdurrahman ilk başlarda hutbelerde Abbasî Halifesinin adının zikredilmesine izin veriyse de daha sonra bundan vazgeçti. 788 yılında hayatını kaybeden I. Abdurrahman sadece emîr unvanı kullandı. Ölümünden sonra yerini oğlu Hişam aldı.

### Resim 9.3

*Kurtuba Ulu Camii'nin içerisine eklenen katedral (C. Ersin Adıgüzel koleksiyonu)*



Babasının hareketli ve sürekli mücadele halinde olan devrinden daha sakin ve rahat bir döneme geçiş olan Hişam zamanı huzur ve barış dönemi olarak hatırlanmaktadır. Bunda adaleti ve merhameti ile ön plâna çıkan, bilinen idareci tarzından farklı bir karakter olarak beliren Hişam'ın çok büyük payı vardı. Adaleti ile meşhur Emevî Halifesi Ömer b. Abdülaziz'i kendisine örnek alan Hişam'ın sağladığı güven ve huzur ortamı sayesinde İslâm dini ülkedeki Hıristiyanlar arasında hızla yayılmaya başlarken, âlimler de kendisinden çok fazla saygı ve himaye gördü. Fıkhi meselelerini İmam Evzai'nin görüşleriyle çözümleyen Endülüs'te Maliki mezhebinin devletin resmi mezhebi haline gelmesi de bu zamanda gerçekleşti. Çok az isyanın yaşandığı Hişam döneminde kuzeydeki İspanyol krallığına karşı önemli sayılabilecek seferler yapılarak Asturias Kralı II. Alfonso'nun yeni başkent yaptığı Oviedo ele geçirildi. Endülüs'ün en karizmatik emîrlerinden biri olan Hişam 796 yılında hayatını kaybetti ve yerine oğlu I. Hakem geçti.



Hişam'dan farklı bir karakter olarak beliren I. Hakem dönemi isyanların çok sık görüldüğü bir dönem olarak kayıtlara geçti. Amcaları da dâhil olmak üzere hemen herkesin otoriteye karşı olduğu bu dönemde en büyük tepki hiç şüphesiz âlimlerden geldi. Hişam zamanında gördükleri değeri ve elde ettikleri imtiyazları Hakem'in tahtta çıkışıyla birlikte kaybeden bu sınıf hükümdarı çok ağır eleştirmeye, onu hedef göstermeye ve halk nezdinde küçük düşürmeye başladı. Sonunda onların destek ve teşvikiyle Hakem'e karşı 805 yılında isyan için çalışmalar başlatıldı. Ancak bu teşebbüsün daha hazırlık safhasında yanlış insanlarla temasa geçilmesi gizli plânların açığa çıkmasıyla sonuçlandı ve Hakem plânda yer alanların cezalandırılmasını emretti. İsyân başlamadan sona eren bu teşebbüs çok fazla zarar vermeden halledildi ancak 13 yıl sonra 818 yılında yine âlimlerin tahrikiyle çıkan isyan bu kadar kolay atlatılamadı. Halkın bir kısmının içinde olduğu isyan Kurtuba'nın Rabaz Mahallesi'nde meydana geldi. İsyancılar Hakem'in haksız yere kendilerinden fazla vergi aldığını bu nedenle ona savaş açtıklarını ancak onun tahttan inmesi ile isyanı bitireceklerini ifade ediyorlardı. Hakem evleri ve dükkânları ateşe verdirerek son derece ciddi isyanın üstesinden gelmeyi başardı. Bu esnada çok sayıda insan öldü ve Rabaz Mahallesi'nin tamamı yıkıldı. Bundan dolayı Hakem'in lakapları arasına er-Rabazî de eklendi. Hakem isyanda yer alanların şehri terk etmelerini istedi. Bunlardan bir kısmı Kurtuba dışındaki Endülüs şehirlerine giderken, çoğunluğu Kuzey Afrika'ya gitmeyi tercih etti. Kuzey Afrika'da İskenderiye'yi tercih edenler daha sonraları Girit'e giderek burada yerleşti. Hakem döneminde Saragossa, Maride ve Toledo şehirlerinde de isyanlar görüldü. Özellikle Toledo Vizigotların başkenti olduğundan dolayı İslâm hâkimiyetini kabullenememekte ve her zaman isyan etmekteydi. Hakem bu duruma çare olsun ve şehir halkının merkezi otoriteye karşı sürekli baş gösteren isyanları sona ersin diye aslen İspanyol olan ancak Müslümanlığı kabul etmiş birini şehre vali tayin ederek halletme yoluna gitti. Bu kişinin aldığı tedbirlerle Toledo'da bir süre isyan olmadı. Hakem döneminde kuzeydeki Hıristiyanlarla mücadele sürdü ve Asturias ile Galicia bölgelerine başarılı seferler yapıldı. Ancak Franklar tarafından Barselona kenti 801'de işgal edildi. Kararlı ve disiplinli yapısıyla dikkat çeken Hakem 822 yılında hayatını kaybetti.

I. Hakem'in ölümüyle yerini oğlu el-Evsat olarak tanınan II. Abdurrahman aldı. Kendisine bu isim muhtemelen daha sonraları I. Abdurrahman ve III. Abdurrahman'dan ayırt edilebilmek için verilmişti. II. Abdurrahman, babasından siyasi, dâhili ve ekonomik yönü çok güçlü bir devlet almıştı. O bu devleti çok daha ileri götürerek ülkesine düğün günleri (eyyamu'l-arus) olarak tarihe geçen huzur, refah ve mutluluk dolu bir dönem yaşattı. Tarım, dokuma, inşa ve iktisadi alanlarda ülke genelinde büyük atılımların gerçekleştiği bu süreçte ilmi ve kültürel hayatta görülen canlılık, emîrin âlimlere gösterdiği saygı ve hürmet ile daha da pekişti. Bizans İmparatorluğu başta olmak üzere Kuzey Afrika'da bulunan Salihîler ve Rüstemîlerle diplomatik ilişkiler kuruldu. Endülüs medeniyetinin tam anlamıyla oluştuğu II. Abdurrahman zamanında Hıristiyan halk arasında İslâmiyet'in hızla yayıldığı tespit edildi. Bununla birlikte bu dönemde de önceki devirlerde olduğu gibi isyanlar ve dış tehditlerin yaşandığı da oldu. Maride ve Toledo gibi şehirlerde çıkan isyanlar bastırılırken, valiler döneminde yaşanan kabileler arası mücadelelerin yeniden başlaması dikkat çekiciydi. Kays ve Yemen kabilelerinin çatışması yüzünden Tudmir'de çıkan isyan devletin bütün çabasına rağmen ancak yedi yılda bastırılabilirdi. II. Abdurrahman zamanında ilk kez Normanların 844 yılında Endülüs'e saldırdıkları görüldü. Bu saldırı devletin özellikle donanma ve tersane açısından hazırlıksız

olduğu bir zamana rastlamasına rağmen II. Abdurrahman'ın çabası sayesinde bertaraf edilebildi. Bundan sonra süratle donanma ve tersane yapımına başlandı. Abdurrahman kuzeydeki Hıristiyanlara karşı seferlere de devam etti. Özellikle Asturias ve Galicia bölgelerine yapılan seferler çok başarılı geçti. 840 yılında emîrin başında olduğu ordu Asturias Kralı II. Alfonso üzerine yürüdü ve bölgedeki kalelerin bir kısmını ele geçirdi. Yine aynı dönemde Franklara karşı da başarılar kazanıldıysa da Barselona kenti alınamadı.

II. Abdurrahman, Endülüs'ün filozofu olarak anılan Abbas b. Firnas'a, Endülüs'e giyim tarzını, yeme içme alışkanlıklarını getiren ve bu konularda halka örnek olan şarkıcı Ziryab'a ve şair aynı zamanda edip Yahya el-Gazzal'a değer vermekte ve bunları her zaman yanında bulunduruyordu. 852'de hayatını kaybeden Abdurrahman'ın yerine oğlu Muhammed geçti.

Muhammed ile başlayan ve III. Abdurrahman'ın Endülüs'ün başına geçmesine kadar devam eden süreç Endülüs'ün en karışık, en huzursuz ve devlet otoritesinin zayıfladığı dönemlerdi. Muhammed zamanında özellikle emîrin kendisinin sebep olduğu ayaklanmalar görüldü. Zira o Suriyeli Arapları desteklemekte diğer Arap kabileleri, Berberî ve yeni Müslüman olmuş grupları dışlamaktaydı. Böylece Suriyeli Araplar emîrin yanlarında olduğunu bildiklerinden kendilerinden olmayanlara farklı gözle bakmaya ve onları her şeyden uzak tutmaya başladı. Bu da toplum düzeninin bozulmasına ve mevcut bütünlüğün zedelenmesine yol açtı. Bu dönemde Toledo başta olmak üzere ülkenin pek çok kentinde isyanlar çıktı. Toledo isyanında asiler Hıristiyan kral Ordoño'dan yardım istemekten bile çekinmedi. Ordoño ise zaten Endülüs'e saldırmak için bahane aradığından bunu iyi kullandı ve bir ordu yolladı. Ancak Emîr Muhammed'in karşısında hem Ordoño hem de Toledo halkı başarısız kaldı. Norman tehdidinin II. Abdurrahman'dan sonra yeniden ortaya çıkması bu döneme denk geldi. Normanlar 859 yılında ikinci kez Endülüs'e saldırdı. Fakat bu sefer öncekinden ders alındığından devlet hazırlıktaydı. Bu sebeple Norman tehdidi kolaylıkla atlatılabildi. Kuzeydeki İspanyol krallıklarla mücadele her zaman olduğu gibi yine devam etti. 800'lü yıllardan itibaren oluşmaya başlayan ve merkezi Pamplona olan Navarra Krallığı'na ve Galicia bölgesine yönelik seferler gerçekleştirilerek başarılar kazanıldı.

886 yılında hayatını kaybeden Muhammed'in yerini ancak 2 yıl tahtta kalabilecek olan oğlu Münzir aldı. Bu kısa süren emîrliği döneminde Münzir babası zamanından başlayarak devletin başına sorun olan asi Ömer b. Hafsun ile uğraştı. Aslında Ömer sadece Muhammed ve Münzir değil bunların ardından gelen Abdullah ve III. Abdurrahman'ı da fazlasıyla meşgul edecekti. Ömer b. Hafsun'un isyanının bu kadar uzun sürmesi ve ısrarcı olmasının temel sebebi devlet yönetiminden kaynaklanmaktaydı. Çünkü Ömer b. Hafsun, Emevîlerin yönetim tarzından şikâyet etmekte, emîrlerin bütün güzellikleri alıp kendilerini acı çekmeye zorladıklarını belirtmekte ve bu nedenle adaletli davranmaktan başka hedefi olmayan kendi davasının etrafında toplanılmasını istemekteydi. Emîr Muhammed'den itibaren başlamak üzere merkezi otorite her defasında onun üzerine ordu göndermiş hatta zaman zaman kendisini yakalamış ve eman vererek Kurtuba'da emîrin yanında yaşamasına müsaade etmişti. Ancak o bir süre sonra kaçarak yine isyan hareketine kaldığı yerden devam ederek Emevî devletini uğraştırmaya devam etti. Ömer b. Hafsun, Emevîlerle mücadelede o kadar inatçıydı ki bunun için menfaat gördüğü yerlere yaklaşmaktan, Emevîlerin düşmanı olan devletlerle temasa geçmekten çekinmedi. Mesela Abbasîlere yakınlaşarak onların davasını benimsediğini, idaresi altındaki yerlerde Abbasîler adına hutbe okuttuğunu belirterek sözde onlara bağlı kal-

mak suretiyle bağımsız bir emîrlik kurmayı düşündü ama başaramadı. Yine kuzeyde Galicia bölgesindeki Hıristiyanlarla irtibata geçerek yardım istemiş hatta onlara yaranmak adına İslâmiyet'i bırakarak Hıristiyan olduğunu söylemiş ve ismini bile değiştirmişti. Bundan başka Fatımîlerle de müttefik olma yolunda çalışmalarda bulunduğu gibi Endülüs'teki diğer asilerle işbirliği yapmaktan da çekinmedi. Münzir zamanında ailesiyle birlikte Kurtuba'da yaşamasına izin verilmesi koşuluyla teslim olacağını belirten ve bu isteği devlet tarafından kabul edilen Ömer yine sözünde durmayarak ayaklandı ve daha uzun bir süre devlete karşı gelmeye devam etti. Münzir'in 888 yılında hayatını kaybetmesinden sonra kardeşi Abdullah Endülüs tahtına çıktı. Endülüs'ün en karışık dönemine denk gelen Abdullah zamanında devlet otoritesi ülke genelinde kalmamış, hemen her bölgede Arap, Berberî ve yeni Müslüman olmuş her kesimden insanın karıştığı çok sayıda isyan görülmüştü. İsyancılar bu kargaşa ortamını fırsat bilerek bağımsızlıklarını ilan etmeye başladı. Böylece merkezi idareye sözde bağlı veya tam müstakil çok sayıda küçük devletçik kuruldu. Bu dönem halk tarafından büyük fitne 'el-fitnetü'l-kübra' olarak adlandırıldı. İbnü'l-Hatib'in deyiimiyle "...emîrin Kurtuba'da hutbede okunan adından başka hiçbir otoritesi kalmamıştı." Devlet genelinde pek çok sorunun olması onun kuzeye İspanyol devletlerine karşı kapsamlı bir sefere çıkmasını engelledi. Emîr unvanını kullanan son Endülüs hükümdarı olan Abdullah ülke yönetimini torunu III. Abdurrahman'a bıraktı.

**M. Özdemir'in Endülüs Müslümanları I, ve M. İmamüddin'in, Endülüs Siyasi Tarihi adlı eserleriyle P. Hitti'nin Siyasî ve Kültürel İslâm Tarihi isimli çalışmasının ilgili bölümlerine başvurabilirsiniz.**



K İ T A P

**Endülüs Müslümanlarının mücadele ettikleri İspanyol Krallıkları hakkında neler biliyorsunuz?**



SIRA SIZDE

3

## ENDÜLÜS'TE HİLAFET DÖNEMİ (929-1031)

Endülüs'ün en seçkin ve en önemli hükümdarlarından biri olan III. Abdurrahman, küçük yaşta babasını kaybettiği için dedesi Emîr Abdullah tarafından yetiştirildi. Dedesinin himaye ve teşvikiyle tarih, edebiyat, din, harp ve siyasi konularda söz sahibi oldu. Emîr Abdullah kendisinden sonra devletin başına çocuklarının değil torunu Abdurrahman'ın geçmesini istediğinden onu veliyaht tayin etti ve ölümü ile de Abdurrahman 16 Ekim 912'de Kurtuba'da tahta çıktı. III. Abdurrahman, Endülüs'ü birlik ve bütünlüğü kalmamış çok kötü bir durumdayken aldı. Ülkenin hemen hepsi isyancıların eline geçmiş, iç karışıklıklar bütün ülkeye hâkim olmuştu. Dış düşmanlar ise Endülüs'ün bu durumundan istifade etmek için beklemekteydi. Yeni emîr bu kötü duruma son vermek için hemen çalışmalara başladı. Yerel haneler ve isyancılarla mücadele etti. Ömer b. Hafsun ülke için hala çok büyük tehditti ve yıkıcı faaliyetlerine bu dönemde de devam etmekteydi. Ancak öncekilerden farkı bu yeni dönemde karşısında genç, dinamik ve oldukça kararlı bir yöneticinin bulunmasıydı. Kendisi de hem yaşlı olduğundan hem de sağlık sorunları yaşadığından daha fazla direnmenin sonuçsuz kalacağını düşünerek III. Abdurrahman'dan kendisini bağışlamasını istedi. Emîr tarafından da bu istek kabul edildi ve aralarında bir anlaşma yapıldı. Ömer b. Hafsun ölünceye kadar bu anlaşmaya bağlı kaldı. Onun ölümünden sonra merkezi otorite ile çocukları uğraşacaklardı ama sonunda galip gelen devlet oldu.

## DİKKAT



**Ömer b. Hafsun'un ölümünden sonra Endülüslü devleti ile mücadeleyi oğulları devam ettirdi. Onun Cafer, Süleyman, Hafs ve Abdurrahman isminde dört oğlu, bir de kızı bulunmaktaydı. Bu oğullardan Cafer babasının ölümü üzerine hareketin başına geçti. III. Abdurrahman 919 yılında Cafer tarafından idare edilen isyan merkezi Bobastro'yu (Bübeşter) kuşattı. Cafer direnemeyeceğini anlayınca barış istedi, bu istek Kurtuba'ya rehin göndermesi ve haraç vermeyi kabul etmesi şartıyla kabul edildi. Aynı yıl Ömer b. Hafsun'un diğer oğlu Abdurrahman da, hezime uğratarak Kurtuba'ya getirildi. Bobastro'da bulunan Cafer'in 920 yılında öldürülmesi ile yerine kardeşi Hafs geçtiyse de o bu görevi diğer kardeşi Süleyman'a bıraktı. Bununla birlikte Süleyman'ın, III. Abdurrahman'ın kuvvetleri ile 927 yılında yaptığı çatışmada öldürülmesi üzerine liderlik tekrar Hafs'a geçti. III. Abdurrahman bu duruma son verilmesi için Bobastro'yu kuşattı. Hafs direnemeyeceğini anlayınca 928 yılında eman dileyerek teslim oldu ve ailesi ile birlikte Kurtuba'ya gönderildi. III. Abdurrahman onu bağışladı ve Hafs orada yaşamaya başladı. Böylece Emîr Muhammed'den bu tarafa yıllardır devleti uğraştıran isyan III. Abdurrahman zamanında tamamen bastırılmış oldu. Bu durum emîrin nüfuz ve itibarının daha da artmasını sağladı.**

III. Abdurrahman döneminin en önemli iki dış tehdidi Kuzey Afrika'da beliren Fatimî devleti ile kuzeydeki İspanyol krallıklarıydı. Şii Fatimîler kendilerini İslâm dünyasının meşru halifeleri görmekte ve kendi davalarını yeryüzüne hâkim kılmaya çalışmaktaydı. Bu sebeple aralarında Endülüslü'nün de olduğu bir genişleme politikası takip etmeye başladılar. III. Abdurrahman onların tehdidine karşı donanmasını güçlendirerek 927 yılında Melila'yı ardından 931 yılında Septe'yi ele geçirdi. Deniz üssü olarak kullanacağı bu şehirlerden özellikle Septe'nin alınması Abdurrahman'ın itibarını artırdı. İki taraf arasındaki bu mücadele Fatimî Halifesi Muiz zamanında en şiddetli dönemini yaşadı ve Fatimîler Endülüslü'nün Meriyye kıyılarına saldırdı. Limanda bekleyen bütün gemileri ateşe veren Fatimîlere karşı III. Abdurrahman daha fazla insan ölmesin diye önce barış içerikli mektuplar göndererek durumun daha vahim bir hale gelmesini engellemeye çalıştı. Ancak sonuç alınmayınca donanmasını komutanı Galib'in idaresine vererek Fatimî kıyılarının vurulmasını istedi. İlk saldırıda çok başarılı olmasa da 956 yılında gerçekleşen ikinci saldırı esnasında Sus, Tabarka bölgeleri yakılıp yıkıldı. Buna karşılık Muiz 958 yılında Cevher isimli kumandanını görevlendirerek tüm Magrib'i ele geçirme emrini verdi. Cevher, Tahert, Sicilmase ve Fas'ı ele geçirerek III. Abdurrahman karşısında Fatimîlerin üstün konuma gelmesini sağladı.

Kuzeydeki İspanyol krallıkları bu dönemde ülke için yine ciddi sorunlar teşkil etmekteydi. Asturias Kralı III. Alfonso'dan sonra yerine geçen oğlu Garcia ile birlikte krallık Leon Krallığı olarak şekillendi ve Endülüslü'e yönelik düşmanca duygular bu süreçte de devam etti. Leon Kralı Garcia'nın ölümü ile yerine kardeşi II. Ordoño geçti. Ordoño'nun Endülüslü'e yönelik saldırı girişimlerine karşı Abdurrahman bir ordu göndermiş ancak iki taraf arasında 917 yılında yapılan savaşı Müslümanlar kaybederek kumandan Ahmed. b. Muhammed şehit düşmüştü. III. Abdurrahman bu yaşanan duruma çok üzüldü ve bundan sonra Hıristiyanlara karşı daha kararlı olarak mücadeleyi ele aldı. II. Ordoño, Müslümanlardan çekindiği için Navarra Kralı I. Sancho Garces ile anlaşarak birlikte hareket etme kararı aldı. Ancak III. Abdurrahman'ın gönderdiği ordu karşısında önce 918 yılında, ardından bizzat emîrin çıktığı sefer sonucunda 920 yılında büyük bir bozguna uğradı. Bu yenilgiyi Leon ve Navarra krallarının birlikte, yine emîrin kumandasındaki Müslüman ordusu karşısında aldıkları Muez yenilgisi takip etti. III. Abdurrahman üst üste kuzeye

karşı ordular göndermeyi ihmal etmedi ve hayatının sonuna kadar Hıristiyanlarla mücadeleyi sürdürdü. Ayrıca Hıristiyan krallıklar içinde görülen anlaşmazlıklarda yardımına başvurulmuş bir kişi oldu. Mesela 958 yılında tahttan indirilen Leon Kralı Sancho'nun yeniden hükümdar olabilmesi için III. Abdurrahman'a başvurulmuş ve o da Sancho'nun yeniden tahta çıkmasını sağlamıştı.

III. Abdurrahman'a kadar Endülüs hükümdarları emîr unvanıyla yetinmişler, başka herhangi bir unvan kullanmamışlardı. Ancak III. Abdurrahman'dan itibaren bu durum değişti. Zira o Şii Fatımîlerin halifelik iddiasıyla ortaya çıkmasını, Abbâsî Halifesi Muktedir'in (908-932) Fatımîlere karşı bir şey yapamamasını da düşünerek hilafet kurumuna sahip çıkmaya karar verdi. Zaten ülkesindeki durumu da kendisinin halifeliği ilan etmesi için uygundu. Bu sebeplerle III. Abdurrahman 16 Ocak 929'da kendisini halife ilan etti. Yayınladığı ve etrafa gönderdiği fermanlarla da bunun kendi hakları olduğunu belirtti.

Halife III. Abdurrahman zamanında tarım, ticaret ve sanayide ülke en üst noktalara yükseldi. Bu sayede çok zengin ürünlerin Endülüs'te yetişmesine imkân verilirken, ihtiyaç fazlası olanların da ihraç edilmesi sağlandı. Ayrıca ağırlığını Sakalibe sınıfının oluşturduğu çok güçlü bir ordu kurulduğu gibi donanma da güçlendirildi. Eğitime önem verilerek, edebiyat, tarih ve diğer sahalarda yapılan çalışmalar desteklendi ve ilim insanları himaye edildi. Döneminin en karakteristik yapısı olan **Medinetüzzehrâ** sarayı ve şehri her gün 10 bin kişi, 1500 yük hayvanının çalışması ve Abdurrahman'ın gelirlerinin üçte birini buraya aktarması ile uzun uğraşlar sonucu inşa edildi. Bu dönemde Endülüs dünyanın en dikkat çekici ülkeleri arasına girdi. Bu sebeple Bizans İmparatoru VII. Konstantinos başta olmak üzere önemli devlet hükümdarları elçi heyetleri göndererek Abdurrahman ile dost olmak isteklerini belirtti. Endülüs'te en uzun süre yöneticilik yapan III. Abdurrahman arkasında muazzam bir devlet bırakarak 961 yılında hayatını kaybetti. Yerine oğlu Hakem geçti.

Kurtuba'nın 8 km. kuzeybatısında, Cebel-i Arus (Sierra Morena) dağının güney eteklerinde kurulan Medinetüzzehrâ İslâm mimarisinin en önemli eserlerinden biridir. III. Abdurrahman'ın cariyesi Zehra'nın isteği üzerine inşa ettirilen bu eser, saray ve bu sarayın etrafında gelişen bir şehirden ibarettir. 936'da yapımına başlanan Medinetüzzehrâ'nın inşası II. Hakem döneminde 976 yılında bitirilmiştir. Şehir, el-İdrîsî'ye göre üç kademeli olarak inşa edilmiş olup; şehrin üst kısmında halifenin sarayı, harem dairesi ve kale; orta kısmında bahçe ve yeşil alanlar; en alt kısmında ise Büyük Camii ile köle ve hizmetçilere mahsus evler bulunmaktadır. Şehrin üst kısmının tabanı orta şehrin, bunun da tabanı aşağı şehrin çatıları düzeyine düşmektedir. Halife 6.250.000 dinar olduğu anlaşılan vergi gelirlerinin üçte birini buraya harcadığı gibi döneminin bütün imkânlarını kullanmaktan çekinmemiştir. III. Abdurrahman 13.750 genç, 6314 kadın ve kız çocuğu, 3750 kişiden oluşan kuzeyden devşirilmiş muhafız kıtasıyla birlikte Medinetüzzehrâ'da yaşamakta ayrıca sayısı 100.000'i bulan ordusu da kendisine eşlik etmekteydi. Çeşitli ülkelerden gelen elçiler bu şehirde ağırlanırlardı.

Resim 9.4



*Medinetüzzehrâ'nın iç kısmından bir görünüm  
(www.greatmirror.com)*

Medinetüzzehra'nın en önemli kısmı saraydır. Burada bulunan 4300 sütunun 1013'ü Kartaca ve Tunus'tan, 140'ü İstanbul'dan, 19'u Frenk krallıklarından getirilmiş, diğer sütunlar Endülüs topraklarından temin edilmiştir. Sarayda resim, süsleme ve heykel sanatları göze çarpmakta hatta Zehra'nın bir heykeli de sarayın girişinde bulunmaktadır. Saraydaki 15.000 direk altın kaplama olup, zümrüt, yakut, mermer ve inciyle süslenmiştir. Medinetüzzehra II. Hişam ve hâcibi İbn Ebû Âmir döneminde değerini yitirmeye başladı. 1010 yılında Berberiler tarafından yağmalanan şehir, Murâbitlar ve Muvahhidiler zamanlarında tahrip olmaya devam etti. Hıristiyanlar tarafından 1236 yılında Kurtuba ele geçirildiğinde burasının harabe halinde olduğu ifade edilir.

961-976 yılları arasında hüküm süren II. Hakem, babasından her yönü ile mükemmel bir devlet devraldığı için bu durumun devam etmesi gerektiğini bilmekteydi. Sade ve barış yanlısı bir halife olması sebebiyle tahta çıkar çıkmaz onun bu iyi halinden istifade etmeye çalışan dış düşmanlarla karşılaştı. Bunlardan ilki Leon Kralı Sancho idi. Zira o Leon Krallığı'nın devamını ve kendi tahta çıkışını III. Abdurrahman'a borçlu olmasına rağmen bunu tamamen unutmuş, yaptığı anlaşmayı ihlal etmeye başlayarak Hakem'e tavır almıştı. Halife onun bu davranışına karşılık muhalifi olan ve onu tahttan indirmek için uğraşan eski kral IV. Ordoño'yu destekleme kararı aldı. Ordoño ile yapılan anlaşma Sancho'yu tedirgin edince hemen II. Hakem'e elçiler göndererek III. Abdurrahman zamanında yaptığı anlaşmaya sadık kalacağını bildirdi. Fakat bu esnada Ordoño'nun ölümüyle fikrinden vazgeçerek Endülüs'e tekrar tavır almaya başladı. Hatta müttefikleri Navarra Kralı Garcia, Kastilya Kontu Gonzales ile birlikte II. Hakem'e karşı harekete geçti. Bu yaşananlar karşısında Hakem onların üzerine giderek büyük bir zafer kazandı. Sonunda Sancho ve müttefikleri elçiler gönderip barış talebinde bulunmak zorunda kaldı ve Hakem'in de kabul etmesi üzerine onlarla barış yapıldı.

II. Hakem döneminde Kuzey Afrika'da Fatimî yanlısı İdrisîlerle mücadele edildi. Bunlar liderleri Hasan b. Gannun liderliğinde Endülüs'e karşı faaliyetlerde bulunmaktaydı. 972 yılında Hakem'in gönderdiği ilk ordu İdrisîleri zor durumda bıraktı ama sonuç alınmadı. Bunun üzerine Hakem en önemli komutanlarından biri olan Galib komutasında donanımlı bir orduyu Kuzey Afrika'ya gönderdi. Galib, İdrisî reisleri ve ordu komutanları arasında para dağıtarak onları kendi tarafına çekmeye çalıştı ve başarılı da oldu. Onlar Hasan b. Gannun'u bırakarak Endülüs saflarına katılmaya başladı. Bu yaşananlar karşısında Hasan bir süre daha Endülüs ile mücadeleye devam etti fakat daha fazla direnemeyeceğini anladığından affını isteyerek teslim oldu. Yine bu dönemde Normanların Endülüs'e yönelik üçüncü saldırısı gerçekleşti. 971 yılındaki saldırı kolayca bertaraf edildi.

Endülüs'ün en parlak devirlerinden biri olan bu dönemde Kurtuba Cami genişletilmiş ve başkent Kurtuba dünyanın sayılı başkentlerinden biri olmuştu. İlim tutkusu ve kitap sevgisiyle tanınan Hakem'in İslâm dünyasının önemli merkezlerinde adına kitap satın alan görevlileri bulunmaktaydı. Bu nedenle halifenin sarayındaki kütüphane çok değerli kitaplarla doluydu. Âlimleri koruyan ve onlara değer veren Hakem Endülüs'te herkesin eğitim almasını istediğinden özellikle maddi durumları iyi olmayan ailelerin çocuklarının okuyabilmesi için yatılı okullar yaptırdı. Bu sayede Endülüs'te herkesin okuma yazma öğrenmesini sağladı. Ömrünü ülkesinin refahı ve mutluluğuna adayan Hakem daha sağlığında oğlu Hişam'ın tahta çıkmasını istediğinden devletin ileri gelenlerini bir toplantıya çağırarak bu isteğini ilettiler ve onlara bunu kabul ettiklerine dair bir belge imzalatıldı. Ardından imzalanan bu belgenin çoğaltılarak ülkenin dört bir yanına gönderilmesini ve herkesin oğlu Hişam'ı kabul etmesini sağladı. Hakem, Ekim 976 yılında vefat ettiğinde yerini sağlamlaştırdığı oğlu 12 yaşındaki II. Hişam Endülüs'ün başına geçti. Aslında onun tahta çıkmasında Hakem döneminden itibaren itibarı artan Muhammed İbn Ebû Âmir ve II. Hakem'in veziri Mushafi'nin çok büyük payı bulunmaktaydı. Zira onlar Hişam'a karşı olan başta sarayın önde gelen görevlileri olmak üzere herkesi bertaraf etmeyi başararak Hişam'ın mevkiini güçlendirdiler. Endülüs'teki bu kaos ortamı her zaman olduğu gibi yine kuzeydeki İspanyol krallıkların işine yaradı ve onların Müslüman topraklarına yönelik saldırılarını tetikledi. Hıristiyanların bu saldırılarına mani olabilmek için İbn Ebû Âmir 977 yılında son derece büyük yetkilerle onlara karşı sefere çıktı. Çok başarılı geçen bu sefer Hıristiyanları öylesine korkut-

tu ki uzun süre onlar Endülüs'e saldırma cesareti gösteremediler. Ayrıca bu sefer İbn Ebû Âmir'in nüfuzunun daha da artmasına ve askerinin kendisini daha yakından tanıyarak sevmesine vesile olmuştu. Bu ilk seferden sonra da Hıristiyanlara karşı başarılı seferleri yine devam etti ve zamanla elde ettiği zaferler sayesinde daha güçlü hale geldi. Devlet yönetiminde etkinliği günden güne artmaya başlayınca kendisine engel olabilecek herkesi bertaraf etmeye veya uzaklaştırmaya başladı. Zamanla Hişam'ın bile devlet işlerine karışmaması için her türlü önlemi alarak bütün gücü kendisinde topladı.

İbn Ebû Âmir, Kurtuba'nın doğusunda Medinetüzzehra'ya benzer bir şekilde Medinetüzzâhire adlı şehri inşa ettirdi. Ailesi ve kendisine bağlı insanlarla buraya yerleşerek hükümet merkezini buraya taşıdı. Orduyu yeniden düzenledi, Arap ve Sakalibeden ziyade Berberilere orduda daha çok yer verdi. Ayrıca Leon ve Navarra krallıklarından da ücretli asker topladı. Zamanla tamamen devlete hâkim olan İbn Ebû Âmir halifelere özgü el-Mansûr unvanını kullanmaya başladı. Cuma hutbelerinde adı halifeden sonra okunmaktaydı. İbn Ebû Âmir bu gücünü oğulları için de kullanmak istedi. 991 yılında oğlu Abdülmelik'i kendi makamının varisi olarak ilan etti ve ona hâcib unvanı verdi. Diğer oğlu Abdurrahman'ı ise vezirliğe getirdi. İbn Ebû Âmir'in asıl niyeti halifeliği elde edebilmektir. Ancak Kurtuba halkından çekindiği için bunu yapamadı.

Ağustos 1002'de hayatını kaybeden İbn Ebû Âmir'den sonra yerini sırayla oğulları Abdülmelik ve Abdurrahman aldı. Halife Hişam ise geri plânda kalmayı sürdürüyordu. Babasından sonra aynı göreve yani hâciblik mevkiine gelen Abdülmelik devlete büyük hizmetlerde bulunarak ekonomi, siyaset ve idarede önemli işlere imza attı. Hıristiyanlara karşı başarılı seferlerde bulundu ve Halife Hişam tarafından kendisine el-Muzaffer unvanı verildi. Ancak onun 1008 yılında ölümünden sonra yerini alan kardeşi Abdurrahman ne babası ne de ağabeyi kadar başarılı olabildi. Hiç kimse tarafından sevilmeyen Abdurrahman, Halife Hişam'a zorla baş hâciblik makamı ihdas ettirmiş, üstelik veliaht olarak kendisini seçmesi için halifeye baskı yapmıştı. Hişam da durumu âlimlerle müzakere ettikten sonra istemeyerek onu veliaht ilan etmişti. Ancak bu durum çok geniş bir kesimi harekete geçirdi. Hişam'ın bu durumu kabullenmesine ve Âmirilerin her istediğini yapmasına şiddetle karşı çıkan bir muhalefet oluştu. Sonuçta bu muhalefet Hişam'a karşı isyanı başlattı. Halkın da bizzat yer aldığı bu isyanda asiler Emevî ailesine mensup olduğu iddia edilen Muhammed b. Hişam'ın önderliğinde Halife'nin yaşadığı Medinetüzzehra'yı işgal ettiler. Hişam isyancılara elçi göndererek hayatının bağışlanması koşuluyla hilafeti bırakacağını söyledi. Muhammed ise Hişam'ın kendisi için hilafetten uzaklaşması ve bunu resmi olarak imzalaması karşılığında kabul edeceğini bildirdi. Hişam denileni yaptı ve hilafetten ayrıldı. Bundan sonra Muhammed b. Hişam, el-Mehdi unvanını aldı ve kendisine biat edildi. İbn Ebû Âmir ve oğullarının yaşadığı Medinetüzzâhire sarayının yağmalandığı ve Abdurrahman'ın katledilerek Âmiri ailesinin sonra erdirildiği bu günlerde Halife Hişam da muhtemelen el-Mehdi tarafından saklanmaktaydı. el-Mehdi iyi bir idareci olmadığı gibi nezaketten uzak hareketleri ile herkesi kısa zamanda kendinden uzaklaştırdı. Bu da ona karşı 1009 yılı Haziran ayında Berberîlerin de rol aldığı büyük bir isyanın çıkmasıyla neticelendi; fakat başarıya ulaşamadı. Bunun üzerine el-Mehdi kendisine karşı geldikleri için Berberîlerin cezalandırılmasını emretti, ancak bunun sonuçları çok ağır oldu.

Berberîler el-Mehdi'ye karşı Süleyman b. Hakem'i el-Mustaîn-Billah unvanıyla tahta çıkardılar ve 1009 yılı Kasım ayında Kurtuba'ya girdiler. İki taraf arasında yapılan şiddetli savaşı kaybeden el-Mehdi ve askerleri oldu. Berberîler bu esnada Halife Hişam'ın yaşadığını öğrenmelerine rağmen tahta Süleyman'ın kalmasını is-

tediler. Toledo'ya kaçmış olan el-Mehdi yeniden Endülüs tahtına çıkabilmek için mücadelesine devam etti hatta Hıristiyan krallardan bile yardım istemekten çekinmedi. Bu sayede 1110 yılında tekrar Endülüs'ün yönetimini üzerine alsa da bu durum uzun sürmedi ve kendisine karşı yapılan bir darbe ile görevden alınarak yerine Temmuz 1010'da II. Hişam tahtta çıkarıldı. Fakat bu sefer de Berberîler Hişam'ı istemediler ve onu görevden alarak el-Mustaîn'i yeniden halife olarak seçtiler. Ancak bu halifelik kısa sürdü. Zira Hz. Ali soyuna mensup olduklarını iddia eden Şii Hammûdîler 1016 yılında bu kargaşadan faydalanarak el-Mustaîn'i azledip tahtı ele geçirdiler. Ali b. Hammûd, II. Hişam'ın öldüğünü ileri sürerek kendisini halife ilan etti. Fakat Hammûdîler Şii olmaları sebebiyle halk tarafından istenmediler. Bu sebeple bunlara karşı III. Abdurrahman'ın torunu olduğu ifade edilen IV. Abdurrahman, el-Murtazâ unvanıyla Nisan 1018'de halife ilan edildi. Ali b. Hammûd siyasi otoriteyi kaybetmemek için el-Murtazâ ve onu destekleyenlere karşı sert davranışlarda bulundu fakat birdenbire ölümü bu hareketi bitirdi. Yerine kardeşi Kasım, el-Me'mûn unvanıyla geçti ve adaletiyle ön plana çıkarak insanların sevgisini kazandı. IV. Abdurrahman ise bu yaşananlar karşısında her geçen gün kendisine katılan taraftarlarıyla birlikte Kasım b. Hammûd'u destekleyenlerle mücadele etmeye başladı. Fakat bu mücadele esnasında onu destekleyen en yakın dostlarının bile kendisini terk ettikleri görüldü. Hatta dostları onun karşısında olanlarla birlikte hareket etme kararı aldılar. Sonuçta Abdurrahman bir savaş esnasında öldürüldü ve yönetim doğrudan Kasım b. Hammûd'a kaldı. Ancak onun zamanla Berberîlere karşı olumsuz yaklaşımı ve ailesi içindeki taht kavgaları Endülüs'teki durumuna darbe indirdi. Zamanla Kurtuba halkı da onların bu halinden şikâyetçi olmaya başladı ve 1023 yılında Hammûdîlere karşı büyük bir isyan başlatıldı. İsyân karşısında hiçbir başarı gösteremeyen Hammûdîler, Kurtuba'dan uzaklaştırıldılar. Devletin ileri gelenleri, kumandanlar ve halk yeni halifeyi seçmek için Kurtuba Ulu Camii'nde toplandıklarında çoğunluğun arzusuyla Abdurrahman b. Hişam'ın halife olmasına karar verdiler. Kasım 1023 yılında el-Müstazhir unvanıyla yönetimi devralan V. Abdurrahman, kendisine muhalif grupların halkı kışkırtmasıyla çıkan isyanda tahta çıkalı iki ay bile olmadan 1024 yılında feci bir şekilde öldürüldü. Abdurrahman'a karşı başlatılan muhalefet cephesinde yer alan Emevî ailesinden Muhammed b. Abdurrahman, el-Müstekfi unvanıyla halife oldu fakat yanlış uygulamaları, aldığı isabetsiz kararlarla herkesin tepkisini üzerine çekmekte gecikmedi ve böylece kendi sonunu hazırladı. Muhammed'in öldürülmesiyle artık Endülüs sonu görünmeyen bir çözümsüzlüğe doğru süratle gitmeye başladı. Altı veya yedi ay başsız kalan devlet bu süre içinde bir danışma meclisi tarafından idare edildi. Halkın isteği yeni bir halifenin seçilmesi ve halife ile yönetimin devamı yönündeydi. Sonunda IV. Abdurrahman'ın ağabeyi Hişam'ın halife olmasına karar verildi.

III. Hişam'ın halkın istediği bir yönetici olmadığı kısa sürede anlaşıldı; zira eğlenceden, hoşlanan, hiçbir işten anlamayan, kararsız bir yapıya sahipti ve sonunda tahttan indirildi. Bundan sonra Kurtuba'nın önde gelenleri halifelüğün ülkeye zarar verdiğine dair görüş belirterek bunun ilga edilmesine ve ülkenin şura ile yönetilmesine karar verdiler. Böylece Endülüs Emevî devleti 1031 yılında yıkılmış oldu. 711 yılında büyük heyecan ve umutla başlayan, 756 yılında devlet teşekkülü ile daha da belirginleşen, X. yüzyılda dünyanın sayılı ülkelerinden biri olan Endülüs ne yazık ki bu şekilde sona erdi. Her ne kadar 1492 yılına kadar Endülüs'teki Müslüman varlığı devam etse de bu eskisi gibi olmayacaktı.



## Özet



*İspanya'nın fetihden önceki durumunu ve Endülüs'ten önce Kuzey Afrika'daki İslâm fetihlerini açıklayabilmek*

V. Yüzyıldan itibaren Vandal, Alan, Suev ve Vizigot gibi Germen kavimlerinin Roma İmparatorluğu'nun egemenliğindeki bölgeye nüfuz etmeye başladıkları görülür. Bunlardan Vizigotlar 468 yılında Euric'in liderliğinde bölgeye hâkim oldular. Bizans İmparatoru Iustinianos zamanında bölgenin güneyi 554 yılında yeniden Bizans egemenliğine girdi. Fakat kısa bir süre sonra bu toprakların önemli bir kısmını geri alan Kral Leovigild zamanında Toledo merkezli Vizigotlar, İspanya'nın neredeyse tamamına sahip oldular. Vizigotların, adaletsiz yaklaşım ve haksız uygulamaları ayrıca aldıkları yanlış kararlar kendi halkı başta olmak üzere herkesin tepki duymasına neden oldu. III. Toledo Konsili'nde mensubu oldukları Arius mezhebini bırakıp Katolikliği seçmelerine rağmen ülkede karışıklık, isyan ve taht kavgaları hiç dinmedi ve gündün güne istikrarsızlık arttı. Hz. Ebubekir ile birlikte başlayan fetih harekâtı sonra gelen halifeler zamanında da devam ederek Suriye, Filistin, Mısır, İran ve Kuzey Afrika'yı içine alacak şekilde gelişti. Hz. Osman zamanında Mısır Valisi Abdullah b. Sa'd b. Ebu Serh Bizans'ın Kuzey Afrika bölgesi yöneticisi Georgios'un merkezi Sübeytula'yı ele geçirerek Tunus'a kadar uzanan oldukça geniş bir alan zapt edildi. Dört Halife döneminde başlayan fetihleri Emevîler de sürdürdüler. Halife Muaviye'nin Kuzey Afrika'nın fethiyle görevlendirdiği Ukbe b. Nafi, 670 yılında askeri bir karargâh olarak düşünülen Kayrevan şehrini inşa ettirirken, haleflerinden Hasan b. Numan Kartaca'yı ele geçirdi. Ifrikiye valiliğine atanan Musa b. Nusayr ise Septe ve birkaç yer hariç hemen hemen Kuzey Afrika'nın tamamını fethetti.



*İspanya'nın fethinde rol oynayan sebepleri değerlendirerek fethin seyri hakkında bilgi sahibi olabilmek*

Musa b. Nusayr, Kuzey Afrika'nın fethinden sonra İspanya'nın fethedilmesi gerektiğini düşünmeye başlamıştı. Çünkü Müslümanlar için İspanya'dan başka gidilecek coğrafi ve aynı zamanda elverişli bir bölge bulunmamaktaydı. İspanya'nın o an içinde bulunduğu otorite boşluğu ve kaos ortamı yani Vizigotlardan kaynaklanan yanlış uygulama ve adaletsizlikler Müslümanların lehineydi. Ayrıca Kral Witiza'nın oğulları ve Septe hâkimi Julianus da kendisini fetih için İspanya'ya davet etmekteydi. Bu sebeple Musa b. Nusayr, Ve-

lid b. Abdülmelik'den aldığı izinle önce Tarf b. Mâlik komutasında 500 kişilik bir birliği ardından da Tanca Fatihi Tarık b. Ziyad komutasında 7000 kişiden meydana gelen orduyu İspanya'ya yolladı. Vizigot Kralı Rodrigo tahminen 40 bin veya çok daha fazla bir askeri kuvvetle Müslümanların karşısına çıktı. Musa b. Nusayr'ın gönderdiği 5000 kişilik takviyeyle Müslümanların gücü 12.000'e ulaştı. İki taraf Şezüne yakınlarında bulunan Rio Guadalete veya Rio Barbate Nehri civarında Lekke Vadisi'nde karşı karşıya geldi. Yapılan savaşta galip gelen Tarık b. Ziyad ve askerleri oldu. Vizigot ordusunun neredeyse tamamı imha edildi ve Rodrigo hayatını kaybetti. Böylece İspanya'nın kapıları ardına kadar Müslümanlara açıldı.



*Endülüs Emevî devleti hakkında genel bir değerlendirmede bulunabilmek*

756 yılında I. Abdurrahman tarafından kurulan Endülüs Emevî Devleti, 929 yılında III. Abdurrahman'ın 'halife' unvanını almasıyla emîrlikten hilafete geçti. Böylece 1031 yılına kadar sürecek halifelik dönemi başladı. Merkezi otoritenin güçlü olduğu dönemde ülkede istikrar ve huzur olduğundan bu durum ekonomik, sosyal ve kültürel her alana yansımaktaydı. Ancak merkezi yönetimin zayıf olduğu durumlarda kaos ve karışıklık ülke geneline hâkim olduğundan içte isyanlar kendini göstermekte ve devlet bütün gücüyle bunları bastırmakla uğraşmaktaydı. Bu da başta kuzeydeki Hıristiyan İspanyol krallıklar olmak üzere dış güçlere Endülüs'e saldırma imkânı sağlamaktaydı. Bu yüzden devlet iç tehdit yüzünden dış güçlere karşı kapsamlı bir mücadeleye girmekte zorlanmaktaydı.



*Endülüs'ün emîrlikten hilafete geçiş sürecini tabii edebilmek*

III. Abdurrahman'a kadar Endülüs hükümdarları emîr unvanıyla yetinerek başka bir unvan kullanmadılar. III. Abdurrahman, Şif Fatimîlerin halifelik iddiasıyla ortaya çıkması, Abbasî Halifesi Muktedir'in Fatimîlere karşı bir şey yapamamasını düşünerek, İslâm dünyasının siyasi ve manevi alandaki zor durumunu dikkate alarak hilafet kuruma sahip çıkmaya karar verdi. Başta Endülüs olmak üzere İslâm dünyasının tamamındaki etkin nüfuzu kendisinin halifeliği üstlenmesi için uygundu. Bu sebeple 16 Ocak 929 tarihinde kendisini halife ilan etti. Yayınladığı ve etrafa gönderdiği fermanlarla da bunun hakları olduğunu sebepleriyle açıkladı.

## Kendimizi Sınavalım

1. Katolikliği seçme kararı alan Vizigot kralı aşağıdakilerden hangisidir?

- Rodrigo
- Recaredo
- Euric
- Witiza
- Leovigild

2. 711 yılında Endülüs'ü fetheden komutan aşağıdakilerden hangisidir?

- Tarik b. Ziyad
- Tarif b. Malik
- Velid b. Abdülmelik
- Musa b. Nusayr
- Abdülaziz b. Musa

3. Müslümanların Avrupa'da ilerlemelerine engel olan savaş aşağıdakilerden hangisidir?

- Vâdi-Lekke
- Toulouse
- Poitiers
- Musârra
- Muez

4. Endülüs emirlerinden hangisi zamanında âlimlerin isyan hareketinde rolü olmuştur?

- I. Abdurrahman
- I. Hakem
- Muhammed
- Abdullah
- II. Hakem

5. Ömer b. Hafsun'la ilgili olarak aşağıdaki ifadelerden hangisi doğrudur?

- Ömer b. Hafsun, III. Abdurrahman zamanında isyan hareketine son vermiştir.
- Ömer b. Hafsun, sadece Emîr Muhammed zamanında isyan etmiştir.
- Ömer b. Hafsun, Emîr Abdullah zamanında isyan hareketine başlamıştır.
- Ömer b. Hafsun'un isyanı kısa sürmüştür.
- Ömer b. Hafsun hiç isyan etmemiştir.

6. İlim tutkusu, kitap sevgisi ve kütüphane zenginliği aşağıdakilerden hangisi ile ilişkilendirilebilir?

- I. Hişam
- Muhammed
- II. Hakem
- II. Hişam
- Abdullah

7. I-Üçüncü Abdurrahman'ın halife olması

II-Abdurrahman b. Muaviye'nin Endülüs'e geçmesi

III-Endülüs Emîri Münzir'in ölümü

IV-Endülüs'te Valiler döneminin başlaması

Yukarıdaki olayların kronolojik sıralaması nasıl olmalıdır?

- I, III, IV, II
- II, I, III, IV
- II, III, I, IV
- III, II, I, IV
- IV, II, III, I

8. Aşağıdakilerden hangisi I. Hişam döneminde Endülüs'ün resmi mezhebi olmuştur?

- Evzai
- Hanbeli
- Hanefi
- Maliki
- Şafii

9. Aşağıdakilerden hangisi III. Abdurrahman döneminin olayları içinde **yer almaz**?

- Fatımilerle kapsamlı bir mücadeleye girişmesi
- Dedesini tarafından vâliyet gösterilerek tahta çıkması
- Emîrlikten hilafete geçiş sürecinin onun zamanında olması
- Devletini dünyanın en önemli ülkelerinden biri haline getirmesi
- Medinetüzzâhire Sarayı'nı inşa ettirmesi

10. Ülkesine "dügün günleri (eyyamu'l-arus)" olarak anılan bir dönem yaşatan Endülüs emîri aşağıdakilerden hangisidir?

- I. Abdurrahman
- II. Abdurrahman
- I. Hakem
- II. Hişam
- III. Abdurrahman

## Kendimizi Sınavalım Yanıt Anahtarı

1. b Yanıtınız doğru değilse “Müslümanlardan Önce İspanya” konusunu yeniden okuyunuz.
2. a Yanıtınız doğru değilse “Müslümanlar İspanya'da” konusunu yeniden okuyunuz.
3. c Yanıtınız doğru değilse “Endülüs'te Valiler Dönemi (714-756)” konusunu yeniden okuyunuz.
4. b Yanıtınız doğru değilse “Endülüs'te Emîrlik Dönemi (756-929)” konusunu yeniden okuyunuz.
5. a Yanıtınız doğru değilse ilgili bölümleri yeniden okuyunuz.
6. c Yanıtınız doğru değilse “Endülüs'te Hilafet Dönemi (929-1031)” konusunu yeniden okuyunuz.
7. e Yanıtınız doğru değilse ilgili konuları yeniden okuyunuz.
8. d Yanıtınız doğru değilse “Endülüs'te Emîrlik Dönemi (756-929)” konusunu yeniden okuyunuz.
9. e Yanıtınız doğru değilse “Endülüs'te Hilafet Dönemi (929-1031)” konusunu yeniden okuyunuz.
10. b Yanıtınız doğru değilse “Endülüs'te Emîrlik Dönemi (756-929)” konusunu yeniden okuyunuz.

## Sıra Sizde Yanıt Anahtarı

### Sıra Sizde 1

Musa b. Nusayr'ın azadlı kölesi Tarık b. Ziyad ile arasındaki ilişkiler rivayete göre Vâdi Lekke Savaşı sonrası Tarık'ın Musa'nın sözünü dinlemeyerek fetihlere devam etmesi yüzünden sarsılmıştı. Ancak Musa'nın Endülüs'e geçmesi ve Tarık'ın onu Toledo'ya gelmeden daha yolda iken saygılı ve nazik bir şekilde karşılaması ile bu ilişkiler düzelmiştir. Her ne kadar onların bu karşılaşmasında Musa'nın Tarık'a ağır sözler sarf ettiği ve sert muamelede bulunduğu dair görüşler bulunsada ikisinin fetih harekâtını bundan sonrası için birlikte devam ettirme gayretleri ve sonrasındaki gelişmeler bu düşüncelerin aksini ispatlamaktadır.

### Sıra Sizde 2

Franklar, Roma İmparatorluğu'nun kuzey ve doğu sınır bölgelerinde yaşayan, bununla birlikte Roma hâkimiyetini kabul etmeyen Germen asıllı kavimlerden idi. Bunların III. Yüzyılın ikinci yarısında Roma topraklarına girdiği, Galya bölgesi ile İspanya'yı istila ettikleri ve zamanla Merovenjyen Frank Krallığı'nı kurdukları bilinmektedir. Müslüman fetihleri başladığı zaman Merovenjyen Krallığı kendi içindeki nüfuzlu ailelerin yönetimi ele geçirmek için uğraştıkları bir sürece tanık ol-

maktaydı. Bu durum krallıkta görevli saray nazırı Charles Martel'in Frankları birlik haline getirmesi ile sona erdi. Bundan sonra Martel bütün sorunları bir tarafa bırakıp Müslümanlarla mücadele etmeye başladı.

### Sıra Sizde 3

I. Alfonso'nun liderliğinde 750 yılı civarında kurulan Asturias Krallığı, 911 yılından itibaren Garcia ile birlikte Leon Krallığı olarak şekillendi ve Asturias-Leon Krallığı olarak anıldı. Pamplona merkezli Navarra Krallığı ise 800'lü yıllardan itibaren şekillenmeye başladı; ancak 905 yılından itibaren I. Sancho Garces ile resmileşti. X. Yüzyılda oluşumunu tamamlayan Kastilya Krallığı 1037'de I. Fernando zamanında Leon Krallığı ile birleşerek Kastilya-Leon Krallığı oldu ve Müslümanlara karşı başlatılan Reconquista hareketini sürdürdü. IX. Yüzyılda İspanya'nın kuzeydoğusunda Aragon Krallığı kuruldu ve bu krallık IV. Raymond Berenger zamanında Barselona Kontluğu ile birleşerek Barselona-Aragon Krallığı'na dönüştü.

### Sıra Sizde 4

Halife II. Hakem döneminin en önemli şahsiyetlerinden ve oğlu II. Hişam'ın hâcibi olan Muhammed İbn Ebû Amir 939 yılında doğdu. Ailesi tarafından çok iyi yetiştirildi. Kâtip olarak başlayan kariyeri II. Hakem zamanında yükselmeye başladı. 967 yılında II. Hakem'in 5 yaşındaki oğlu Abdurrahman'ın mallarının idaresinden sorumlu oldu. Ardından devlet kademelerinde önemli görevlerde bulunduktan sonra İşbiliye ve Septe kadılığına tayin edildi. II. Hakem'in oğlu Abdurrahman'ın ölümünden sonra veliaht gösterilen Hişam'ın mallarını idare etmekle görevlendirildi ve sonrasında 972 yılında şehrin asayişle ilgili birime atandı. Kuzey Afrika'da İdrisîlere yönelik harekâtın masraflarının çok olup olmadığını teftiş için II. Hakem tarafından buraya gönderildi ve bu durum onun daha da yükselmesine vesile oldu. Nitekim Halife Hişam zamanında önce vezir ardından hâcib oldu. Muhammed İbn Ebû Âmir ile başlayan ve kendisinden sonra oğulları Abdülmelik ve Abdurrahman ile devam eden bu süreç Âmiriler dönemi olarak adlandırıldı. İbn Ebû Âmir'in oğullarından Abdülmelik de babası gibi devlete büyük hizmetlerde bulundu. Ancak onun 1008 yılında ölümünden sonra yerini alan kardeşi Abdurrahman babası ve ağabeyi kadar başarılı olamadı.

## Yararlanılan Kaynaklar

- Chejne, A. (1974), **Müslim Spain its History and Culture**, Minneapolis.
- Dozy, R. (1972), **Spanish Islam**, London.
- Hitti, P. (1980), **Siyasî ve Kültürel İslâm Tarihi**, (trc. Salih Tuğ), III, İstanbul.
- \_\_\_\_\_ (1970), **İslam, A Way of Life**, London, Bombay, Karachi.
- İbn İzâri, (1951), **el-Beyânü'l-Muğrib fî Ahbâri'l-Endelüs ve'l-Mağrib**, (nşr. G.S. Colin-E.Levi Provençal), Leiden.
- İbnü'l-Kûtiye, (1982), **Târîhu İftitâhi'l-Endelüs** (nşr. İbrahim Ebyârî), Kahire.
- İmamüddin, M. (1990), **Endülüs Siyasi Tarihi**, (trc. Yusuf Yazar), Ankara.
- Küçükspahioğlu, B. (1996), **III. Abdurrahman Dönemi Endülüs Tarihi (912-961)**, (Basılmamış Yüksek Lisans Tezi), İstanbul.
- O'Callaphan, J. F. (1975), **A History of Medieval Spain**, New York.
- Özdemir, M. (1994), **Endülüs Müslümanları-I**, Ankara.
- \_\_\_\_\_ (1997), **Endülüs Müslümanları, Medeniyet Tarihi**, Ankara.
- Provençal, L., (1950), **Histoire de L'Espagne Musulmane**, Leiden-Paris.
- \_\_\_\_\_ (1932), **L'Espagne Musulmane Au X<sup>eme</sup> Siecle**, Paris.
- Reilly, B. (1993), **The Medieval Spains**, Cambridge.
- Şeyban, L. (2003), **Reconquista: Endülüs'te Müslüman-Hıristiyan İlişkileri**, İstanbul.
- TDV İslâm Ansiklopedisi** "Abdullah b. Muhammed b. Abdurrahman", "Abdurrahman I", "Abdurrahman II", "Abdurrahman III", "Abdurrahman IV", "Abdurrahman V", "Belâtüşşühedâ", "Emevîler", "Endülüs", "Franklar", "Hakem I", "Hakem II", "Hişam I", "Hişam II", "Hulefâ-yi Râşidîn", "Kurtuba Ulu Camii", "Medinetü'z-Zehra", "Mûsâ b. Nusayr", "Ömer b. Hafsun" maddeleri.



# 10

## Amaçlarımız

- Bu üniteyi tamamladıktan sonra;
- Endülüs Emevî Devleti'nin yıkılışından sonra ortaya çıkan siyasi parçalanmanın yanında Reconquista sürecinde Müslüman-Hıristiyan ilişkileri hakkında bilgi sahibi olabilecek,
  - İspanyol krallıkları karşısında zor durumda kalan Endülüs Müslümanlarının Kuzey Afrika ile ilişkilerini değerlendirebilecek,
  - Endülüs'te son bağımsız İslâm devleti olan Nasrîlerin İspanyol krallıkları ve Kuzey Afrika ile ilişkilerini açıklayabilecek,
  - 1492-1614 yılları arasında İspanyol krallıkların hâkimiyeti altında yaşayan Endülüs Müslümanlarının durumu ve buradan sürgün edilmeleri hakkında bilgi sahibi olabileceksiniz.

## Anahtar Kavramlar

- Mülûkû't-tavâif
- Murâbitlar
- Muvahhidler
- Nasrîler
- Osmanlı
- Müdeccen
- Morisko
- Kuzey Afrika
- Fransa
- Venedik
- Tuleytula
- Kurtuba
- İşbiliye
- Gırnata
- Kastilya Krallığı
- Aragon Krallığı
- Leon Krallığı
- Navar Krallığı
- Katalonya Kontluğu
- Zellâka Savaşı
- el-Erek Savaşı
- İkâb Savaşı
- Reconquista
- VI. Alfonso
- Yusuf b. Tâşfin

## İçindekiler

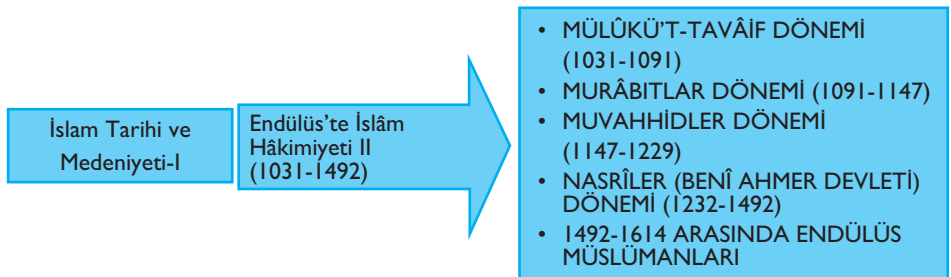

# Endülüs'te İslâm Hâkimiyeti II (1031-1492)

## MÜLÜKÜ'T-TAVÂİF DÖNEMİ (1031-1091)

Endülüs'te Âmirî ailesinin 1009'da görevden uzaklaştırılmasından 1031'e kadar geçen süre Emevî hanedan mensupları arasındaki taht kavgaları ve siyasî karışıklıklarla geçti. Emevî Devleti'nin otoritesinin iyice zayıflamasına neden olan bu gelişmelerden sonra hükümet merkezinden uzak bölgelerde yaşayan nüfuzlu aileler veya buralardaki idareciler bağımsız hareket etmeye ve merkezle ilişkilerini kesmeye başladılar. 1031'de Emevî Devleti'nin yıkılmasından sonra da bunu resmileştirerek Endülüs'ün çeşitli bölgelerinde 1091'e kadar varlıklarını sürdürmeye çalıştıkları bu döneme **mülûkü't-tavâif** adı verilir.

Mülûkü't-tavâif döneminde ortaya çıkan bağımsız emîrlıklar, bir devletten ziyade 'devletçik' görünümündeydiler. Bir veya birkaç şehrin idaresini elinde tutan hükümdarların topraklarını genişletmek amacıyla komşu emîrliğe saldırması, bu dönemin en dikkat çeken özelliğiydi. Bu saldırılar bazen başka bir hükümdarla ittifak kurularak gerçekleştirilmekteydi. Hatta Hıristiyan krallıklardan anlaşma yoluyla veya ücretli asker temin ederek savaşan hükümdarlar bile vardı. Emîrlar askerî açıdan kendilerini güçlü hissettikleri veya rakiplerinin aciz olduklarını düşündüklerinde komşularına saldırıyorlardı. Ayrıca Endülüs'te halifenin kendi yanlarında olduğunu göstererek diğer emîrlıklere karşı siyasî açıdan üstünlük sağlamaya da çalışıyorlardı.

Müslümanların kendi aralarındaki mücadeleleri, uzun zamandan beri Müslümanların ellerindeki toprakları geri almak için fırsat kollayan kuzeydeki Kastilya, Aragon, Leon ve Navar Krallıkları ile Katalonya Kontluğu'nun tam da bulmak istedikleri fırsatı kendilerine verdi. Bu devletler için 'reconquista' düşüncesi, yani Endülüs'ü Müslümanlardan geri alma fikri, mülûkü't-tavâif döneminde yeniden canlandı. Mülûkü't-tavâif döneminde kendi aralarında mücadele eden Müslüman emîrlar karşı karşıya buldukları reconquista hareketinin farkına ancak Tuleytula (Toledo) şehrinin 1085 yılında Kastilya Krallığı tarafından ele geçirilmesinden sonra varabildiler.

Yaklaşık yirmi bağımsız emîrliğin hüküm sürdüğü bu dönemde, bazı emîrlıklar güçleriyle öne çıktılar. İşbiliye'de (Sevilla) Abbâdîler, Tuleytula'da Zünnûnîler, Kurtuba'da (Cordoba) Cehverîler, Mâleka'da (Málaga) Hammûdîler, Sarakusta'da (Zaragoza) Hûdîler, Endülüs'ün batı kesiminde Eftasîler ve Gırnata'da (Granada) Zîrîler bunlardandır. Birbirleriyle sürekli mücadele halinde olan bu emîrlıkların nihâî hedefleri, yıkılan Endülüs Emevî Devleti'nin topraklarına sahip olmaktı. Mülûkü't-tavâif döneminin güçlü emîrlıkları arasında şunlar sayılabilir:

Genelde büyük bir devletin yıkılmasından sonra ortaya çıkan irili ufaklı siyasî birimler, özelde ise Endülüs Emevî Devleti'nden sonra ortaya çıkan yirmi civarında küçük devlet "mülûkü't-tavâif" olarak tanımlanır.

## Cehverîler (1031-1070)

Cehverîler'in kurucusu olan Cehver b. Muhammed, Endülüs Emevîleri döneminde vezirlik görevini üstleniyordu. Endülüs'te artan karışıklıklar karşısında çözüm bulamayan Emevîler şehir halkı tarafından Kurtuba'dan çıkarılıp Endülüs Emevî Devleti resmen ortadan kalkınca, vezirliği dönemine halkın menfaatleri ve huzuru doğrultusunda verdiği isabetli kararlardan dolayı halkın güvenini kazanan Cehver b. Muhammed, Kurtuba halkının destek ve ısrarı üzerine yönetimi üstlendi. Böylece Kurtuba merkezli bazı yakın şehirleri de içine alacak olan Cehverîler kuruldu. Cehver b. Muhammed, ilk olarak Endülüs'teki siyasi karışıklıklardan dolayı oldukça istikrarsız bir hale gelen Kurtuba'da huzur ve asayişin tekrar temin edilmesi için harekete geçti. Bunun için Kurtuba'nın önde gelen kişilerini bir araya getirerek bir şûra heyeti oluşturdu ve politikalarını bu heyetin görüşleri doğrultusunda şekillendirdi. Cehver b. Muhammed, sadece Kurtuba'da değil, Endülüs'ün tamamında barışın hâkim olması için emîrlikler arasında arabuluculuk yaparak otoritesini genişletmeye çalıştı.

1043'te ölen Cehver b. Muhammed, idarenin ehil kişiler tarafından yürütülmesini istediğinden kendisinden sonra oğullarından birini veliyaht tayin etmemişti. Fakat onun yönetiminden memnun olan Kurtubalılar, yerine oğlu Muhammed'i getirdiler. O da babasının siyasetini takip etti. Muhammed'den sonra Cehverîlerin başına geçen oğlu Abdülmelik b. Muhammed'in, babası ve dedesinin halka yakın idare tarzını terk etmesi halk arasında huzursuzluğa neden oldu. Bunun üzerine Abdülmelik, işleri vezir İbrahim b. Sekkâ'ya bıraktı. İbrahim'in başarılı idaresiyle Kurtuba'da huzur yeniden tesis edildi. Fakat bu durumu kendi menfaatleri açısından hiç istemeyen Abbâdîler, İbrahim b. Sekkâ'nın Cehverîleri kendi hâkimiyeti altına almak istediği yönünde Abdülmelik'e asılsız bir haber ulaştırdılar. O da vezirini 1063'te idam ettirdi. Böylece Abbâdîlerin öncülüğünde bu yetenekli vezir ortadan kaldırıldı. Bu esnada Zünnûnîlerin Kurtuba'yı kuşatması üzerine Cehverîler Abbâdîlerden yardım istediler. Daima Kurtuba'yı ele geçirmek arzusunda olan Abbâdîler bunu bir fırsat olarak gördüler. Zünnûnîlere karşı Cehverîlere yardıma gelerek Kurtuba'yı istila yoluyla ele geçirdiler (1070). Abdülmelik b. Muhammed ve ailesinin şehirden çıkarılarak sürgün edilmesiyle Cehverîlerin siyasi hayatı sona erdi.

**Resim 10.1**

*Kurtuba Ulu Camii'nin mihrabı.  
(C. Ersin Adıgüzel koleksiyonu)*



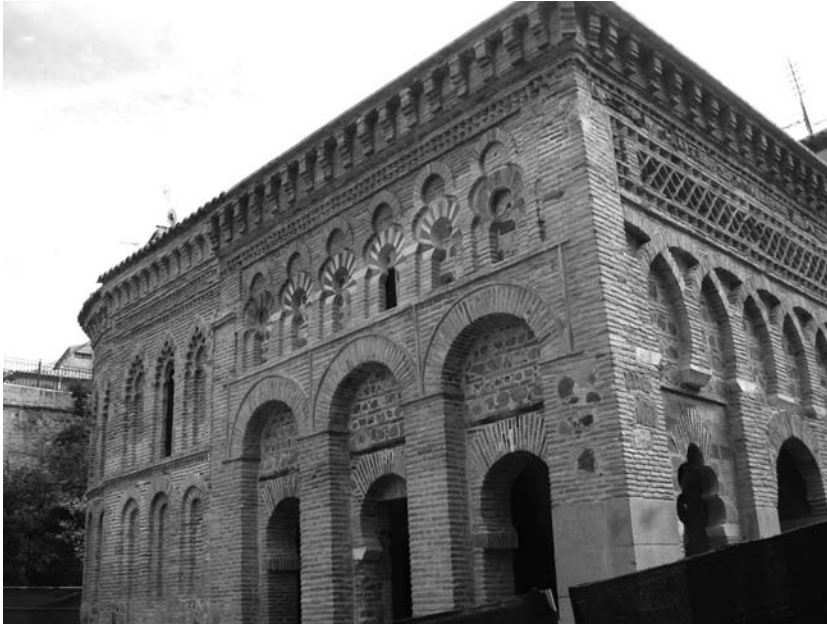

**Resim 10.2**

*Tuleytula Bâbü Merdüm Camii. (C. Ersin Adıgüzel koleksiyonu)*

### **Abbâdiler (1023-1091)**

İşbîliye merkezli bir emîrliktir. Kurucusu Muhammed b. Abbâd Arap asıllı olup İşbîliye kadısı idi. Kendisinden sonra oğlu Mu'tadid ve onun oğlu Mu'temid emîr oldular. Kuruluş yıllarında İşbîliye, Karmûne ve Kâdis'i hâkimiyetleri altına alan Abbâdiler, ilerleyen yıllarda topraklarını genişleterek Kurtuba, Bâce (Beja), Cezîretül-hadrâ (Algeciras) ve Mürsiye'yi (Murcia) topraklarına katarak mülûkü't-tavâif içerisinde en güçlü emîrliklerden birisi oldular. Eftasîler ile uzun süre mücadele eden Abbâdiler, 1091'de Murâbitlar tarafından ortadan kaldırıldı.

### **Eftasîler (1022-1095)**

Endülüs'ün batısında, Batalyevs (Badajoz) merkezli bir emîrlik olan Eftasîlerin kurucusu Berberî asıllı bir aileye mensup olan Abdullah b. Muhammed'dir. Emîrliğinin ilk yılları huzur içinde geçmişse de, özellikle Abbâdilerin topraklarını genişletmek istemeleri, Eftasîler ile Abbâdileri sık sık karşı karşıya getirdi. Abbâdiler 1030'da Eftasîleri Bâce'de ağır bir yenilgiye uğrattılar; 1034'te ise Hıristiyanların da desteğini sağlayan Eftasîler Abbâdileri mağlup ettiler.

1045'te ölen Abdullah b. Muhammed'in yerine "el-Muzaffer" lakabını alan oğlu Muhammed geçti. Muhammed döneminde de Eftasî-Abbâdî mücadelesi sürdü. 1047'de Eftasî topraklarına saldıran Abbâdiler yenilgiye uğradılar, fakat sonraki yıllarda Eftasîlere ait bazı kale ve şehirleri ele geçirdiler. Müslümanların kendi aralarındaki mücadelelerin verdiği zararın farkında olan Cehverîler, iki emîrlik arasında barış sağlanması için arabuluculuk yaptılar ve barış sağlandı.

Topraklarını genişletmek isteyen bir diğer emîrlik olan Zünnûnîlerin Eftasîlere ait topraklara saldırmaları, Eftasîlerle Zünnûnîleri karşı karşıya getirdi. İki Müslüman emîrlik arasındaki mücadeleleri fırsat bilen Kastilya Kralı Ferdinand, Eftasîlere ait Şenterîn (Santarem) şehrini kuşattı. Şehri savunacak gücü bulunmayan Muhammed el-Muzaffer barış istemek zorunda kaldı ve Kastilya'ya yıllık 5.000 dinar vergi ödemeyi kabul etti. Aradaki barış anlaşmasına rağmen, kısa bir süre sonra Kastilya bu anlaşmayı bozarak 1064'te Kulumriye'yi (Coimbra) ele geçirdi.

1068'de ölen Muhammed'in yerine 'el-Mansûr' lakabını alan oğlu Yahya geçti. Fakat Yahya'nın ani ölümü üzerine 'el-Mütevekkil' lakabını alan kardeşi Ömer Eftasî emîri oldu. Müslümanların kendi aralarındaki mücadelelerden yararlanarak Müslümanlara ait şehirleri ele geçiren Kastilya, Endülüs'ün en önemli şehirlerinden biri olan Tuleytula'yı işgal için harekete geçti. Tuleytula emîri Kâdir-Billâh'ın yardım çağrısına sadece Eftasî emîri Ömer el-Mütevekkil katıldı. Fakat onun da yardımı neticeyi değiştirmede ve Endülüs'ün en büyük şehirlerinden Tuleytula, Kastilya Krallığı'nın eline geçti. İlerlemesine devam eden Kastilya Kralı VI. Alfonso, bazı şehirlerin kendisine teslim edilmesini talep ederek Eftasîleri sıkıştırmaya başladı. Ömer el-Mütevekkil bu istekleri kabul etmedi, Müslümanların Hıristiyan tehlikesi karşısında birlikte hareket etmesi için de meşhur bilgin Ebu'l-Velîd el-Bâcî'yi Endülüs'ün önemli emîrlere gönderdi. Fakat bu girişimden bir sonuç alınamadı. Bu esnada Kastilya'nın Abbâdîleri de sıkıştırmaya başlaması üzerine Müslümanlar karşılarındaki tehlikenin ciddiyetinin farkına vardılar ve çareyi Kuzey Afrika'da o dönemde güçlü bir devlet tesis etmiş olan Murâbitlar'dan yardım istemekte buldular. Eftasîler, 1094'te Murâbitlar tarafından ortadan kaldırıldı.

### Zîrîler (1025-1090)

Kuzey Afrika'nın doğu kesimini hâkimiyetleri altında bulunduran Zîrîlerin bir kolu XI. yüzyılın başlarında Endülüs'e geçmiş ve Endülüs Emevî Devleti'nin yıkılmasının ardından Zâvî b. Zîrî'nin liderliğinde Gırnata'yı kontrolleri altına almıştı. Zâvî'nin 1025'te yeniden Kuzey Afrika'ya dönmesi üzerine Zâvî'nin yeğeni Habbûs b. Maksân, 'Seyfü'd-devle' lakabını alarak Zîrîlerin lideri oldu. Onun ölümünden sonra yerine geçen Bâdis b. Habbûs'un döneminde Arap asıllı emîrlere güçlerini iyice artırmışlar, bunların karşısında tek güç olarak Zîrîler kalmışlardı. Abbâdîlerle mücadele eden Zîrîler pek başarılı olamadılar. Bâdis'in ölümünden sonra iki torunu Zîrîlerin hâkim oldukları bölgeyi idare etti. Temîm Mâleka'ya, Abdullah ise Gırnata'ya hâkimdi. 1090'da Endülüs'e geçen Yusuf b. Tâşfîn'in ilk ele geçirdiği yerler Zîrîlerin topraklarıydı.

### Hûdîler (1039-1146)

Sarakusta merkezli bir emîrlik olan Hûdîlerin kurucusu, Arap asıllı bir Emevî komutanı olan Süleyman b. Hûd'dur. Turtûşe (Tortosa), Tutîle (Tudela) ve Veşka (Huesca) gibi toprakları ele geçirerek sınırlarını genişletmiş olan Süleyman b. Hûd, Hıristiyanlarla anlaşma yaparak Zünnûnîlerle savaştı. Süleyman b. Hûd'un ölümünden sonra oğulları arasında taht kavgası yaşandı, neticede Ahmed b. Süleyman kardeşlerine üstünlük sağlayarak hâkimiyeti eline geçirdi. Murâbitlar Endülüs'e geçince Hûdîler ile bir anlaşma yaptılar ve ortadan kaldırılan diğer emîrliklerin aksine Hûdîler varlıklarını devam ettirdiler. Son Hûdî hükümanı olan Ahmed el-Mustansır'ın Murâbitlara karşı 1146'da çıkan bir isyanda ölmesiyle Hûdî hanedanı sona erdi.

### Zünnûnîler (1037-1097)

Tuleytula ve çevresinde hüküm sürmüştür. İsmail b. Zünnûn'un uzun emîrliği döneminde (1037-1074) bazı yerleşim birimlerine hâkim oldular. İsmail'in ölümünden sonra yerine geçen torunu Yahya el-Kâdir artan Kastilya Krallığı'nın saldırılarına karşı koyamadı. Zünnûnîler, Murâbitlar tarafından 1097'de ortadan kaldırıldı.

**Resim 10.3**

*Tuleytula'dan bir görünüm. (C. Ersin Adıgüzel koleksiyonu)*



**Endülüs tarihi hakkında genel hatlarıyla bilgi sahibi olmak için W. Montgomery Watt-P. Cachia'nın *Endülüs Tarihi* ile Mehmet Özdemir'in *Endülüs Müslümanları I, II ve III* adlı eserlerine başvurabilirsiniz.**



K İ T A P

## MURÂBITLAR DÖNEMİ (1091-1147)

Murâbitlar, XI. yüzyılda Kuzey Afrika'da ortaya çıkmış ve kısa sürede güçlü bir devlet tesis etmişlerdi. Özellikle 1085'te Tuleytula'nın kaybedilmesinden sonra İspanyol krallıklar karşısında zor duruma düşen Endülüslü on üç emir, imzaladıkları davet mektubunu Murâbitların hükümdarı Yusuf b. Tâşfin'e gönderdiler. Yusuf b. Tâşfin, Cezîretülhadra'nın kendisine verilmesi şartıyla 1086'da Endülüs'e geçti. Endülüs ordularının da kendisine katılmasıyla kalabalık bir orduyla, aynı yıl Kastilya Krallığı'na karşı Zellâka'da (Sagrajas) parlak bir zafer kazandı. Bu zafer, Endülüs Emevî Devleti'nin yıkılmasından sonra İspanyollara karşı Müslümanların kazandıkları ilk önemli zaferdi. Devletinin başşehri Merâkeş'te yerine vekil bıraktığı oğlunun ölümü üzerine Endülüs'ten ayrılarak Kuzey Afrika'ya döndü. Yusuf b. Tâşfin'in Endülüs'ten ayrılmasının ardından Endülüslü emîrler yeniden aralarında mücadeleye başladılar. Bu arada Endülüs üzerinde Kastilya baskısı da sürekli olarak artıyordu. Bunun üzerine Yusuf b. Tâşfin iki yıl kadar sonra yeniden Endülüs'e geçti; Kastilya ile mücadelenin ardından Kuzey Afrika'ya döndü. Endülüs'teki siyasi durum ise oldukça çalkantılıydı; emîrler, kendi siyasal çıkarları için Hristiyan krallıklarıyla ittifaklar yapıyorlardı. 1090 yılında üçüncü defa Endülüs'e geçen Yusuf b. Tâşfin Endülüs'ü kendi topraklarına katmak için harekete geçti. Tuleytula'yı kuşattıysa da almaya muvaffak olamadı. Kuşatmayı kaldırarak Zîrîlerin hâkimiyetindeki Mâleka ve Gırnata şehirlerini ele geçirdikten sonra Kuzey Afrika'ya döndü. Endülüs'te bıraktığı ordular ise Abbâdîlerden Kurtuba ve İşbîliye'yi, Eftasîlerden Batalyevs'i, Zünnûnîlerden ise Belensiye'yi (Valencia) aldı. Kendileriyle anlaşma yapılan Hûdîler dışında bütün Endülüs toprakları Murâbitların hâkimiyetine geçti. Böylece Endülüs'te Murâbitlar dönemi başladı.

## DİKKAT



**Kuzey Afrika, Endülüs ve Balear adalarında hüküm süren Berberi hanedanı ve devleti olan Murâbitlar adlarını, din bilgini Abdullah b. Yâsîn'in Senegal nehri üzerindeki bir adada inşa ettirdiği 'ribât'tan almışlardır.**

1103 yılında oğulları Ebû Tâhir Temîm ve Ali ile birlikte Endülüs'e geçen Yusuf b. Tâşfin, Kurtuba'da kumandan, vali ve kabile reislerini toplayarak oğlu Ali'yi vâliht tayin ettiğini ilan ederek biat etmelerini istedi. Beraberindeki orduyu da Endülüs'ün önemli şehir ve kalelerine dağıttıktan sonra Kuzey Afrika'ya döndü. 1106'da öldü. Babasının ölümünün ardından devlet idaresini eline alan Ali b. Tâşfin, Kastilya'ya karşı 1108'de Uklîş (Uclés) zaferini kazandı. Kastilya tarafında ölenler arasında çok sayıda komutanın yanı sıra Kastilya Kralı VI. Alfonso'nun oğlu Sancho da bulunuyordu. Bu zafer Murâbitları Endülüs'te çok güçlü bir konuma getirdi, bir süre önce elden çıkan Üşbûne (Lizbon) ve Şenterîn (Santarem) 1111 yılında geri alındı. 1112'de Tuleytula da kuşatıldı fakat ele geçirilemedi. Bir süre önce Müslümanların elinden çıkan Mayurka (Mallorca), Minorka (Minorca) ve Yâbise (Ibiza) adaları 1116'da geri alındı. Bir yıl sonra Sarakusta, Aragon Krallığı'na sığınmış olan Sarakusta emîri Abdülmelik İmâdüddeve ve Aragon orduları tarafından işgal edildi. Sarakusta'ya gönderilen Murâbit ordusu Aragon kralı tarafından bozguna uğratıldı. Müslümanların Tuleytula'dan sonra kaybettikleri ikinci büyük şehir Sarakusta oldu. Sarakusta'nın kaybı üzerine harekete geçen Murâbit ordusu, Keturde (Cutanda) mevkiinde Aragon ordusuyla karşılaştı. Şiddetli savaşın sonunda Aragon ordusu Murâbit ordusunu bozguna uğrattı; bu savaşta Murâbitlar maddi ve manevi açıdan büyük kayba uğradılar.

Kurtuba'da 1121'de çıkan isyan üzerine Endülüs'e geçen Ali b. Yusuf, aynı yıl Kuzey Afrika'da çıkan Muvahhid isyanı üzerine Endülüs'ten ayrılmak zorunda kaldı. Ali b. Yusuf 1143'te öldü ve yerine oğlu Tâşfin geçti. Onun iki yıl süren hükümdarlık dönemi Muvahhidlerle savaşmakla geçti. Fakat bütün gayretlerine rağmen Muvahhidlere karşı duramadı ve devletini yıkılmaktan kurtaramadı. 1145'te Muvahhid kuvvetleri tarafından sıkıştırılınca kaçarken uçurumdan düşerek öldü. Yerine küçük yaştaki oğlu İbrahim'e biat edildi, fakat amcası İshâk b. Ali bunu tanımadı ve Murâbitlar içinde taht mücadelesi başladı. Murâbitlar bu sorunla uğraşırken, Muvahhidler Fas, Miknâse ve Selâ şehirlerini ele geçirdiler. Ardından Murâbitların merkezi Merâkeş'e de hâkim olan Muvahhidler İshâk b. Ali ve İbrâhim b. Tâşfin'i öldürerek 1147'de Murâbitlara son verdiler.

Aynı dönemde Endülüs'te yaşanan karışıklıklardan istifa etmek isteyen İspanyol krallıklar harekete geçtiler. Doğu'ya gitmek üzere hareket etmiş olan Haçlı donanmasının da desteğini alan Portekiz Krallığı, 1147'de Üşbûne ve Şenterîn'i ele geçirdi. Aynı yıl, Kastilya kralı VII. Alfonso'nun başını çektiği ve Katalonya, Navar, Pisa, Cenova ve Frank kontluklarının da katıldığı bir Haçlı ordusu, kara ve denizden yürüttüğü üç aylık şiddetli bir kuşatmanın ardından Meriye (Almería) şehrini teslim olmak zorunda bıraktı. Katalonya Kontluğu da 1148'de Turtûşe ile 1149'da Lârîde'yi (Lérida) ele geçirdi. Böylece Murâbitların son günlerinde Müslümanlar bazı önemli şehirlerini de kaybettiler.

Endülüs'te mülûkü't-tavâif döneminin çalkantılı bir döneminde Endülüs Müslümanlarının yardımına giden Murâbitlar, bir süre sonra Endülüs'ü Kuzey Afrika'ya bağlı bir eyalet haline getirdiler ve buradaki ilk yıllarında Hristiyanlara karşı başarılı mücadeleler verdiler. Ancak zamanla Murâbitların Endülüs'te gördükleri desteğin azalması ve özellikle 1121'de Kuzey Afrika'da Muvahhidler tarafından çıkarılan

isyan, sadece Murâbitların sonunu getirmekle kalmadı, aynı zamanda Endülüs için de büyük kayıpların yaşanmasına ve iç dengelerin bozulmasına sebep oldu. Kuzey Afrika'daki isyanı bastırmak için Endülüs'ün çeşitli şehirlerine yerleştirilmiş olan Murâbit ordularının geri çekilmesi, bu şehirleri Hıristiyan krallıkların işgaline açık hale getirdi. Bu durumun neticesinde bazı önemli Endülüs şehirleri Aragon, Portekiz ve Katalonya'nın hâkimiyetine geçti.

**1108'deki Uklîş zaferine rağmen Murâbitlar Endülüs'te neden gerilemişlerdir? Araştırınız.**



SIRA SİZDE

2

## MUVAHHİDLER DÖNEMİ (1147-1229)

Murâbitlar karşısında Kuzey Afrika'da ortaya çıkan dinî nitelikli bir isyan hareketinin sonucunda kurulan Muvahhidler devletinin temelleri, isyan hareketini başlatan din ilimlerinde sahip olduğu zengin birikiminin yanında eylemci kişiliğiyle de dikkatleri çeken İbn Tûmert tarafından 1121'de atılmış, resmen kuruluşu ise 1130'da Abdülmü'min el-Kûmî tarafından gerçekleştirilmiştir. Muvahhidler, ortaya çıkışlarından kısa bir süre sonra Merâkeş'i ele geçirek Murâbitların varlığına son verdikten sonra Endülüs'e doğru ilerledi ve 1147 yılında Endülüs'e de hâkim olmak için harekete geçtiler. 1157 yılında Gırnata'nın Muvahhidlere teslim edilmesiyle Endülüs'te Murâbit varlığı sona ererek Muvahhidler dönemi başladı.

**Muvahhidler, Murâbitların yanlış buldukları bazı dinî uygulamalarını durdurmak amacıyla yeni bir ıslah hareketinin temsilcisi olarak Kuzey Afrika'da ortaya çıkan, Kuzey Afrika ve Endülüs'te hüküm süren Berberi hanedanıdır.**



DİKKAT

Muvahhidlerin Endülüs'e geçişinden sonra ilk faaliyetleri, daha önce kaybedilen şehirleri geri almaya çalışmak oldu. Bu bağlamda ilk olarak 1157'de Meriye geri alındı. Abdülmü'min el-Kûmî'nin Kuzey Afrika'da yürüttüğü seferler sebebiyle Endülüs'te bulunamamış olması, Doğu Endülüs'te hâkimiyeti elinde bulunduran İbn Merdenîş'e cesaret verdi. Kastilya'nın da desteğini alan İbn Merdenîş, Muvahhidlerin kontrolündeki Ceyyân (Jaén) şehrini ele geçirdi, ardından da Kurtuba'ya saldırdı. Bir süre sonra Gırnata'yı ele geçirmek üzere harekete geçti ve 1162'de Muvahhidleri ağır bir bozguna uğrattı. Bunun üzerine Muvahhidlerin hükümdarı Abdülmü'min el-Kûmî, oğlu Ebû Yakub Yusuf komutasında Endülüs'e büyük bir ordu sevk etti. Gırnata yakınlarındaki şiddetli savaşta galip gelen Muvahhidler şehre yeniden hâkim oldular. İbn Merdenîş 1172'de giriştiği mücadeleyi kaybederek kuşatıldığı kalede öldürüldü.

Yusuf b. Abdülmü'min'in hükümdarlığı döneminde (1163-1184) Muvahhidler Endülüs'te bazı yerleri ele geçirdiler, ayrıca Hıristiyan krallıklar üzerine de seferler düzenlediler. Bu dönemde Hıristiyan krallıkların topraklarına düzenlenen seferler sonunda Müslümanlar bol miktarda esir ve ganimetle döndüler. Muvahhidlerin bu başarılı ilerleyişi karşısında Hıristiyan krallıklar barış imzalamak üzere Muvahhidlere elçilerini gönderdiler. 1173 yılında Kastilya ve Portekiz Krallıkları ile barış anlaşması imzalandı. Fakat barış dönemi uzun sürmedi. 1177'de Leon Kralı II. Fernando'nun Erkeş (Arcos) ve Şerîş'e (Jerez) saldırmasını Portekiz'in Bâce'ye saldırısı izledi. Muvahhidler bu saldırılara karşılık verdiler, ayrıca Müslümanları sıkıştıran ve 1147'de Üşbûne'yi de ele geçirmiş olan Portekiz üzerine 1183'te sefer düzenleyerek Üşbûne ve Şenterîn'i kuşattılar. Fakat Yusuf b. Abdülmü'min kuşatma esnasında aldığı ağır bir yara sebebiyle öldü, yerine Ebû Yusuf el-Mansûr geçti. Yusuf b. Abdülmü'min'in ölümü Portekiz, Kastilya ve Balear Adaları'nı elinde bulundu-

ran Benî Gâniye'yi cesaretlendirdi. Benî Gâniye, Kuzey Afrika'da Muvahhidlere ait bazı toprakları ele geçirdi. Mansûr 1187'de Tunus'u geri aldıysa da Benî Gâniye'yi bölgeden tamamen çıkarmaya muvaffak olamadı.

Mansûr'un Benî Gâniye meselesi ile uğraşmasını fırsat bilen Kastilya Krallığı, Endülüs topraklarına düzenlediği akınları gündün güne şiddetlendirmeye başladı. Durumu Mansûr'a bildiren Muvahhidlerin Endülüs valileri, İşbîliye'ye kadar varan saldırıların ciddiyeti konusunda Muvahhid hükümdarının dikkatini karşılarındaki tehlikeye çektiler. Bunun üzerine Mansûr 1195'te kalabalık bir orduyla Endülüs'e geçti. Hazırlıklarını tamamladıktan sonra İşbîliye'den hareket ederek ordusunu harekete geçirdi. Bu esnada Kastilya Kralı VIII. Alfonso da ordusunu o dönemde Müslüman-Hıristiyan sınırını oluşturan el-Erek (Alarcos) mevkiine yerleştirmişti. el-Erek'e gelen Mansûr, ordusunu ikiye ayırarak öncü birlikleri Kastilya kuvvetleri üzerine sürdürdü. Bir süre sonra ordusunun esas kuvvetiyle birlikte kendisi de hücumla geçti. Şiddetli bir savaşın ardından Mansûr, Kastilya ordusunu ağır bir yenilgiye uğrattı. Bu yenilginin ardından Kastilya barış istemek zorunda kaldı. Mansûr 1199'da öldü, yerine oğlu Muhammed geçti.

**Harita 10.1**

*İber Yarımadası'nda el-Erek Savaşı'nın yapıldığı yer*

**Kaynak:**

(<http://www.trueknowledge.com>).



Bu esnada Kastilya Kralı VIII. Alfonso da ordusunu o dönemde Müslüman-Hıristiyan sınırını oluşturan el-Erek (Alarcos) mevkiine yerleştirmişti. el-Erek'e gelen Mansûr, ordusunu ikiye ayırarak öncü birlikleri Kastilya kuvvetleri üzerine sürdürdü. Bir süre sonra ordusunun esas kuvvetiyle birlikte kendisi de hücumla geçti. Şiddetli bir savaşın ardından Mansûr, Kastilya ordusunu ağır bir yenilgiye uğrattı. Bu yenilginin ardından Kastilya barış istemek zorunda kaldı. Mansûr 1199'da öldü, yerine oğlu Muhammed geçti.

**DİKKAT**



**el-Erek zaferi, Müslümanların 1086'da Zellâka'dan sonra kazandıkları en büyük başarıdır. Bununla birlikte bu zafer Müslümanların Endülüs'teki durumlarında ciddi bir iyileşme sağlayamadı.**

el-Erek'te Muvahhidlerin kazandığı zafer sonrasında Kastilya Krallığı'yla bir anlaşma imzalanmış olmasına rağmen papalığın teşvikiyle Kastilya bir Haçlı ordusu teşkil etmeye çalıştı. Bunun üzerine Muvahhidlerin hükümdarı Muhammed Nâsır-Lidînillâh 1211 yılında kalabalık bir orduyla Endülüs'e geçti. Papalığın teşviki ve Kastilya'nın da gayretiyle Avrupa'nın çeşitli bölgelerinden gelen gönüllüler Toledo'da toplandı. Fransa, Almanya ve İtalya'dan da gelenlerle birlikte Toledo'ya ulaşanların sayısı yüz bini geçti. Muhammed Nâsır-Lidînillâh, Endülüs'ten de kendisine katılanlarda birlikte İşbîliye'den harekete geçti ve kuzeye doğru ilerlemeye başladı. İkâb (Las Navas de Tolosa) mevkiinde Kastilya öncülüğündeki Haçlı ordusuyla karşı karşıya gelen Muvahhid ordusu önceleri başarılı bir mücadele verip Hıristiyanları geri çekilmeye mecbur bırakmışken, savaşı yüksek bir noktadan izleyen Kastilya kralı Alfonso'nun özel birlikleriyle savaş meydanına inmesi savaşın gidişatını değiştirdi. Onun cesareti Aragon ve Navar kuvvetlerine de cesaret verdi ve denge Hıristiyanlar lehine değişti. Müslümanlar ağır bir yenilgiye uğradı, on binlerce Müslüman şehit oldu. Son ana kadar savaş meydanında kalan Muvahhid hükümdarı güçlülükle kaçarak canını kurtardı. Muhammed Nâsır-Lidînillâh'ın ölümünden sonra yerine oğlu Yusuf el-Mustansır geçti. Onun kudretli bir hükümdar olmayışı, bir yandan bazı devlet adamlarının ve mahallî idarecilerin güçlerinin artmasına sebep olurken, diğer yandan da Kastilya, Aragon ve Portekiz Krallıkları'nın da çok sayıda Endülüs şehri ele geçirmeleriyle sonuçlandı. Hıristiyan krallıkların ele geçirdiği yerler arasında Kurtuba ve İşbîliye gibi Endülüs'ün en önemli şehirleri de

yer almaktaydı. İnkâb yenilgisinin ardından Endülüs'te Hûdîler ve Nasrîler (Benî Ahmer) gibi mahallî hanedanlıklar kurulduğu gibi, Kuzey Afrika'da Hafsîler ve Abdülvâdîler bağımsızlıklarını ilan ettiler. Muvahhidleri ortadan kaldıran darbe ise Merînîler'den geldi. Muvahhidlerin hâkimiyetindeki önemli şehirlerle Mağrib'in batı kısmını (günümüzde Fas) ele geçiren Merînîler, 1269'da Merâkeş'e de hâkim oldular. Muvahhidlerin son hükümdarının yakalanarak idam edilmesiyle bir dönem kapandı.

**Resim 10.4**

*İşbîliye  
Alkazarı'ndan bir  
detay (C. Ersin  
Adıgüzel  
koleksiyonu)*

**Resim 10.5**

*İnkâb Savaşı'nı  
temsil eden bir  
resim*

**Kaynak:**  
(<http://en.wikipedia.org>)

## DİKKAT



**İkâb mağlubiyetinin en önemli sonucu, Endülüs'te yıllardır süren Müslüman-Hıristiyan mücadelesinde üstünlüğün Hıristiyanlara geçtiğinin kesin olarak tescil edilmesiydi.**

### Reconquista Sürecinde İspanyol Krallıkların Hâkimiyetinde Müslümanların Durumu

Endülüs'te Müslümanlara ait bir şehrin Hıristiyanların eline geçişi, yeni birçok sosyal meseleyi de beraberinde getirdi. Endülüs'te İslâm hâkimiyetinin devam ettiği dönemde Hıristiyan krallıklara teslim edilen şehirlerde yaşamaya devam eden Müslümanlara 'müdeccen' adı ve statüsü verilmişti. Şehrin teslimi sırasında yapılan anlaşmalarla, o şehirde yaşayan Müslüman ve Yahudi halkın hakları yazılı olarak güvence altına alınmaktaydı. Fakat zaman içinde Hıristiyan krallıklar vermiş oldukları bu sözlerde durmadılar ve anlaşma maddelerini açık bir şekilde ihlal ettiler. Özellikle XII ve XIII. yüzyıllarda müdeccenler yoğun bir misyonerlik faaliyetine tâbi tutuldular. Bu faaliyetler öyle bir boyut kazanmıştı ki, Müslümanlara Hıristiyanlığın daha iyi öğretilmesi amacıyla Hıristiyan rahipler için Arapça kursları açılmıştı. 1492 yılında Müslümanların elinde kalan son toprak parçası olan Gırnata'nın Kastilya tarafından ele geçirilmesiyle reconquista sona ermiştir. 1085-1492 yılları arasındaki dönemde bazı Müslümanlar yaşadıkları şehirlerde kalmış, bazıları ise şehirlerinden ayrılarak Endülüs'te Müslümanların hâkim olduğu başka bir şehre yerleşmişlerdi. Endülüs'ten ayrılarak Kuzey Afrika'ya göç edenler de bulunmaktaydı.

#### Şekil 10.6

*Muvahhidler döneminde İşbiliye Camii'nin minaresi olarak yapılan ve daha sonra çan kulesine dönüştürülen "La Giralda" (C. Ersin Adıgüzel koleksiyonu).*





## NASRÎLER (BENÎ AHMER DEVLETİ) DÖNEMİ (1232-1492)

İkâb yenilgisinin ardından Endülüs'teki Muvahhid hâkimiyeti zayıflamaya başladı ve bazı kabile liderleri buldukları merkezlerde bağımsız hareket etmeye başladılar. İbnü'l-Ahmer olarak bilinen Muhammed b. Yusuf, Gırnata'da 1238'de 'emîrü'l-müslimîn' unvanı ve 'Gâlib-Billâh' lakabıyla biat alıp Nasrîler hanedanını kurdu. Endülüs'te Müslümanların hâkimiyetindeki son devlet olan ve yaklaşık 250 yıl hüküm süren Nasrîler, kurucusuna ve kurulduğu yere nispetle Gırnata Benî Ahmer Devleti adıyla da anılır. I. Muhammed ilk olarak Endülüs'ün güneydoğusunda bulunan Vâdîâş (Guadix) ve Besta şehirlerine hâkim oldu. Fakat kuzeydeki Hıristiyan krallıkların artan saldırılarını durdurabilmek için Kastilya kralıyla 1246 ve 1267'de anlaşma yapmak zorunda kaldı. Bu anlaşmayla Ceyyân'ı ve bazı kaleleri Kastilya'ya bırakmayı, yıllık vergi ödemeyi ve diğer emirlerle savaşlarında kendisine destek sağlamayı kabul etti. Endülüs mimarisinin şaheserlerinden kabul edilen Elhamra Sarayı'nın yapımı da onun döneminde başladı. İbnü'l-Ahmer'in 1273'te ölmesi üzerine yerine oğlu II. Muhammed geçti. Kastilya'ya karşı Kuzey Afrika'daki Merînîlerle ittifak kurdu, bu ittifak karşılığında ise Endülüs'ün güney kısmında bazı noktaları Merînîlere üs olarak verdi. Kuzey Afrika'dan gelen Merînî kuvvetleriyle birleşen Nasrî ordusu Kastilya karşısında bazı önemli başarılar kazandı. Merînîlerin Endülüs'te yerleşmesinden endişe eden II. Muhammed, bu defa Merînîlerin Endülüs'ten çıkarılması için Tarîf (Tarifa) şehri kendisine bırakılmak şartıyla Kastilya ile ittifak kurdu. Kastilya-Nasrî ittifakıyla Merînîler Endülüs'ten çıkarıldı. Nasrîlerin Kastilya ile birlikte hareket etmeleri, Nasrîler ile Merînîler arasındaki ilişkilerin bozulmasına neden oldu. Bu arada Kastilya ittifak anlaşmasına uymadı ve Tarîf şehrini Nasrîlere vermedi. Merînîlerle ilişkileri bozulan II. Muhammed Fas'a giderek Merînî hükümdarı ile ilişkilerini düzeltti. 1304'te öldü.

II. Muhammed'den sonra Nasrî hükümdarı olan oğlu III. Muhammed el-Mahlû' 1306'da Merînîler'e ait Sebte'yi (Ceuta) ele geçirdi, ayrıca iç isyanları da bastırdı. III. Muhammed, kendisiyle taht mücadelesine giren kardeşi Ebü'l-Cüyûş Nasr tarafından 1309'da tahttan indirildi. Ebü'l-Cüyûş'un hükümdarlığı döneminde Merînîler Sebte'yi geri aldı, ayrıca Kastilya da 1310'da Cebelitânk'ı işgal etti. Merînî tehdidi karşısında Kastilya ile ittifak kur'an Nasrîler, Kastilya'nın işgaline uğradı. Bunun üzerine Ebü'l-Cüyûş Nasr barış istemek zorunda kaldı ve Kastilya'ya vergi ödemeyi kabul etti. Bu ise Nasrî hanedan mensupları arasında isyana neden oldu ve Ebü'l-Cüyûş Nasr tahttan indirilerek I. İsmail Nasrî hükümdarı oldu.

**Elhamra Sarayı hakkında geniş bilgi edinmek için Washington Irving'in Elhamra: Endülüs'ün Yaşayan Efsanesi adlı kitabını okuyunuz.**



K İ T A P

**Resim 10.7**

*Elhamra Sarayı (C. Ersin Adıgüzel koleksiyonu).*

**DİKKAT**

**Elhamra Sarayı Gırnata'da Nasrîler döneminde I. Muhammed'in hükümdarlığı zamanında yapımına başlanmış ve sonraki Nasrî hükümdarların saraya bazı kısımlar eklemeleriyle geniş bir kompleks haline gelmiştir.**

I. İsmail ülkede istikrarı yeniden sağladı. 1318'de Gırnata'ya saldıran Kastilya'yı ağır bir yenilgiye uğrattı ve daha önceden elinden çıkmış olan bazı yerleri geri aldı. 1321'de Aragon ile ticaret, askerî yardımlaşma ve Aragon'da kalan Müslümanlardan isteyenlerin Gırnata topraklarına göç etmesi maddelerini içeren bir antlaşma imzalayan I. İsmail bir suikast sonucu 1325'te öldürüldü. Yerine geçen oğlu IV. Muhammed, 1329'da Kastilya'nın öncülüğünde düzenlenen bir Haçlı seferiyle mücadele etti, bu mücadelenin sonucunda bazı kalelerini kaybetti. Bu dönemde Nasrîler, gittikçe şiddetlenen Kastilya saldırıları üzerine Cebelitânk'ın Kastilya'dan geri alınması karşılığında Merînilere Cezîretülhadra'yı bırakmak üzere Merînilerle ittifak kurdular, 1333'te Merîni-Nasrî kuvvetleri Cebelitânk'ı geri aldı. IV. Muhammed de aynı yıl bir suikast sonucu öldürüldü. Kardeşinin yerine geçen I. Yusuf yirmi bir yıl süren saltanatını Hristiyanlarla mücadele ederek geçirdi. Kastilya, Aragon ve Portekiz kuvvetlerinin ortak saldırıları karşısında Merînilerden yardım istedi; ancak Kuzey Afrika'dan gelen kuvvetler 1344'te ağır bir yenilgiye uğradı. Bu savaşın ardından Cezîretülhadra ve Tarîf kaybedilmiş, boğaza bakan sahil kısmında sadece Cebelitânk kalmıştı. Bunun üzerine I. Yusuf, Kastilya ve Aragon kralları ile barış yaptı. Bu, Nasrîler açısından zor bir dönemin başlangıcı oldu, zira Kuzey Afrika'dan gelen yardımları Endülüs'e ulaştıracak şehirlere kaybedilmişti. I. Yusuf 1354'te öldü ve yerine oğlu V. Muhammed geçti. Hükümdarlığının ilk yılları sükûnet içinde geçti fakat Nasrî hanedanı mensuplarından Muhammed b. İsmail'in başlattığı isyan karşısında tahtını kardeşi II. İsmail'e kaptırdı ve Merîni sultanına sığınmak zorunda kaldı. Ancak iki sene sonra tahtını geri alabildi. V. Muhammed yaklaşık otuz yıl süren ikinci hükümdarlığında ülkenin bütünlüğünü sağladı. Kastilya ve Aragon krallarıyla dostluk ilişkileri kurdu, Tunus ve Mısır'la temasa geçti. 1369'da Merîni hükümdarının gönderdiği donanmanın da desteğiyle 1344'te kaybedilen Cezîretülhadra'yı geri aldı. Bu dönem Nasrîlerin en parlak dönemi oldu.

V. Muhammed'in ölümünden sonra yerine II. Yusuf geçti, onun kısa süren saltanatının ardından yerine geçen oğlu III. Yusuf tahtını kardeşi VII. Muhammed'e kaptırdı. VII. Muhammed bir yandan Kastilya Krallığı ile savaşırken, diğer yandan Aragon Krallığı ile ilişkilerini geliştirdi. VII. Muhammed'in ölümünün ardından 1408'de ikinci defa tahta çıkan III. Yusuf bazı merkezleri istilâ eden Kastilya ile bir barış anlaşması imzaladı ve saltanatının son yıllarında istikrarı sağladı.

**Nasrîler, gerek Kuzey Afrika'daki gerekse İber Yarımadası'ndaki komşu devletlerle olan ilişkilerinde bir denge siyaseti izleyerek menfaatleri doğrultusunda ittifaklar kurdular.**



DİKKAT

III. Yusuf'un 1417'de ölümünden sonra iç isyanlar ve taht kavgaları arttı. Oğlu VIII. Muhammed, saltanatının ikinci yılında yeğeni IX. Muhammed'e bırakmak zorunda kaldığı tahtını 1427'de geri aldı. IX. Muhammed Tunus'taki Hafsîlere sığınmak zorunda kaldı. İki yıl sonra Hafsî hükümdarının verdiği birliklerle Endülüs'e geçip tahtını geri alan IX. Muhammed, taht mücadelesinde kendisini destekleyen Kastilya kralının yardımının karşılığında ağır bir masraf faturası çıkarması karşısında isteklerini kabul etmedi. Bunun üzerine Kastilya kralı şartları kabul eden IV. Yusuf'un 1432'de tahta geçmesini sağladı. IV. Yusuf'un altı ay sonra ölmesiyle IX. Muhammed üçüncü defa tahta çıktı ve on üç yıl daha hüküm sürdü. 1445'te amcasını tahttan indiren X. Muhammed Nasrî tahtına çıktı, fakat tahtını 1446'da Kastilya'nın himayesindeki V. Yusuf'a kaptırdı. Her ne kadar tahtını kısa sürede geri almışsa da 1447'de amcası IX. Muhammed tarafından tahtından uzaklaştırıldı. Dördüncü defa tahta oturan IX. Muhammed'i 1453'te bu defa da hanedan mensuplarından Sa'd b. Ali el-Müstaîn-Billâh tarafından tahtından indirildi. Bu dönemde Nasrî toprakları üzerine saldırılarını şiddetlendiren Kastilya 1462'de Cebelitârk'ı ele geçirdi. Müslümanların Kuzey Afrika ile bağlantısını sağlayan bu stratejik şehrin kaybı Gırnata için ağır bir darbe oldu. Aynı yıl içinde V. Yusuf ikinci defa Nasrî tahtına geçti. Kısa bir süre sonra tahtı geri alan Sa'd b. Ali, ülkesini savunacak durumda olmadığından Kastilya Kralı'nın hâkimiyetini tanımayı ve ona yıllık vergi ödemeyi kabul etti. Sa'd b. Ali, 1465'te oğlu Ebü'l-Hasan Ali tarafından tahttan indirildi. Bu dönemde Ebü'l-Hasan Ali ile kardeşi XII. Muhammed arasında yaşanan taht kavgası ülkenin paylaşılmasıyla sonuçlandı. Gırnata ve civarı Ebü'l-Hasan'da, Mâleka ve civarı Zagal'da kaldı.

Kastilya Kraliçesi Isabella ile Aragon Kralı Ferdinand 1469'da evlenip on yıl sonra da krallıklarını birleştirdikten sonra, Nasrîlerin hâkim olduğu şehirleri birer birer ele geçirdiler. 1478 Nasrî ülkesine genel bir taarruz başlatıldılar. Bu arada Ebü'l-Hasan Ali'nin oğlu Ebû Abdullah, vergi oranlarını aşırı derecede yükseltmesi ve özel hayatındaki bazı hataları yüzünden halkı kızdıran babası Ebü'l-Hasan Ali'ye karşı 1482'de bir isyan başlattı. Devlet adamları ve Gırnata halkı arasında büyük destek bulan isyan sonunda Ebü'l-Hasan oğlu Ebû Abdullah ile mücadeleyi göze alamadı ve tahtı bırakıp Mâleka'ya giderek kardeşi Zagal'a sığındı. Bu sırada Zagal, Ferdinand'ın Mâleka'ya gönderdiği bir orduyu 1483'te ağır bir yenilgiye uğrattı. Bunun üzerine Gırnata'nın son sultanı Ebû Abdullah (XI. Muhammed), amcasının zaferinden de cesaret alarak saltanatının ikinci yılında Kastilya'ya ait Lûsinâ'ya (Lucena) saldırdı, fakat Kurtuba yakınında yenilip esir düştü. Ferdinand ve Isabella, ellerindeki Ebû Abdullah'ı hâkimiyetlerini tanıması şar-

tıyla bir ordunun başında amcası Zagal'a karşı gönderdiler. Gırnata'nın doğusundaki bazı kaleleri ele geçiren Ebû Abdullah 1486'da kendisini Nasrîlerin meşrû hükümdarı ilân etti. Ebû Abdullah Kastilya Krallığı ile barış ve saldırmazlık anlaşması imzaladığı yönünde haberler yayarak kendisine taraftar toplamaya çalışıyordu. Nasrîlerin kendi içlerinde bölünmesini bekleyen İspanyollar, Kastilya Krallığı için tehlike olarak gördükleri Zagal'ın gücünü kırmak için onun elinde bulunan merkezlere saldırıya geçtiler ve Levşe'yi (Loja) aldıktan sonra Mâleka'yı kuşattılar. Kuzey Afrika'daki Müslüman hükümdarlardan ve Memlüklerden beklediği yardımı alamayan Zagal devlet adamları, kumandanlar ve bilginlerin görüşünü aldıktan sonra 1487'de şehri teslim etti.

Böylece 1490 yılı baharına kadar Gırnata hariç diğer şehirlerin tamamı Nasrîlerin elinden çıkmış oldu. Ferdinand ve Isabella sonunda, tahta bizzat oturttukları Ebû Abdullah'tan bütün Müslümanların sığındığı Gırnata'yı kendilerine teslim etmesini istediler. Devlet ricâli, din adamları ve kumandanlarıyla görüşen sultan bu teklifi reddederek savaşıma karar verdi. 1490'da harekete geçen İspanyollar civardaki yerleşim merkezlerini ve ekinleri tahrip edip Gırnata surlarına dayandılar. Beklemedikleri kuvvetli bir direnişle karşılaşınca geri çekildiler ve 1491 baharında topların desteğindeki büyük ordularıyla şehri tekrar kuşattılar. Bütün zorluklara rağmen kendilerini kış mevsimine kadar savunan Müslümanlar büyük kayıplar verdiler. Son göçlerle nüfusu muhtemelen 100.000'in üzerine çıkan şehirde erzak sıkıntısı dayanılamayacak boyutlara ulaştı ve salgın hastalıklar baş gösterdi. Nihayet halkın canına, malına ve dinine dokunulmaması şartıyla şehrin teslimine karar verildi. 25 Ekim 1491 tarihli antlaşma gereği İspanyollar 3 Ocak 1492'de Gırnata'ya girdiler. Böylece Müslümanların Endülüs'teki son bağımsız devleti ortadan kalktı.

SIRA SİZDE

3

**Nasrîlerin komşu devletlerle olan ilişkilerini belirleyen temel etkenler hakkında neler söyleyebilirsiniz?**

**Resim 10.8**

1485'te Müslümanların elinden çıkan Runda'de (Ronda) kiliseye çevrilen caminin iç kısmından bir görünüm. Mağrib hattıyla İblâs Sûresi yazılı (C. Ersin Adıgüzel koleksiyonu)



## 1492-1614 ARASINDA ENDÜLÜS MÜSLÜMANLARI

### Kastilya Krallığı'nın Endülüslü Müslümanları Hıristiyanlaştırma Politikası

1492'de Nasîlerin yıkılmasından sonra Hıristiyan krallıkların hâkimiyetinde yaşayan Müslümanlar için İspanyolca Müslüman anlamındaki 'morisko' tabiri kullanılmaktadır. 25 Ekim 1491'de, Gırnata'nın İspanyollara teslim anlaşması yapıldığında Müslümanlara, yani moriskolara haklarının korunacağına dair Ferdinand ve Isabella tarafından teminatlar verilmişti. Şehrin teslim anlaşması, kendilerine 'elches' denilen sonradan Müslüman olmuş eski Hıristiyanlar dahil bütün moriskoların kraliyet koruması altında olacaklarını, sahip oldukları bütün arazilerin mülkiyet haklarının ebediyen kendilerinde kalacağını, her türlü baskıdan uzak olarak topraklarında yaşayabileceklerini, gelenek ve göreneklerine karışılmayacağını, isteyenlerin Kuzey Afrika'ya göç edebileceğini, kendilerinin farklılıklarını gösteren bir alamet taşımalarının katiyen istenmeyeceğini, vakıf gelirleri dahil olmak üzere her türlü gelirlerinin yalnızca kendilerine ait olacağını garanti ediyordu. Ayrıca bu teslim şartnamesinde, camilere Hıristiyanların girmelerinin yasak olduğu ve camilerin moriskoların ellerinden alınmayacağı da açık bir şekilde ifade edilmişti. Bununla birlikte bu güvenceler Müslümanlar için inandırıcı olmamıştı. Bu olumsuz bakış açısını gidermek için 29 Kasım 1491'de Ferdinand ve Isabella, Allah adına söz verdikleri resmî bir bildiri yayınladılar. Bu metinde, Müslümanlara inanç, ibadet ve mülkiyet hakkı gibi konularda tam bir hürriyetin tanındığı açık bir biçimde ifade edilmekteydi.

Hıristiyan İspanyol idaresi altında Müslümanların zamanla Hıristiyanlaşacakları yönündeki inançları sebebiyle Ferdinand ve Isabella Hıristiyan din adamlarına moriskoların ikna yoluyla Hıristiyanlaştırılması için talimat verdiler. Başpiskopos Talavera, kendisini yumuşak bir şekilde Müslümanlara Hıristiyanlık inancını anlatmaya adanmıştı. Bu yaklaşımı zaman içinde sonuç verdi, moriskoların bir kısmı kendiliklerinden Hıristiyan olmak istedi. Fakat bu Ferdinand ve Isabella'nın istediğinin çok altındaydı, zira Müslüman olarak kalmaya devam eden moriskoların sayısının yanında Hıristiyan olanların sayısı çok azdı. Onlar daha fazla sayıda moriskonun daha kısa zaman içinde Hıristiyan olmasını istiyorlardı. Bunun için özel olarak tayin edilen Francisco Jimenez de Cisneros adlı Toledo başpiskoposu, zor kullanarak Müslümanları Hıristiyanlaştırma yoluna gitti. Müslüman din adamlarını çağırarak bütün dini kitapların kendisine teslim edilmesini istedi. Altın ve gümüş süslemeli paha biçilemez beş bin kitap getirildi. Bu kitaplar arasında tıp hakkında yazılmış birkaç kitabı Alcalá'daki kütüphanesi için ayırdı, diğerlerini ise halkın gözünün önünde yakıtılmasını emretti ve bütün kitaplar insanların gözleri önünde yakıldı. Farklı zamanlarda defalarca tekrar eden bu hadise Müslümanlar arasında büyük bir öfkeye neden oldu. Kitapların yakılması esnasında yaşanan bir olay Müslümanların isyanına neden oldu. Sonradan Müslüman olmuş bir kişinin kızı zorla vaftiz edilmek için sürüklenerek kiliseye götürülürken kızın bağırarak durumu çevredeki Müslümanlara duyurması üzerine bir kalabalık toplandı. Kızı tutuklayan hâkim öfkeli halk tarafından öldürüldü. Müslümanlar, kendilerine tanınan güvencenin ihlal edilmesinden sorumlu olarak gördükleri Jimenez'in evini kuşattılar. Bu olaylar Talavera'nın araya girmesiyle sakinleştirildi, hâkimi öldürenler ise şehrin valisine teslim edildi. Bunlardan dördü idam edildi, diğerleri ise bağışlandı ve olaylar bir süre için kapandı.

Bu olaylar, Müslümanlar için zor bir dönemin de başlangıcı oldu. Bu isyan mal ve can kaybıyla neticelendiğinden, Müslümanların affedilmeleri konusunda ya sürgün edilmeleri ya da Hıristiyan olmayı kabul etmeleri fikri benimsendi. İdarecileri buna Jimenez ikna etmişti. Müslümanların zorla Hıristiyanlaştırılması sürecini hızlandırmak için kendisi de bizzat gayret Ferdinand, Granada'da el-Büşürât (Alpujarras) ismiyle bilinen dağlık kesimlere çekilmiş ve isyan hazırlığı yapan Müslümanlara gönderdiği mektupta, zorla din değiştirmenin söz konusu olmadığını kraliyet üzerine yemin ederek yazmıştı. Fakat kendilerine daha önce verilen sözlerin hiçbirinde durulmadığını gören Müslümanlar, Ferdinand'ın bu mektubuna inanmadılar. Ferdinand, oldukça kalabalık bir orduyla Müslümanlara karşı saldırıya geçti. İsyanı sona erdirip asileri din değiştirmeye zorladı, ayrıca para cezasıyla da cezalandırdı. İspanya'nın çeşitli yerlerinde zorla din değiştirme hadiseleri devam etti. Bazı yerlerde 11 yaşın üzerindeki bütün Müslümanlar köleleştirilirken, 11 yaşın altındaki çocuklar inançlı birer insan olarak yetiştirilmek üzere dindar Hıristiyanlara emanet ediliyordu.

Müslümanların içinde buldukları şartlar, zaman ilerledikçe daha da ağırlaştı. Engizisyon, özellikle bu dönemde Müslümanların Hıristiyanlaştırılması için bir kontrol mekanizmasıydı. Vaftiz olarak Hıristiyanlığı kabul ettiğini göstermiş olsa da 'Yeni Hıristiyanlara' güvenilmedi ve Hıristiyanlıklarından hep şüphe duyuldu. Çünkü moriskolar gizlice İslâm inancını ve gerekliliklerini yerine getiriyorlardı. Özellikle şarap içmeme ve domuz eti yememeye büyük hassasiyet gösteriyorlardı. Yeni doğan çocukların kilisede vaftiz zorunluluğu vardı, fakat vaftizden hemen sonra evlerinde vaftizin tesirinden çocuklarını korumak için tekrar yıkıyorlar veya daha önceden vaftiz edilmiş bir başka çocuğu götürüyorlar, Hıristiyan usullerine göre evlenme merasimi yapıldıktan sonra evlerinde İslâm inancının kabul ettiği şekilde nikâh kıyıyorlardı. Bu şekilde kendi inançlarını sürdürmeye devam ettiklerinden moriskolar üzerindeki baskı ve kontroller de artıyordu. Moriskolara evlerinin kapılarının açık tutulma zorunluluğu getirilmiş, evlerinde dahi Arapça konuşmaları yasaklanmıştı. Arapça konuştuğu tespit edilenler cezalandırılıyorlar, aynı suçun tekrarında ceza daha da ağırlaştırılıyordu. Cuma günleri çalışma, Ramazan ayında gündüzleri yemek yiyip yemediklerine dikkat etme, şarap içme, domuz eti yeme gibi konularda yeni Hıristiyanlar hep takip ediliyorlardı. Bu takiplerde şüphesiz esas olan onların eski inançlarını terk edip etmediklerinin açıkça görülmesiydi. Şüpheli görülenler engizisyonunda yargılanıyordu.

Moriskolar üzerindeki baskısını günden güne artıran Kastilya, 1567'de çıkardığı kanunlarla moriskoların Arapça konuşmalarını yasaklamış, Cuma ve bayram günleri evlerin kapılarının açık olma zorunluluğu getirilmiş, çocukların Hıristiyan okullarına gönderilme mecburiyeti getirilmişti. Bunun sonucu olarak Müslümanların en ciddi isyanı 1568-1570 yılları arasında Granada'da görüldü. Alpujarras İsyanı olarak bilinen isyan şiddetle bastırıldı, isyancıların elebaşları ve isyana katılan çok sayıda kimse idam edildi. Kastilya'ya moriskoların silahlandıkları yönünde bilgiler gelmekte, ayrıca Valencia moriskolarının Osmanlı ile bir muhabere ağı oluşturdukları ve Osmanlı desteğini alarak bir isyan hazırlığında oldukları biliniyordu. Hatta Osmanlı ile haberleşme halinde olup da bir isyan hazırlığında olduğu anlaşılan çok sayıda morisko öldürüldü. Osmanlı kuvvetlerinin bu yıllarda İspanya kıyılarını vurması ve İspanya karşısında Osmanlı-Fransız ittifakının oluşturulmaya çalışılması da İspanyol krallıkları tedirgin ediyordu. Uzun yıllardan beri morisko meselesiyle uğraşan İspanyol krallıklar, bir türlü üstesinden gelemedikleri bu meselede kesin çözümün moriskoların sürgün edilmesi yoluyla olacağı fikrine vardılar.

Nihayet bu fikir uygulamaya konuldu. III. Philip döneminde (1598-1621) moriskoların tamamen sürgün edilmeleri için peş peşe fermanlar yayınlandı. 1609 yılında Valencia'nın yayınladığı bir sürgün fermanında, moriskoların üç gün içinde krallık topraklarından ayrılmalarını öngörüyordu. Sürgün edilen moriskoların yanlarına taşıyabilecekleri eşyaları almalarına müsaade edilecekti, 4 yaşında ve küçük çocukların kalıp kalmayacaklarına ise anne-babaları karar vereceklerdi.

### Moriskoların Kuzey Afrika'ya göçü ve Osmanlı Devleti'nin yardımını araştırınız.



1609-1614 yılları arasında İspanyol krallıklarının topraklarında yaşayan yüz binlerce morisko sürgün olarak topraklarından ayrıldı. Bu sayının 600 bin civarında olduğu tahmin edilmektedir. Moriskoların bazıları kraliyet gemileriyle, bazıları ise kendi kiraladıkları yelkenlilerle Kuzey Afrika'ya geçtiler. Moriskolar bu yolculuklar esnasında çok acı felaketler yaşadılar. Kendi imkanlarıyla göç eden moriskolardan bazıları, kiraladıkları yelkenlilerin kaptan ve tayfaları tarafından ya soyuldular ya da öldürüldüler. Moriskoların büyük bir çoğunluğu ise yanlarında bol miktarda altın bulunduğunu düşünen Kuzey Afrika'nın yerli halkı tarafından öldürüldü. Kadın ve çocukların köleleştirilmesi bu dönemde moriskoların sıkça yaşadıkları bir durumdu. Salgın hastalıklar ve deniz yolculuğu esnasında gemilerin batması sonucu ölen binlerce morisko bulunmaktaydı. 1614 yılından sonra da İspanyol krallıklarında kimliklerini gizleyerek yaşamaya devam eden moriskoların varlığı da bilinmektedir. Zamanla sayıları azalsa da, İspanyol belgelerinin verdiği bilgilerden moriskoların XVIII. yüzyılın sonuna kadar Kastilya'da gizlice yaşama-ya devam ettikleri anlaşılmaktadır.

## Endülüs Müslümanlarının Kuzey Afrika'ya Göçü ve Osmanlı Yardımı

Endülüs'te Müslümanların içinde bulunduğu ağır şartlar, onları Endülüs dışından yardım istemeye zorlamış ve Nasrîlerin son yıllarına doğru Memlûk ve Osmanlı Devleti'nden yardım talebinde bulunmak üzere elçiler gönderilmiştir. Sultan II. Bayezid'in huzuruna gelen Endülüs heyeti, Müslümanların Endülüs'te içinde buldukları zor durumu arz etmişler ve Endülüslü meşhur şair Ebu'l-Bekâ er-Rundî'nin "kasîde-i ğarrâ" olarak bilinen bir ağıtını da padişaha sunmuşlardı. Bunun üzerine II. Bayezid Papalık, Kastilya ve Aragon'a elçiler göndererek diplomatik yolla durumun önüne geçmeye çalıştı. Ayrıca 1487 yılında Kemal Reis'in başında olduğu Osmanlı donanması İspanya kıyılarını vurdu. Fakat gerek Osmanlı'nın o dönemde Endülüs'e yardım ulaştıracağı seviyede deniz gücüne sahip bulunmayışı ve gerekse Cem Sultan meselesinin Osmanlı'yı meşgul ediyor oluşu, istenen seviyede yardımın Endülüs'e gönderilmesine engel olmuştur.

1492'de Müslümanların Endülüs'teki son devleti olan Nasrîler yıkıldıktan sonra da Endülüs Müslümanları Osmanlı'ya yeniden bir elçi göndererek yardım talebinde bulundular. 1502'de Sultan II. Bayezid'in huzuruna çıkan Endülüslü elçi, İspanyolların Endülüs Müslümanlarına yaptıkları zulümleri anlatan bir ağıt sundu. Ağıtta, Endülüs Müslümanlarının zorla Hıristiyanlaştırılmaya çalışıldığı, namaz kıldığı veya oruç tuttuğu tespit edilenlerin ateşe atıldığı, bazı mescitlerin çöplüğe çevrildiği ve Müslümanların maruz kaldığı diğer baskılar dile getirilmektedir. Osmanlı sultanından ise, Hıristiyan krallığının 1492'de kendilerine inanç, ibadet, can ve mal emniyeti hakkındaki taahhütlerine sadık kalmaları veya Endülüslülerin mallarıyla birlikte Kuzey Afrika'ya göçmelerine izin vermelerini sağlaması konusunda yardım

istemişlerdi. Bunun üzerine 1505 yılında Kemal Reis'in başında bulunduğu donanma yeniden gönderilerek İspanya kıyıları vuruldu. Bu sefer dönüşünde Kemal Reis çok sayıda moriskoyu Kuzey Afrika ve İstanbul'a taşıdı. Bununla birlikte Osmanlı'nın Endülüs Müslümanlarına daha büyük yardımı, Osmanlı hizmetindeki Hayreddin (kıızıl sakallı oluşundan İspanyollar tarafından "Barbaros" olarak adlandırılan) ile olmuştur. Onun 1529 yılında 70.000 moriskoyu Cezayir'e naklettiği bilinmektedir. Barbaros Hayreddin Paşa'nın bu yardımları dolayısıyla moriskolar 1541'de Kanuni Sultan Süleyman'a gönderdikleri bir mektupla teşekkürlerini bildirmişlerdir.

Osmanlı'nın moriskoların iskânı konusundaki yardımları, onların sadece Kuzey Afrika'ya nakledilmelerini sağlamak için olmadı. Fransa üzerinden Avrupa'nın çeşitli bölgelerine yerleşmiş olan moriskoların Osmanlı topraklarına ve Kuzey Afrika'ya yerleştirilmesi için de gayret edildi. Özellikle I. Ahmed zamanında elçiler gönderilerek Fransa ve Venedik'teki moriskoların güvenli bir şekilde İslâm topraklarına taşınmaları sağlandı. İstanbul, Selanik, Bursa, Adana ve Anadolu'nun diğer şehirlerine yerleştirildiler. Moriskoların yerleştikleri bölgelerin idarecilerine fermanlar gönderilerek beş sene boyunca moriskolardan vergi alınmaması emri gönderildi. Bu uygulamayla moriskoların maddi açıdan kendilerini toparlamalarının sağlanması hedefleniyordu. Son olarak, Osmanlı Devleti'nin sadece Müslümanlara değil, aynı zamanda Endülüs Yahudilerine de topraklarına yerleşme izni verdiğine işaret edilmelidir. II. Bayezid döneminde Osmanlı tarafından kabul edilen Endülüs Yahudileri, özellikle İstanbul, İzmir ve Selanik gibi şehirlere yerleştiler. O dönemde diğer ülkeler Yahudileri kabul etmek istemezken, İspanya'dan sürülen Yahudilere Osmanlılar kapılarını açtı. Endülüs Yahudileri büyük baskı gördükleri İspanya'dan sürüldükten sonra Osmanlı topraklarında tam bir hürriyet içinde yaşadılar.



## Özet



*Endülüs Emevî Devleti'nin yıkılışından sonra ortaya çıkan siyasî parçalanmanın yanında Reconquista sürecinde Müslüman-Hıristiyan ilişkileri hakkında bilgi sabibi olabilmek*

Endülüs Emevî Devleti'nin yıkılışından sonra sadece bir veya ise birkaç şehre hâkim olan ve sayıları yirmi kadar olan devletçik ortaya çıktı. Bunların nihaî gayeleri Endülüs'te siyasî birliği sağlamak olduğundan, bütün güçlerini birbiriyle mücadele etmek için harcıyorlardı. Bunun sonucu olarak Müslümanlar günden güne zayıfladılar, karşısındaki tehlikenin farkına ise ancak Tuleytula'nın kaybedilmesinden sonra varabildiler. Tuleytula'nın alınması, Müslümanların elinde bulunan diğer şehirlerin de geri alınabileceği düşüncesine İspanyol krallıkların inanmalarını sağladı. Sonraki yıllarda hız kazanan reconquista hareketinin yeniden parlaması mülûkû't-tavâif döneminde gerçekleşti. Reconquista sürecinde Hıristiyanların hâkimiyetine geçmiş olan şehirlerde yaşamaya devam eden Müslümanlar olan müdeccenler, önceleri kendilerine tanınan haklar dolayısıyla yaşadıkları şehirlerde yaşamaya devam etmişlerse de, verilen teminatların ve sözlerin ihlal edilmesi üzerine büyük çoğunluğu ya Endülüs'ün Müslümanların hâkimiyetindeki bir şehrine ya da Kuzey Afrika'ya göç etmeye mecbur oldular.



*İspanyol krallıkları karşısında zor durumda kalan Endülüs Müslümanlarınının Kuzey Afrika ile ilişkilerini değerlendirebilmek*

Tuleytula'nın 1085 yılında Kastilya Krallığı tarafından ele geçirilmesi ve ardından Endülüs'teki Müslüman emîrleri tehdit etmesi sonucunda Müslümanlar Kuzey Afrika'daki Murâbitlardan yardım istemek zorunda kaldılar. Murâbitların Endülüs'e geçişleri, Endülüs Müslümanlarını Hıristiyan krallıkların bunaltan saldırılarından bir süre kurtardı. Murâbitların yıkılmasının ardından onların yerini alan Muvahhidler de aynı şekilde Endülüs Müslümanlarının koruyucuları oldular. Fakat İkâb savaşının ardından Endülüs'te güçten düştükleri açıkça görüldü. Nasrîler döneminde de Kastilya Krallığı karşısında Endülüs Müslümanlarının en büyük destekçileri Merînîler oldu.



*Endülüs'te son bağımsız İslâm devleti olan Nasrîlerin İspanyol krallıkları ve Kuzey Afrika ile ilişkilerini açıklayabilmek*

İber Yarımadası'nın güney kısmında uzun bir süre varlığını sürdürme mücadelesi veren Nasrîler, bu amaca ulaşabilmek için bazen Kastilya'ya karşı Merînîler veya Aragon ile Merînîler karşısında Kastilya ile ittifaklar kurmuşlardır. Öyle anlaşılıyor ki, Nasrî hükümdarları yaşanan dönemin şartları kendileri için hangi politikanın takip edilmesinin uygun olacağını düşünmüşlerse o yönde adım atarak ittifaklar kurmuşlardır.



*1492-1614 yılları arasında İspanyol krallıklarının hâkimiyeti altında yaşayan Endülüs Müslümanlarının durumu ve buradan sürgün edilmeleri hakkında bilgi sabibi olabilmek*

1492'den sonra Hıristiyan krallıkların hâkimiyetinde yaşayan Müslümanlar olan moriskolar, kendilerine taahhüt edilen güvencelerin ihlal edilmesi ve zorla Hıristiyanlaştırılmaya çalışılmaları üzerine bazı isyan hareketlerinde bulundular. Moriskoların zorla da İslâmiyet'i terk etmeyeceklerini düşünen Kastilya Krallığı, 1609'da çıkarılan fermanlarla ülkedeki bütün moriskoların sürgün edileceklerini ilan etmiştir. Bunun üzerine yüz binlerce morisko Kuzey Afrika ve Osmanlı topraklarına yerleştirilmiştir.

## Kendimizi Sıyalım

1. Murâbitların Endülüs'e **ilk** geçiş sebebini aşağıdakilerden hangisi açıklamaktadır?

- Murâbitların, Endülüs Emevî Devleti'nin yıkılışının hemen sonrasında bu toprakları ele geçirmek istemeleri
- Murâbitların, mülûkû't-tavâif arasında çıkan mücadeleri fırsat bilerek toprak kazanma istekleri
- Tuleytula'nın Kastilya tarafından ele geçirilmesinin ardından Endülüslü idarecilerin Murâbitlardan yardım talep ederek onları Endülüs'e davet etmeleri
- Devletin topraklarını genişletmek isteyen Yusuf b. Tâşfin'in Endülüs'e sefer düzenlemesi
- Murâbitların Eftasiler'e karşı Abbâdilerle ittifak kurması

2. İkâb Savaşı aşağıdakilerden hangisi arasında yapılmıştır?

- Murâbitlar ile Kastilya Krallığı
- Muvahhidler ile Kastilya öncülüğündeki Haçlı ordusu
- Murâbitlar ile Muvahhidler
- Murâbitlar ile Aragon Krallığı
- Muvahhidler ile Navar Krallığı

3. "Reconquista" teriminin Endülüs tarihi açısından anlamı aşağıdakilerden hangisidir?

- İber Yarımadası'nın yerli Hıristiyan halkının Endülüs'ü Müslümanlardan geri alması
- Endülüs'te Müslüman, Hıristiyan ve Yahudilerin bir arada huzur içinde yaşamaları
- 1236'da Kurtuba'nın düşmesinden sonra Müslümanların güçlerini birleştirip kaybettikleri toprakları Hıristiyanlardan geri almaya çalışmaları
- Kastilya ile Aragon Krallıkları arasında devam eden siyasî ve askerî mücadeleler
- Kastilya Krallığı'na karşı Nasrîler'in Aragon Krallığı ile kurmuş olduğu ittifak

4. Mülûkû't-tavâif döneminin **en öne** çıkan özelliği aşağıdakilerden hangisidir?

- Müslümanların Endülüs'te bir süredir bozulmuş olan birliği yeniden sağlamaları
- Her bir emîrliğin, topraklarını genişletmek arzusuyla diğer emîrliklerle sürekli mücadele halinde olması
- Endülüslü idarecilerin ittifak kurarak Kastilya Krallığı'na karşı mücadele etmeleri
- Murâbitların Endülüs Emevî Devleti topraklarına sahip olma arzuları
- Doğu İslâm dünyasından Endülüs'e gelen ilim adamı sayısında görülen artış

5. İslâm hâkimiyeti döneminde, Hıristiyanların eline geçen şehirlerde yaşamaya devam eden Müslümanlara ne ad verilir?

- Müvelled
- Müdeccen
- Müsta'rib
- Morisko
- Sakâlibe

6. Endülüs'te "morisko" olarak isimlendirilen grup aşağıdakilerden hangisinde tanımlanmıştır?

- Müslüman olduktan sonra tekrar eski inançlarına dönen İberyalılar
- Endülüs'e Yemen'den getirilerek iskan edilen Müslümanlar
- Hıristiyan olmakla birlikte Müslümanlardan etkilenerek ve onlara benzeyerek yaşayan halk
- Orta ve Doğu Avrupa'dan Endülüs'e gelen halk
- 1492'den sonra Hıristiyan krallıkların hâkimiyetinde yaşamaya devam eden Müslüman halk

7. Mülûkû't-tavâif dönemi aşağıdakilerden hangisiyle sona ermiştir?

- Murâbitların Endülüs'e hâkim olmasıyla
- Muvahhidlerin Endülüs'e hâkim olmasıyla
- Nasrîler'in kurulmasıyla
- Abbâdiler'in diğer devletçikleri ortadan kaldırarak tek kalmasıyla
- Katalonya Kontluğu'nun Pamplona bölgesini ele geçirmesiyle

8. Elhamra Sarayı'nın yapımına aşağıdaki dönemlerin hangisinde başlanmıştır?

- Murâbitlar
- Muvahhidler
- Nasrîler
- Mülûkû't-tavâif
- Endülüs Emevî Devleti

9. Gırnata'nın düşmesinden önce Osmanlı'dan yardım isteyen Endülüs Müslümanlarına Sultan II. Bayezid'in cevabı ne olmuştur?

- Osmanlı'nın iç sorunları nedeniyle yardım edilememiştir
- Nasrîlere yardım için Kuzey Afrika'dan Endülüs'e bir ordu gönderilmiştir.
- Kastilya'yı durdurmak için Osmanlı hâkimiyeti altındaki Hıristiyan halka işkence yapılmıştır
- Sorunun çözümü için Papalık ve Kastilya nezdinde diplomatik girişimde bulunulmuş, ayrıca Kemal Reis komutasında bir donanma gönderilerek İspanya kıyıları vurulmuştur
- Memlük ve Osmanlı askerlerinden oluşan bir ordu hazırlanarak Kastilya'ya savaş açılmıştır

10. Başpiskopos Talavera'nın moriskolar için izlediği yol aşağıdakilerden hangisidir?

- Zor kullanarak moriskoların Hıristiyan olmaları için çalışmıştır
- Hıristiyan olup olmamalarının, onların kendi tercihine bırakılması gerektiğini düşünmüştür
- İyilik yoluyla moriskoların Hıristiyanlığı benimsemeleri için gayret etmiştir
- Moriskoların İber Yarımadası'ndan sürülmeleri için rapor vermiştir
- Moriskolar için ayrı yerleşim yerleri kurularak moriskoların şehirlerden çıkarılmalarını sağlamıştır

## Okuma Parçası

Mancebo de Arevalo adlı İspanyol Müslüman, ziyaret ettiği bir hanımefendinin tavsiyesi üzerine Gırnatalı aristokrat bir Müslümanın ziyaretine gider. Hesapta olmayan bu ziyaret -zira kendisi hac hazırlığı yapmaktadır- yaklaşık iki ay sürer. Bu süre zarfında Mancebo ile Gırnatalı ev sahibi arasında konuşmanın bir kısmı şöyledir: "Bayramı kutlamak için gittiğim Gırnata'da, zilhicce ayının başında, veda etmek için (bayan) Mora de Ubeda'nın yanına gittim. Bana dedi ki: "Şimdi bize veda ediyorsun; birbirimizi bir daha haşır gününe kadar göremeyeceğiz. O yüzden bu levhayı (Kur'ân-ı Kerimi kastediyor) al ve onu kalbinde muhafaza et; çünkü onu bereketli kılan ve Muhammed'e (selam ve salavât) onun üzerine olsun) veren Cebrâil'dir. Eğer Allah'ın izniyle Mekke'ye varırsan, orada Peygamber Efendimizin kabrinde benim için de dua et. Burada son günlerini geçirdiğini biliyorum ama, senden bir ricam var: Gidip yüce Benegas'ı ziyaret et, zira kendisi sıra dışı bir insandır. Benegas, Ali Sarmiento gibi bir dil uzmanı değildir ama, büyük bir Arap âlimidir (muhtemelen kişinin dinî ilimlerde yetkin olduğu kastediliyor). Onun ziyaretine o kadar çok insan gider ki şaşırırsın. Hayal kırıklığına uğramayacağından emin olabilirsin; tersine sana söylediğimden daha fazlasını göreceksin. Kendisi Gırnata'nın dışında Cuesta de la Higuera'da yaşar ve orada Vega civarında muhteşem bir çiftliği var. Onan benim selamlarımı ilet; zira o hem bir dost hem de akrabamızdır. Orada daha fazla zaman geçirmeyi düşünmediğim halde, Mora'nın dediğini yaptım. Zilhicce ayının son günü, yüce Benegas'ın evine vardım. Beni ancak asil bir insandan beklenecek şekilde karşıladı. Karşılıklı selam alışverişinde bulunduk. Üçüncü gün, bana bir Kur'ân verdi ve ondan iki cüz okuttu. Cüzleri bitirince Kur'ân'ı aldı ve bana şöyle dedi: "Yüce Mevla seni muhafaza etsin ve seni felaha ulaştırsın." Fakat benim hatalarımı düzeltmekten de geri durmadı. Ben de bu tashihleri memnuniyetle kabul ettim. Birkaç gün sonra, birbirimiz biraz daha yakından tanıyınca, bir Cuma günü beni çiftliğine götürdü. Küçük bir derenin kenarında oturduk ve bana şöyle dedi: "Evladım, senin Gırnata'da olup bitenlerden haberdar olmadığını biliyorum. Şimdi bazı şeyleri hatırlayıp sana anlatsam, şaşırma. Bunlar her saniye benim yüreğimde yankılanıp duruyor. Olanların sancısını kalbimde hissetmediğim tek bir an, tek bir saat yok. Ben Yahudilerin Timola'sını, putperestlerin Faraïda'sını ve yıkım ve acıyla dolu daha başka hikâyeleri okudum. Bunların hepsi çok ağırdı ve herkes kendi

kaybı için gözyaşı döktü. Fakat benim kanaatime göre Gırnata'nın evlatlarının çektiği acılar için kimse gözyaşı dökmedi. Söylediklerimden şüphen olmasın; zira ben onlardan biriyim ve onların şahidiyim. Evli yahut bekar, asil Müslüman kadınların aşağılandığını ve üç yüzden fazla bakirenin pazarda açık arttırma ile satıldığını bizzat gözlerimle gördüm. Sana daha fazlasını söylemek istemiyorum çünkü yüreğim dayanmıyor. Dinlerini kurtarmak için mücadele ederken üç oğlumu, iki kızımı ve eşimi kaybettim. Hayatta kalan kızım, benim tek tesellim. O zaman bu kızım dört aylıktı. İşte ailemi böyle kaybettim. Her şey Allah'ın iradesiyle olur. Allah beni affetsin.

Evladım, ben geçmişe ağlamıyorum; zira artık geriye dönüş yok. Ben asıl bundan sonrası için ağlıyorum; tabii eğer sana hayatını bağışlarlar da İspanya Yarımadasında olanları görebilirsen. Kur'an'ın yüzü suyu hürmetine duam o ki, bu sözlerim boşa çıksın. Hiçbiri benim tahmin ettiğim gibi olmasın. Buna rağmen, dinimiz öylesine zayıflayacak ki insanlar "Müezzinin sesi ne ne oldu?" diye soracaklar. Atalarımızın dini nereye gitti, diyecekler. Kalbinde acıma hissi olan insanlar için bu o kadar ağır ve acımasız bir şey ki... Beni en çok endişelendiren şey, bir gün Müslümanlar, Hıristiyanlardan ayırt edilemez hale gelecekler; onlar gibi giyinecekler ve onların yediklerinden içtinap etmeyecekler. Allah'tan niyazım o ki, Müslümanlar en azından Hıristiyanların yaptıklarını yapmasınlar ve onların dinlerini kalplerine taşımasınlar...

Bütün bunları hadiselerden çok etkilendiği için söylediğimi düşünebilirsin. Cenab-ı Hak sonsuz rahmet ve sevgisi ile bu söylediklerimi gerçek olmaktan uzak tutsun; zira böylesi bir acıyı bilmek istemem. Eğer İsrâiloğulları gözyaşı döktü diyorsak, bizim de gözyaşı dökmemiz büyük bir mesele midir?... Fakat eğer biz bu kadar kısa bir sürede ayaklarımızı yere sağlam basamıyorsak, gelecek nesiller ne yapacak? Eğer babaları dinlerini ihmal ederlerse, torunlar o dini tekrar nasıl yükseltebilirler? Eğer fetihler sultanı imanını muhafaza etmezse, onun haleflerinden ne beklenir? Sana diyorum, evladım, bizim çöküşümüz devam edecek. Yüce Mevla rahmetini bize yöneltsin ve bizi ilahî bereketiyle korusun.

Akşam namazının vakti gelmemiş olsa, Benegas konuşmaya devam edecekti. Onun yanında iki ay kaldım. Yemin ederim, bu iki ay bana iki saat gibi geldi; zira hiç kimse onun kadar ince bir anlayışa sahip değildi. Zaman zaman beni azarlaması yahut emîrlere vermesi dı-

şında, söylediklerine yahut yaptıklarına hiçbir itirazım olmadı. Kur'an, Arapça ve İbranice tefsileri (İbranice tefsirlerle ne kastedildiği açık değil) onun kadar iyi okuyup açıklayan başka birini görmedim. Sesi de mükemmeldi. Kızı ise biraz farklıydı. Çok eğitimliydi, hâfız-ı Kur'an'dı ve muttaki bir hayatı vardı. Böylesi pür bir alıcenaplığı görmek, büyük bir teselli idi. Bu baba ve kıza veda ettiğimde, iki taraf da gözyaşlarını tutamadı. Kızı bana bir yüzük, babası da küçük bir mücevher verdi ve şöyle dedi: "Evladım, sana başka hediyeler vermek isterdim; fakat varlığımız artık tükeniyor. Bu mücevheri al. Ağırlığı on bin maravedidir. 100 bin maravedi de olsa, onu yine sana verirdim." (Kalın, (2007), s. 87-89.)

## Kendimizi Sınayalım Yanıt Anahtarı

1. c Yanıtınız doğru değilse "Murâbitlar Dönemi (1091-1147)" konusunu yeniden okuyunuz.
2. b Yanıtınız doğru değilse "Muvahhidler Dönemi (1147-1229)" konusunu yeniden okuyunuz.
3. a Yanıtınız doğru değilse "Mülûkü't-tavâif Dönemi (1031-1091)" konusunu yeniden okuyunuz.
4. b Yanıtınız doğru değilse "Mülûkü't-tavâif Dönemi (1031-1091)" konusunu yeniden okuyunuz.
5. b Yanıtınız doğru değilse "Muvahhidler Dönemi (1147-1229)" konusunu yeniden okuyunuz.
6. e Yanıtınız doğru değilse "1492-1614 Arası Dönemde Endülüs Müslümanları" konusunu yeniden okuyunuz.
7. a Yanıtınız doğru değilse "Murâbitlar Dönemi (1091-1147)" konusunu yeniden okuyunuz.
8. c Yanıtınız doğru değilse "Nasrîler Dönemi (1232-1492)" konusunu yeniden okuyunuz.
9. d Yanıtınız doğru değilse "1492-1614 Arası Dönemde Endülüs Müslümanları" konusunu yeniden okuyunuz.
10. c Yanıtınız doğru değilse "1492-1614 Arası Dönemde Endülüs Müslümanları" konusunu yeniden okuyunuz.

## Sıra Sizde Yanıt Anahtarı

### Sıra Sizde 1

Mülûkü't-tavâif adlı bu dönemde Endülüs'te siyasî açıdan parçalanmış bir yapı vardı. Kendi aralarında mücadele eden Müslüman emirlerin topraklarını genişletmeye çalıştıkları bu dönemde Kastilya Krallığı'nın Tuleytula'yı ele geçirmesi üzerine Endülüslü Müslüman emirlerin yardım talebiyle Murâbitlar Endülüs'e geçtiler.

### Sıra Sizde 2

Murâbitlar 1108'de kazandıkları Uklîş zaferinden kısa bir süre sonra Kuzey Afrika'da çıkan geniş kapsamlı bir isyanla uğraşmak zorunda kalmışlardı. Bu isyan kısa bir süre içinde büyüyerek Murâbitların sonunu getirdiği gibi Muvahhidler devletinin de kuruluşuyla sonuçlandı. Ayrıca Murâbitlar, Endülüs'te kendilerine verilen desteği de kaybetmeye başladılar.

### Sıra Sizde 3

Nasrîler, kendilerini emniyet altına almak ya da karşılaştıkları bir saldırıyı bertaraf etmek amacıyla komşu devletlerle çeşitli ittifaklar kurmuşlardır. Bu ittifaklarda içinde buldukları dönemin siyasî şartlarına göre hareket ettikleri anlaşılmaktadır.

### Sıra Sizde 4

Moriskolar 1492'den sonra özellikle de 1609'da yayınlanan sürgün fermanının ardından Endülüs'ten Kuzey Afrika ve Osmanlı topraklarına yerleşttiler. Moriskoların Endülüs'ten taşınması ve Osmanlı topraklarına yerleştirilmelerinde Osmanlı Devleti'nin önemli katkıları olmuştur.

## Yararlanılan Kaynaklar

- Chakıb, B. (1989), **Endülüs'te Son Müslüman Kalıntısı Morisko'ların Cezayir'e Göçü ve Osmanlı Yardımı (1492-1614)**, (yayımlanmamış yüksek lisans tezi), Ankara.
- Chejne, A. (1974), **Muslim Spain Its History and Culture**, Minneapolis.
- Kahın, İ. (2007), **İslâm ve Batı**, İstanbul.
- Lea, H. C. (2006), **İspanya Müslümanları Hıristiyanlaştırılmaları ve Sürülmeleri**, İstanbul.
- MEB İslâm Ansiklopedisi**, "Zellâka", "Zîrîler", "Zün-nûnîler", maddeleri.
- Özdemir, M. **Endülüs Müslümanları I**, Ankara.
- \_\_\_\_\_, "Endülüs Müslümanlarına Osmanlı Yardımı", **Türkler**, IX, 393-408.
- Şeyban, L. (2003), **Reconquista, Endülüs'te Müslüman-Hıristiyan İlişkileri**, İstanbul.
- Şükürov, Q. (2008), **Benî Ahmer Devleti (1232-1492)**, (yayımlanmamış doktora tezi) İstanbul.
- \_\_\_\_\_, (2009), "Endülüs İstidamesi ve Kemal Reis'in İspanya Seferi", **İSTEM**, sy. 14, s. 311-334.
- Wasserstein, D. (1985), **The Rise and the Fall of the Party-Kings: Politics and Society in Islamic Spain 1002-1086**, New Jersey.
- Watt, W. M.-Cachia, P. **Endülüs Tarihi**, (2011), İstanbul.
- TDV İslâm Ansiklopedisi**, "Ganiye", "Hûdîler", "İbn Merdenîş", "Moriskolar", "Murâbitlar", "Muvahhidler", "Mülûkü't-tavâif", maddeleri.